

19



OFICINA ESPAÑOLA DE
PATENTES Y MARCAS

ESPAÑA



11 Número de publicación: **3 013 509**

51 Int. Cl.:

E05D 15/26 (2006.01)

E05D 15/58 (2006.01)

12

TRADUCCIÓN DE PATENTE EUROPEA

T3

86 Fecha de presentación y número de la solicitud internacional: **18.10.2019 PCT/AT2019/060348**

87 Fecha y número de publicación internacional: **22.05.2020 WO20097639**

96 Fecha de presentación y número de la solicitud europea: **18.10.2019 E 19797159 (1)**

97 Fecha y número de publicación de la concesión europea: **08.01.2025 EP 3880922**

54 Título: **Sistema de guiado para guiar una hoja de puerta móvil**

30 Prioridad:

14.11.2018 AT 509982018

45 Fecha de publicación y mención en BOPI de la traducción de la patente:

14.04.2025

73 Titular/es:

JULIUS BLUM GMBH (100.00%)

Industriestrasse 1

6973 Höchst, AT

72 Inventor/es:

GÖTZ, CHRISTOF

74 Agente/Representante:

ELZABURU, S.L.P

ES 3 013 509 T3

Aviso: En el plazo de nueve meses a contar desde la fecha de publicación en el Boletín Europeo de Patentes, de la mención de concesión de la patente europea, cualquier persona podrá oponerse ante la Oficina Europea de Patentes a la patente concedida. La oposición deberá formularse por escrito y estar motivada; sólo se considerará como formulada una vez que se haya realizado el pago de la tasa de oposición (art. 99.1 del Convenio sobre Concesión de Patentes Europeas).

DESCRIPCIÓN

Sistema de guiado para guiar una hoja de puerta móvil

5 La presente invención se refiere a un sistema de guiado para guiar al menos una hoja de puerta montada de forma móvil, en particular una puerta corredera plegable, con respecto a una parte fija del mueble, que comprende:

- al menos un soporte para el montaje móvil de la al menos una hoja de puerta,
- al menos un carril guía que se fija a la parte fija del mueble para guiar el al menos un soporte,
- 10 • al menos un dispositivo de guía para el montaje desplazable del al menos un soporte a lo largo del carril guía,
- al menos un carro que se puede acoplar a la al menos una hoja de puerta,
- al menos un dispositivo receptor para alojar el al menos un carro, uniéndose al menos un dispositivo receptor a al menos un soporte en una dirección longitudinal del al menos un soporte.

15 Además, la invención se refiere a un mueble con una parte fija del mueble y con al menos una hoja de puerta, que está montada de forma móvil con respecto a la parte fija del mueble mediante un sistema de guiado del tipo que se describirá más adelante.

20 El documento WO 2018/129575 A1 de la solicitante muestra en las Figuras 10a, 10b un sistema de guiado para hojas de puerta con dos carriles guía que discurren en ángulo recto entre sí, proporcionándose un soporte en forma de columna alargada para soportar al menos una hoja de puerta. El soporte, junto con las dos hojas de la puerta, está montado de forma que se pueda mover en dirección de profundidad del cuerpo del mueble, de modo que las hojas de la puerta se puedan retraer en una ranura lateral en el cuerpo del mueble en una posición paralela entre sí cuando no están en uso. Para ello se fija un carril guía a la pared lateral del cuerpo del mueble, fijándose el soporte mediante un rodillo de apoyo de forma que pueda moverse a lo largo del carril guía en la dirección de profundidad del cuerpo del mueble. Un carro acoplable a la hoja de la puerta se puede transferir desde otro carril guía, que discurre paralelo a un borde delantero del cuerpo del mueble, a un dispositivo receptor conectado al soporte. Sin embargo, la transición entre el carril guía adicional y el dispositivo receptor del soporte puede ser un poco accidentada, dependiendo del peso de la hoja de la puerta. El peso y cualquier ajuste realizado a la posición de las hojas de la puerta también pueden provocar que el soporte se tuerza o se incline, provocando que el rodillo de apoyo se atasque con respecto al primer carril guía fijado a la pared lateral. Además de una cinemática desfavorable de las hojas de la puerta, esto también puede provocar cargas unilaterales en los rodillos de apoyo, lo que provoca una abrasión desigual y, por tanto, un desgaste prematuro del rodillo de apoyo. Otro sistema de guiado con las características de la parte introductoria de la reivindicación 1 se describe en el documento WO 2018/129568 A1.

35 El objetivo de la presente invención es proporcionar un sistema de guiado del tipo mencionado al principio evitando los inconvenientes comentados anteriormente.

40 Esto se resuelve según la invención mediante las características de la reivindicación 1 de la patente. En las reivindicaciones dependientes se definen otras realizaciones ventajosas de la invención. Según la invención se prevé que el al menos un dispositivo receptor esté montado de forma móvil con respecto al soporte en la dirección longitudinal del soporte.

45 En otras palabras, el soporte y el dispositivo receptor del carro están diseñados como componentes separados que están montados de forma que puedan desplazarse uno con respecto al otro de manera limitada en la dirección longitudinal del soporte. De este modo, el soporte y el dispositivo receptor se desacoplan entre sí, de modo que el dispositivo receptor del carro permanece en gran medida inalterado por estas cargas, por ejemplo, por una carga provocada por el peso de la hoja de la puerta o por una torsión o inclinación del soporte provocada por un ajuste de la hoja de la puerta.

50 El dispositivo de guía del soporte puede tener al menos un rodillo que está montado de forma móvil a lo largo del carril guía.

55 En un ejemplo de realización preferido de la invención, se puede prever que el dispositivo receptor presente al menos un rodillo de apoyo separado del dispositivo de guiado del soporte y que esté montado de forma móvil a lo largo del carril guía.

60 Se puede prever que el carril guía presente una primera banda de rodadura y una segunda banda de rodadura separada de la primera banda de rodadura, estando montado de forma móvil el rodillo del dispositivo de guiado del soporte a lo largo de la primera banda de rodadura del carril guía y estando montado de forma móvil el al menos un rodillo de apoyo del dispositivo receptor a lo largo de la segunda banda de rodadura del carril guía. En otras palabras, la viga y el dispositivo receptor pueden tener cada uno al menos uno o más rodillos o rodillos de apoyo, cada uno de los cuales puede rodar sobre bandas de rodadura separadas del carril guía. De esta manera se puede mejorar aún más el desacoplamiento entre el soporte y el dispositivo receptor. En caso necesario, los rodillos del soporte y los

rodillos de apoyo del dispositivo receptor también pueden apoyarse sobre carriles guía separados que discurren esencialmente paralelos entre sí en una posición de montaje.

El soporte y el dispositivo receptor están conectados entre sí de forma acoplada durante un movimiento a lo largo del carril guía, estando previsto preferiblemente que el soporte y el dispositivo receptor estén acoplados entre sí sin holgura durante un movimiento a lo largo del carril guía.

Según un ejemplo de realización de la invención, se puede prever que esté previsto al menos un saliente para un montaje móvil entre el soporte y el dispositivo receptor en la dirección longitudinal del soporte, estando dispuesto el al menos un saliente en el soporte o en el dispositivo receptor y siendo guiado de forma desplazable en un hueco dispuesto en el dispositivo receptor o en el soporte. El saliente puede, por ejemplo, quedar alojado sin fijación en el hueco. Alternativamente, es posible amortiguar un movimiento relativo entre el soporte y el dispositivo receptor en la dirección longitudinal del soporte mediante la fuerza de un elemento de resorte mecánico o mediante un dispositivo de amortiguación (por ejemplo, mediante una unidad de pistón-cilindro hidráulica).

Otros detalles y ventajas de la invención se harán evidentes a partir de la siguiente descripción de las figuras.

Las Figuras 1a, 1b, muestran una vista en perspectiva de un mueble con un cuerpo de mueble y partes de mueble que se pueden mover con respecto a él,
 las Figuras 2a, 2b, muestran los muebles según las Figuras 1a, 1b en otras posiciones de las partes del mueble entre sí,
 la Figura 3, muestra el sistema de guiado en una vista en perspectiva, con el dispositivo receptor bloqueado de forma liberable en el carril longitudinal,
 la Figura 4, muestra el sistema de guiado según la Figura 3, con el dispositivo receptor desbloqueado con respecto al carril longitudinal,
 la Figura 5, muestra el sistema de guiado en otra posición del soporte 11 en una dirección de profundidad de un cuerpo de mueble,
 las Figuras 6a, 6b, muestran el sistema de guiado en una vista lateral y en una vista en perspectiva del carro dispuesto sobre el dispositivo de soporte.

La Figura 1a muestra una vista en perspectiva de un mueble 1 con un cuerpo 2 de mueble y una puerta corredera plegable, que tiene hojas 3a, 3b; 4a, 4b de puerta móviles. Las hojas 3a, 3b de la puerta y las hojas 4a, 4b de la puerta están guiadas en cada caso por un sistema 5 de guiado entre una primera posición, en la que las hojas 3a, 3b; 4a, 4b de la puerta son sustancialmente coplanares entre sí, y una segunda posición, en la que las hojas 3a, 3b; 4a, 4b de la puerta están alineadas sustancialmente en paralelo entre sí y están montadas de forma móvil. Las hojas 3a, 3b de la puerta se pueden insertar en un compartimento 8a receptor lateral del cuerpo 2 del mueble en una segunda posición (paralela), mientras que las hojas 4a, 4b de la puerta se pueden insertar en otro compartimento 8b receptor en una posición paralela entre sí. A continuación, se explica el funcionamiento utilizando las hojas 3a y 3b de puerta, siendo válidas las mismas explicaciones para las hojas 4a y 4b de puerta. El sistema 5 de guiado comprende un carril 7 longitudinal con una dirección (L) longitudinal, habiendo montado un carro 6 acoplable a la segunda hoja 3b de puerta de manera que se pueda mover a lo largo del carril 7 longitudinal. En una posición de montaje, el carril 7 longitudinal está dispuesto sustancialmente horizontal y paralelo a un borde frontal del cuerpo 2 del mueble.

La Figura 1b muestra el mueble 1, habiéndose movido las hojas 3a, 3b de la puerta desde la posición coplanar mostrada en la Figura 1a a una posición angular entre sí. La primera hoja 3a de puerta puede, por ejemplo, estar montada de forma móvil sobre un soporte 11 a través de dos o más bisagras 10 de mueble, pudiéndose insertar el soporte 11 en el compartimento 8a receptor en una dirección (Z) de profundidad. En la figura mostrada, el soporte 11 se encuentra en una posición de transferencia de manera que el carro 6 puede moverse entre el carril 7 longitudinal y el soporte 11. En la posición de transferencia mostrada, el soporte 11 está bloqueado de forma liberable en el carril 7 longitudinal, pudiendo liberarse el bloqueo entre el carril 7 longitudinal y el soporte 11 cuando el carro 6 entra dentro o se coloca sobre el soporte 11. El soporte 11 está diseñado en forma de una columna alargada, cuya longitud corresponde al menos a la mitad de la altura de las hojas 3a, 3b de la puerta. Las dos hojas 3a, 3b de la puerta están unidas entre sí de forma articulada alrededor de un eje vertical a través de al menos un herraje 9 de bisagra. La segunda hoja 3b de puerta está montada de forma que pueda moverse a lo largo del carril 7 longitudinal por medio del carro 6.

La Figura 2a muestra el mueble 1 con las hojas 3a y 3b de puerta, que ahora están alineadas paralelas entre sí. El soporte 11 se desbloquea mediante la introducción del carro 6 en el carril 7 longitudinal, de modo que el soporte 11 (junto con el carro 6 y las hojas 3a, 3b de la puerta) se puede insertar en el compartimento 8a receptor en la dirección (Z) de profundidad a lo largo de un carril 7 guía (Figura 3) del sistema 5 de guiado que discurre transversalmente a la dirección (L) longitudinal del carril 7 longitudinal.

La Figura 2b muestra el mueble 1 con las hojas 3a, 3b de la puerta, que ahora se encuentran en un estado completamente insertado en el compartimento 8a receptor. Las hojas 3a, 3b de la puerta quedan así montadas de forma móvil mediante el sistema 5 de guiado partiendo de una primera posición según la Figura 1a, en la que las hojas 3a, 3b de la puerta están alineadas sustancialmente coplanares entre sí, y una segunda posición según la Figura 2b,

en la que las hojas 3a, 3b de la puerta están alineadas sustancialmente paralelas entre sí y pueden alojarse dentro del compartimento 8a receptor. De esta manera, por ejemplo, una cocina 12 como la que se muestra en las Figuras 2a, 2b puede cubrirse completamente de modo que la cocina 12 puede separarse visualmente del área restante de un espacio habitable. En el ejemplo de realización mostrado, el compartimento 8a receptor está formado por una pared 13a lateral y una parte 13b de mueble fija separada paralelamente a la pared 13a lateral, pudiéndose insertar las hojas 3a, 3b de la puerta en una posición paralela entre sí entre la pared 13a lateral y la parte 13b de mueble fija.

La Figura 3 muestra una vista en perspectiva del sistema 5 de guiado en la zona comprendida entre la pared 13a lateral y la parte 13b de mueble fija, entre la que se forma el compartimento 8a receptor para recibir las hojas 3a, 3b de la puerta. El carril 7 longitudinal tiene una dirección (L) longitudinal que, en posición de montaje, discurre paralela a un borde frontal del cuerpo 2 del mueble. Sobre la parte 13b de mueble fija está montado un carril 17 guía con una dirección (L2) longitudinal, discuriendo la dirección (L) longitudinal del carril 7 longitudinal y la dirección (L2) longitudinal del carril 17 guía transversalmente, preferiblemente en ángulos sustancialmente rectos, entre sí. El soporte 11 está diseñado para el montaje móvil de al menos una hoja 3a de puerta, pudiéndose montar la hoja 3a de puerta de forma pivotante en el soporte 11 alrededor de un eje que discurre verticalmente en la posición de montaje, por ejemplo, a través de dos o más bisagras 10 de mueble (Figura 1b). El soporte 11 tiene al menos un dispositivo 14 de guiado, mediante el cual el soporte 11 se puede mover a lo largo del carril 17 guía en la dirección (Z) de profundidad y en una dirección opuesta a la dirección (Z) de profundidad. En la figura mostrada, el dispositivo 14 de guiado del soporte 11 tiene al menos un rodillo 14a, que está montado de forma móvil a lo largo de una primera banda 17a de rodadura del carril 17 guía.

En el ejemplo de realización mostrado, el soporte 11 se puede bloquear de forma liberable al carril 7 longitudinal a través de un dispositivo 15 receptor. El dispositivo 15 receptor está diseñado para recibir el carro 6 de modo que el carro 6 pueda moverse hacia el dispositivo 15 receptor partiendo del carril 7 longitudinal. Para ello se pueden formar ranuras 20, 21 guía en el carril 7 longitudinal, que se extienden en la dirección (L) longitudinal del carril 7 longitudinal y que, en la posición de transferencia del dispositivo 15 receptor, están alineadas con ranuras 20a, 21a guía correspondientes del dispositivo 15 receptor. De esta manera, los rodillos 6a, 6b (Figura 6b) del carro 6 se pueden mover sin que se produzca ningún borde de apoyo molesto entre el carril 7 longitudinal y el dispositivo 15 receptor.

Según la invención, se prevé que el dispositivo 15 receptor esté montado de forma móvil con respecto al soporte 11 en la dirección (L1) longitudinal del soporte 11. De este modo, el dispositivo 15 receptor y el soporte 11 están montados de forma desplazable uno con respecto al otro en la dirección (L1) longitudinal del soporte 11, de modo que el dispositivo 15 receptor está desacoplado de movimientos de torsión o de descenso no deseados del soporte 11 por una fuerza mecánica ejercida sobre el soporte 11 (por ejemplo, por el peso de la hoja 3a de puerta o por un dispositivo de ajuste para ajustar una posición de la hoja 3a de puerta). Esto tiene como consecuencia que las ranuras 20, 21 guía del carril 7 longitudinal y las ranuras 20a, 21a guía del dispositivo 15 receptor permanecen siempre alineadas entre sí en la posición de transferencia cuando el soporte 11 se baja o se tuerce, garantizando así un desplazamiento preciso del carro 6 entre el carril 7 longitudinal y el dispositivo 15 receptor.

Para un mejor desacoplamiento entre el dispositivo 15 receptor y el soporte 11, se puede prever que el dispositivo 15 receptor presente al menos un rodillo 16 de apoyo separado del dispositivo 14 de guiado del soporte 11 y montado de forma móvil a lo largo del carril 17 guía. Preferiblemente, el carril 17 guía presenta una primera banda 17a de rodadura y al menos una segunda banda 17b de rodadura separada de la primera banda 17a de rodadura, estando el rodillo 14a del dispositivo 14 de guiado montado de forma móvil a lo largo de la primera banda 17a de rodadura del carril 17 guía y estando el al menos un rodillo 16 de apoyo del dispositivo 15 receptor montado de forma móvil a lo largo de la segunda banda 17b de rodadura del carril 17 guía.

El soporte 11 y el dispositivo 15 receptor están conectados entre sí por acople de movimiento durante un movimiento a lo largo del carril 17 guía en la dirección (Z) de profundidad, estando previsto preferiblemente que el dispositivo 15 receptor de acople entre sí sin holgura durante un movimiento a lo largo del carril 17 guía en la dirección (Z) de profundidad y en una dirección opuesta a la dirección (Z) de profundidad. Para un mejor apoyo del soporte 11, se puede prever al menos otro carril 18 guía, a lo largo del cual está montado de forma móvil al menos otro rodillo 19 del soporte 11.

La Figura 4 muestra el sistema 5 de guiado, en el que el dispositivo 15 receptor ha sido desbloqueado por el carro 6, que se mueve desde el carril 7 longitudinal, de modo que el soporte 11, el dispositivo 15 receptor y el carro 6 montado en el dispositivo 15 receptor para la hoja 3b de puerta han quedado liberados para el movimiento en la dirección (Z) de profundidad. El soporte 11 se puede mover a través del rodillo 14a a lo largo de la primera banda 17a de rodadura del carril 17 guía, mientras que el rodillo 16 de apoyo del dispositivo 15 receptor puede rodar a lo largo de la segunda banda 17b de rodadura del carril 17 guía. El soporte 11 puede apoyarse sobre el carril guía adicional 18 mediante al menos otro rodillo 19.

La Figura 5 muestra otra posición del soporte 11 en la dirección (Z) de profundidad. La primera hoja 3a de puerta está unida de forma móvil al soporte 11, mientras que la segunda hoja 3b de puerta, que está unida de manera articulada a la primera hoja 3a de puerta, es guiada sobre el carro 6. Al mover el soporte 11 en la dirección (Z) de profundidad, el dispositivo 15 receptor, el carro 6 montado en el dispositivo 15 receptor y, con ello, también las dos hojas 3a, 3b de

la puerta alineadas paralelas entre sí se pueden empujar hacia el compartimento 8a receptor en la dirección (Z) de profundidad.

5 La Figura 6a muestra una vista lateral del sistema 5 de guiado en estado montado, donde la posición del soporte 11 en la dirección (Z) de profundidad corresponde a la Figura 5 anterior. El carril 17 guía con las bandas 17a y 17b de rodadura espaciadas verticalmente está dispuesto sobre la parte 13b fija del mueble, pudiendo moverse los rodillos 14a del soporte 11 a lo largo de la primera banda 17a de rodadura y los rodillos 16 de apoyo del dispositivo 15 receptor a lo largo de la segunda banda 17b de rodadura del carril 17 guía. Se puede observar que entre el soporte 11 y el
10 dispositivo 15 receptor en la dirección (L1) longitudinal del soporte 11 está previsto al menos un saliente 22 para un montaje móvil, estando dispuesto el al menos un saliente 22 en el soporte 11 o en el dispositivo 15 receptor y siendo guiado de forma desplazable en un hueco 23 dispuesto en el dispositivo 15 receptor o en el soporte 11. El al menos un saliente 22 puede estar diseñado, por ejemplo, como un pasador cilíndrico que se aloja en un hueco 23 cilíndrico. De esta manera, en caso de cualquier torsión del soporte 11 alrededor de su eje (L1) longitudinal, no se ejerce ningún
15 par sobre el dispositivo 15 receptor, de modo que el dispositivo 15 receptor permanece exactamente alineado con la dirección (L) longitudinal del carril 7 longitudinal en la posición de transferencia a pesar de una torsión del soporte 11 alrededor de su eje (L1) longitudinal. Naturalmente, para un montaje desplazable, entre el soporte 11 y el dispositivo 15 receptor también se pueden prever dos o más salientes 22 que van guiados de forma desplazable en varios huecos 23 correspondientes.

20 La Figura 6b muestra el dispositivo 15 receptor con las ranuras 20a y 21a guía, que están alineadas con las ranuras 20 y 21 guía del carril 7 longitudinal en la posición de transferencia del dispositivo 15 receptor, en la que el dispositivo 15 receptor se une al carril 7 longitudinal en la dirección (L) longitudinal. Se puede ver el rodillo 16 de apoyo, que se puede mover a lo largo de la segunda banda 17a de rodadura del carril 17 guía. El rodillo 16 de apoyo puede estar diseñado como un rodillo cóncavo, por ejemplo, como un rodillo de doble cono, con lo que el rodillo 16 de apoyo puede
25 guiarse de forma precisa y suave a lo largo del carril 17 guía en la dirección (Z) de profundidad. El dispositivo 15 receptor está diseñado para recibir el carro 6, que tiene al menos un rodillo 6a con un eje de rotación vertical y al menos un rodillo 6b con un eje de rotación horizontal.

REIVINDICACIONES

- 5 1. Sistema (5) de guiado para guiar al menos una hoja (3a) de puerta sujeta de forma móvil, en particular una puerta corredera plegable, con relación a una parte (13b) de mueble fija, que comprende:
- al menos un soporte (11) para sujetar de forma móvil la al menos una hoja (3a) de puerta,
 - al menos un carril (17) guía configurado para fijarse a la parte (13b) de mueble fija para guiar el al menos un soporte (11),
 - al menos un dispositivo (14) de guiado para sujetar de forma móvil el al menos un soporte (11) a lo largo del carril (17) guía,
 - al menos un carro (6) configurado para acoplarse a la al menos una hoja (3a) de puerta,
 - al menos un dispositivo (15) receptor para alojar el al menos un carro (6), estando el al menos un dispositivo (15) receptor contiguo a al menos un soporte (11) en una dirección (L1) longitudinal del al menos un soporte (11),
- 15 **caracterizado por que** el al menos un dispositivo (15) receptor está sujeto de manera que pueda moverse con relación al soporte (11) a lo largo de la dirección (L1) longitudinal del soporte (11).
- 20 2. Sistema de guiado según la reivindicación 1, **caracterizado por que** el dispositivo (14) de guiado del soporte (11) incluye al menos un rodillo (14a) sujeto de forma móvil a lo largo del carril (17) guía.
- 25 3. Sistema de guiado según la reivindicación 1 o 2, **caracterizado por que** el dispositivo (15) receptor incluye al menos un rodillo (16) de apoyo separado del dispositivo (14) de guiado del soporte (11), estando el al menos un rodillo (16) de apoyo sujeto de forma móvil a lo largo del carril (17) guía.
- 30 4. Sistema de guiado según la reivindicación 3, **caracterizado por que** el carril (17) guía incluye una primera banda (17a) de rodadura y al menos una segunda banda (17b) de rodadura separada de la primera banda (17a) de rodadura, estando el rodillo (14a) del dispositivo (14) de guiado sujeto de forma móvil a lo largo de la primera banda (17a) de rodadura del carril (17) guía, y estando el al menos un rodillo (16) de apoyo del dispositivo (15) receptor sujeto de forma móvil a lo largo de la segunda banda (17b) de rodadura del carril (17) guía.
- 35 5. Sistema de guiado según una de las reivindicaciones 1 a 4, **caracterizado por que** el soporte (11) y el dispositivo (15) receptor se conectan entre sí por acople de movimiento a lo largo del carril (17) guía.
- 40 6. Sistema de guiado según una de las reivindicaciones 1 a 5, **caracterizado por que** el soporte (11) y el dispositivo (15) receptor están acoplados entre sí sin holgura durante un movimiento a lo largo del carril (17) guía.
- 45 7. Sistema de guiado según una de las reivindicaciones 1 a 6, **caracterizado por que** para el apoyo móvil entre el soporte (11) y el dispositivo (15) receptor en la dirección (L1) longitudinal del soporte (11), está previsto al menos un saliente (22), estando dispuesto el al menos un saliente (22) en el soporte (11) o en el dispositivo (15) receptor y siendo guiado de forma desplazable en un hueco (23) dispuesto en el dispositivo (15) receptor o en el soporte (11).
- 50 8. Sistema de guiado según una de las reivindicaciones 1 a 7, **caracterizado por que** el carril (17) guía tiene una dirección (L2) longitudinal que está dispuesta, en un estado montado del carril (17) guía, sustancialmente paralela a una dirección (Z) de profundidad de la parte (13b) de mueble fija.
- 55 9. Sistema de guiado según una de las reivindicaciones 1 a 8, **caracterizado por que** el sistema (5) de guiado incluye al menos un carril (7) longitudinal que se extiende transversalmente, preferiblemente sustancialmente en ángulo recto, al carril (17) guía en una posición de montaje.
- 60 10. Sistema de guiado según la reivindicación 9, **caracterizado por que** el dispositivo (15) receptor, en la posición de montaje, se mueve a una posición de transferencia en la que el dispositivo (15) receptor se une al carril (7) longitudinal en la dirección (L) longitudinal, de tal manera que el al menos un carro (6) puede ser transferido hacia delante y hacia atrás entre el carril (7) longitudinal y el dispositivo (15) receptor.
- 65 11. Sistema de guiado según la reivindicación 10, **caracterizado por que** el dispositivo (15) receptor, en la posición de transferencia, está bloqueado de forma liberable con el carril (7) longitudinal, pudiéndose liberar el bloqueo entre el carril (7) longitudinal y el dispositivo (15) receptor mediante una entrada del carro (6) en el dispositivo (15) receptor.
12. Sistema de guiado según una de las reivindicaciones 1 a 11, **caracterizado por que** el soporte (11) tiene una dirección (L1) longitudinal que se extiende sustancialmente verticalmente en una posición de montaje.
13. Mueble (1) que comprende una parte (13b) de mueble fija, al menos una hoja (3a) de puerta sujeta de manera que puede moverse con respecto a la parte (13b) de mueble fija, y un sistema (5) de guiado según una de las reivindicaciones 1 a 12 para guiar la al menos una hoja (3a) de puerta con respecto a la parte (13b) de mueble fija.

14. Mueble según la reivindicación 13, **caracterizado por que** el carril (17) guía está dispuesto en la parte (13b) de mueble fija y se extiende en una dirección (Z) de profundidad de la parte (13b) de mueble fija, estando la al menos una hoja (3a) de puerta conectada de forma móvil al soporte (1) y sujeta de manera que puede moverse, junto con el soporte (11), a lo largo del carril (17) guía en la dirección (Z) de profundidad de la parte (13b) de mueble fija.

5
15. Mueble según la reivindicación 14, **caracterizado por que** el mueble (1) comprende al menos una segunda hoja (3b) de puerta unida de forma articulada a la primera hoja (3a) de puerta, estando la primera hoja (3a) de puerta y la segunda hoja (3b) de puerta sujetas de manera que pueden moverse entre una primera posición, en la que la primera hoja (3a) de puerta y la segunda hoja (3b) de puerta están alineadas sustancialmente coplanares entre sí, y una
10 segunda posición, en la que la primera hoja (3a) de puerta y la segunda hoja (3b) de puerta están alineadas sustancialmente paralelas entre sí, estando la primera hoja (3a) de puerta y la segunda hoja (3b) de puerta, a partir de la segunda posición, sujetas de manera que pueden moverse, junto con el soporte (11), a lo largo del carril (17) guía en la dirección (Z) de profundidad de la parte (13b) de mueble fija.

Fig. 1a

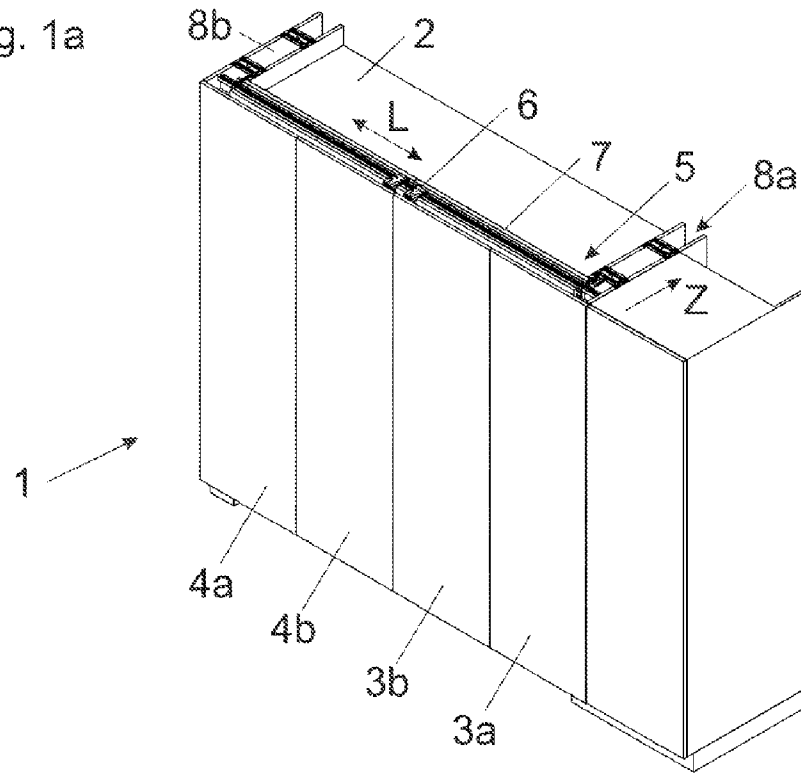

Fig. 1b

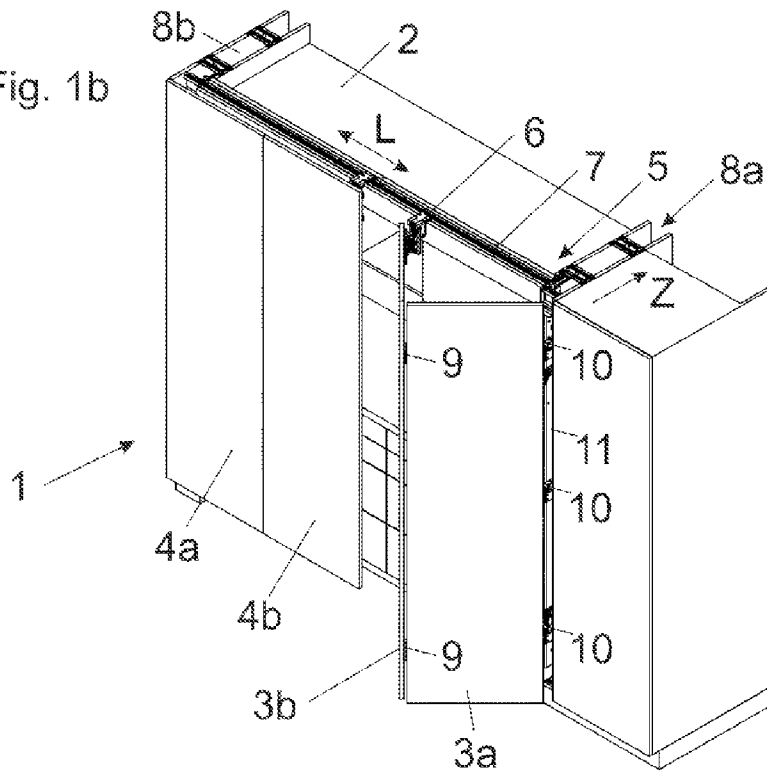

Fig. 2a

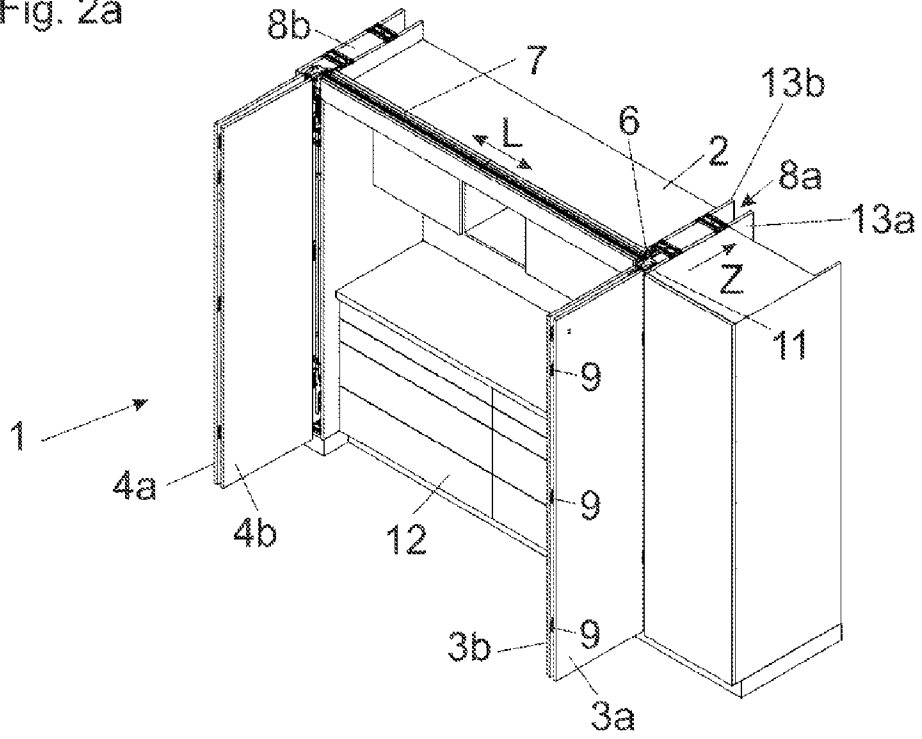

Fig. 2b

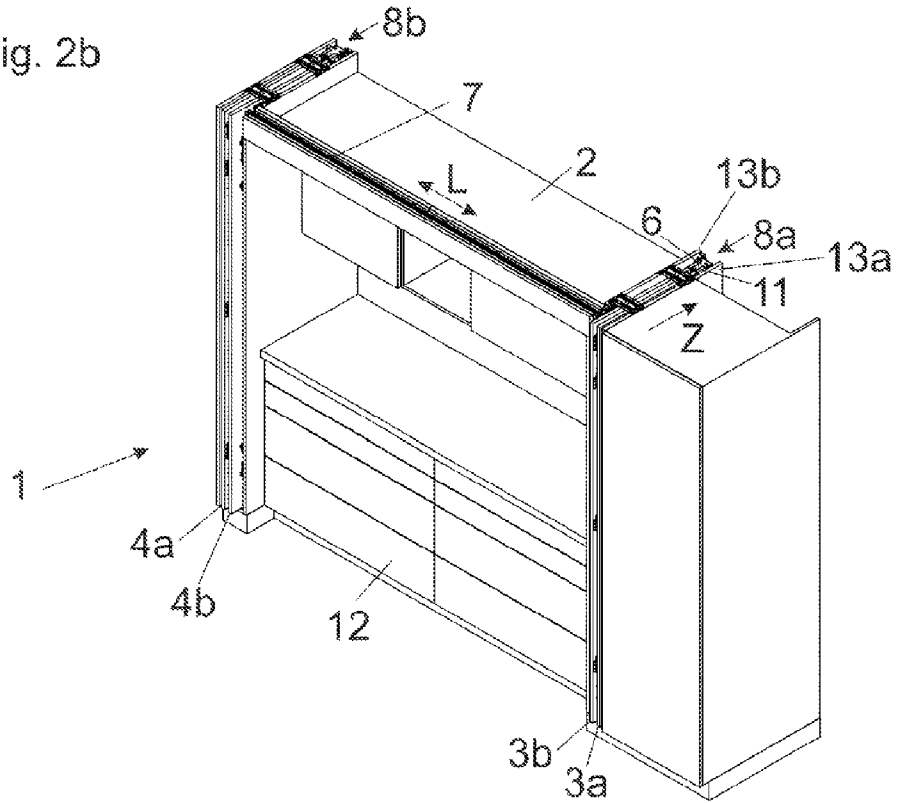

Fig. 3

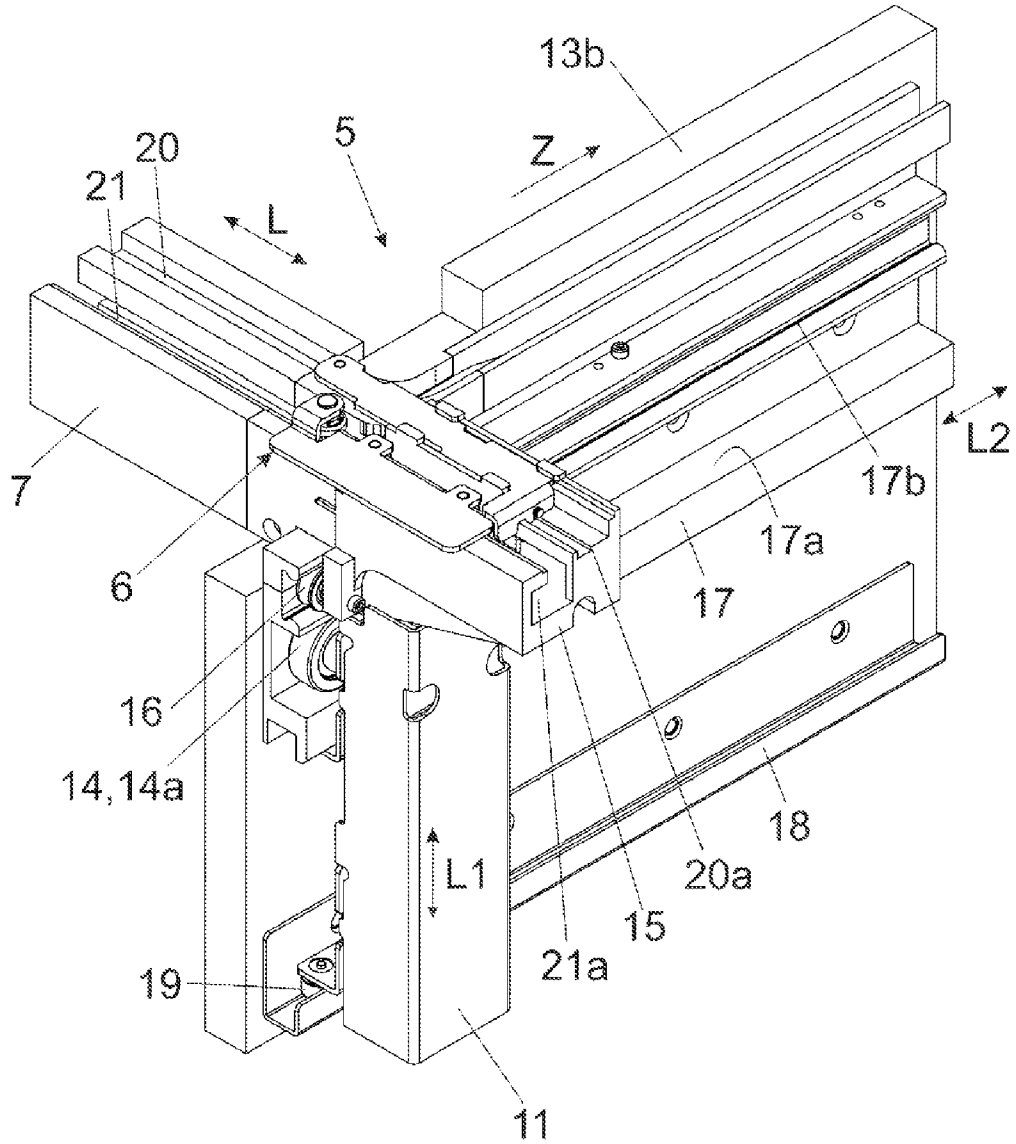

Fig. 4

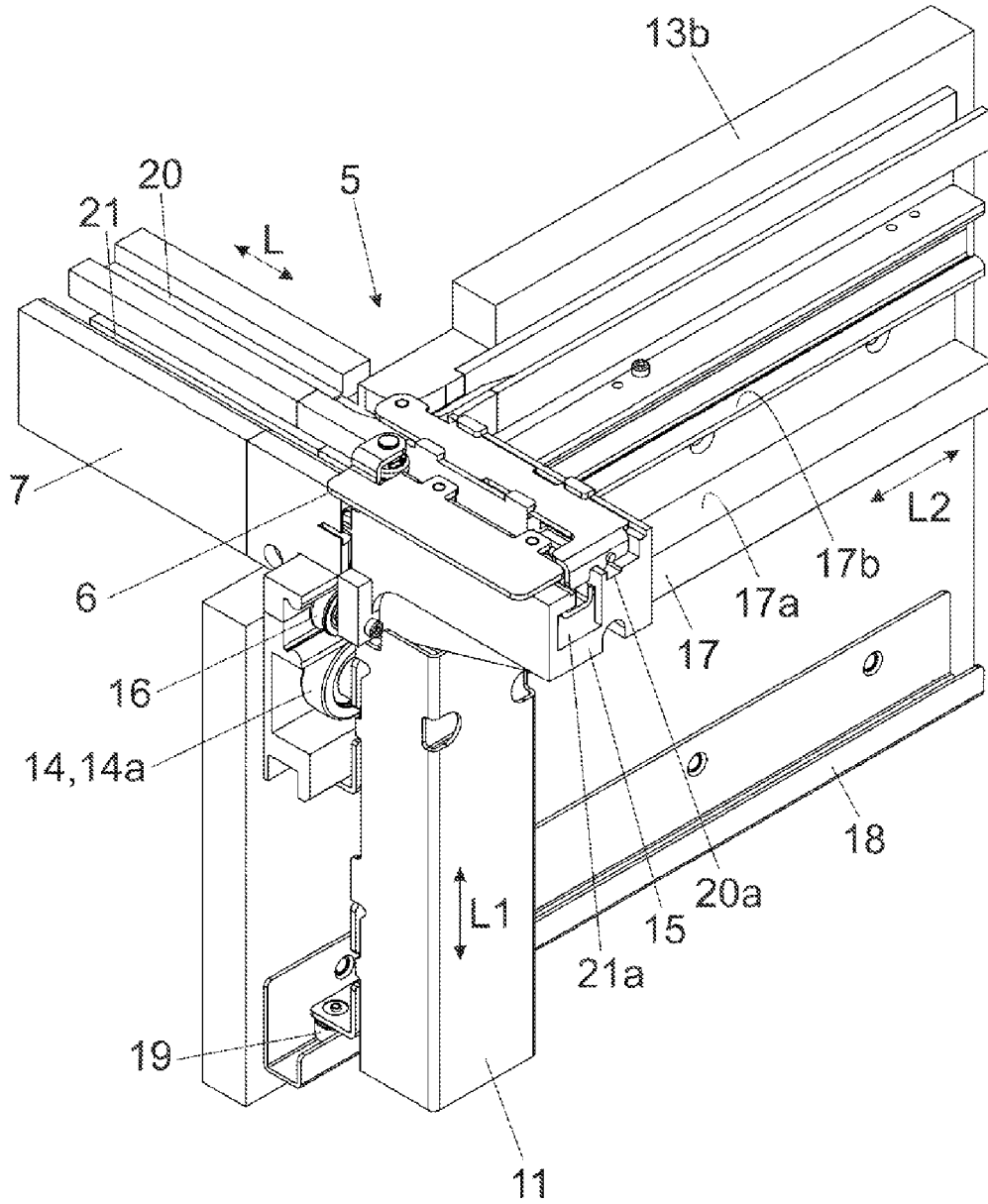

Fig. 5

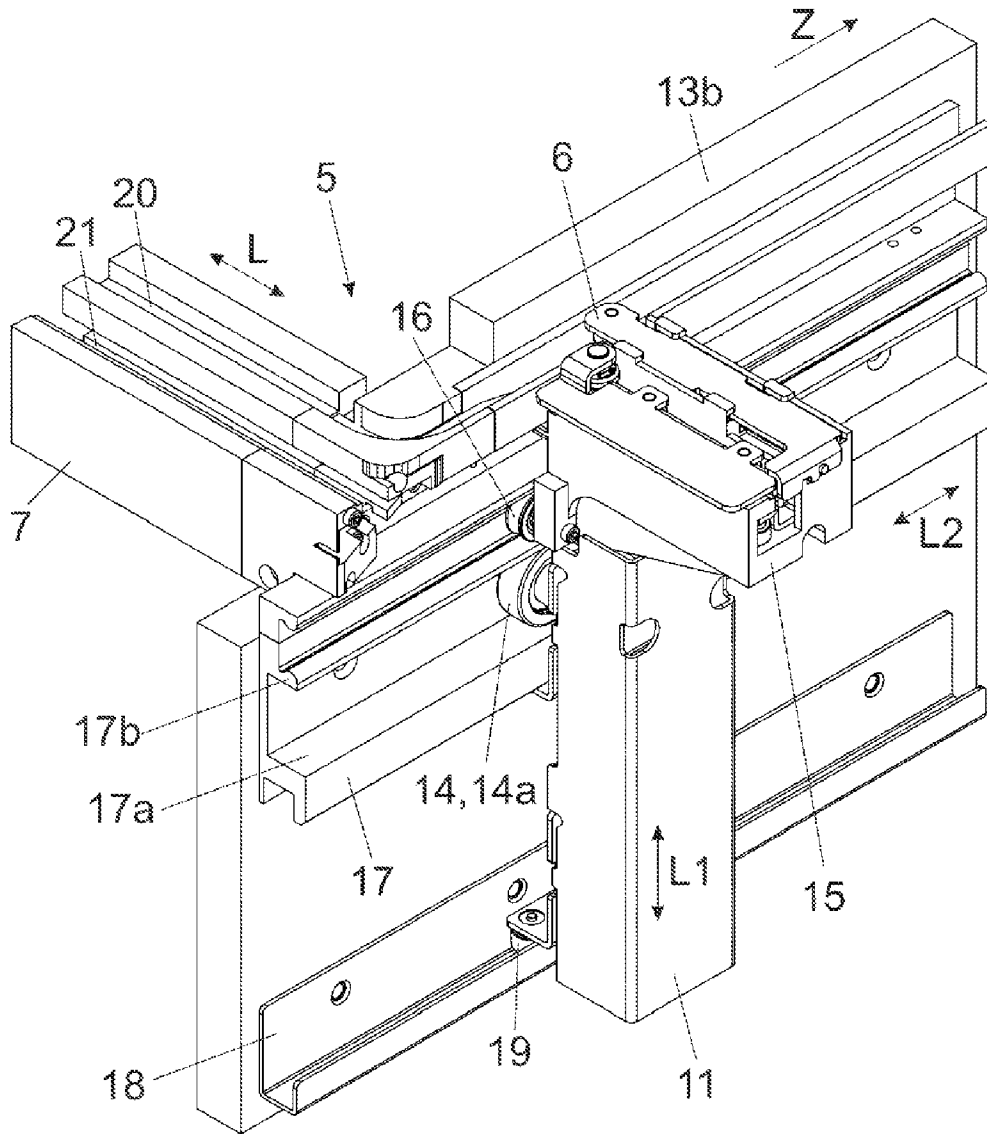

Fig. 6a

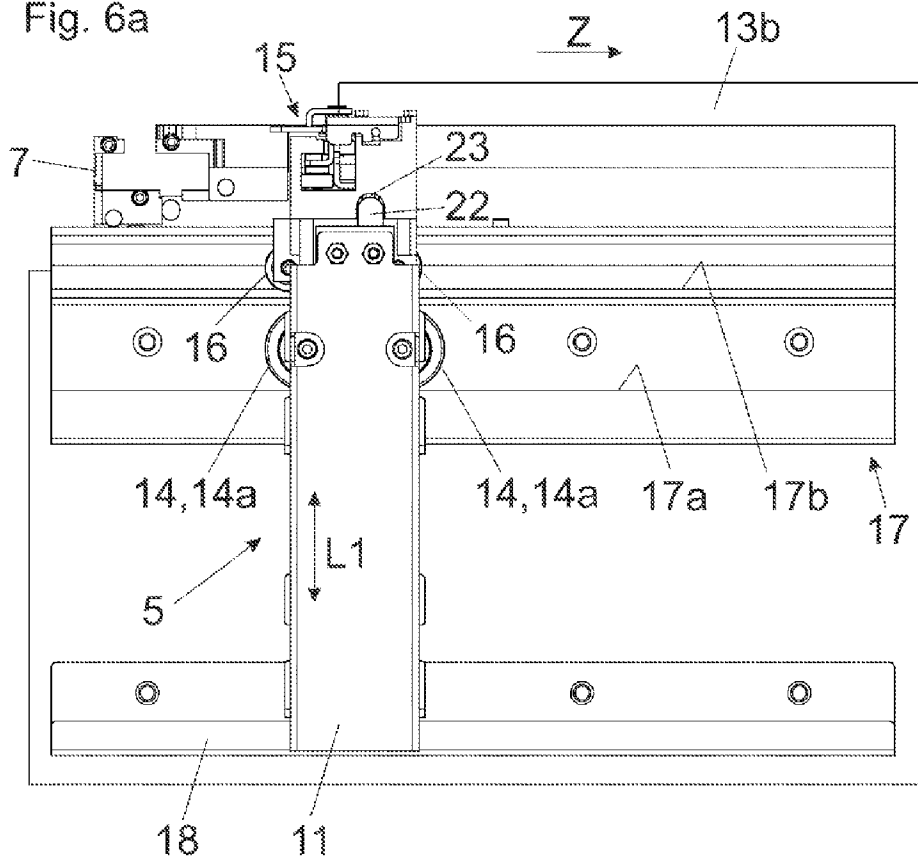

Fig. 6b

