



Europäisches Patentamt
European Patent Office
Office européen des brevets



Veröffentlichungsnummer: **0 418 527 A3**

12

EUROPÄISCHE PATENTANMELDUNG

21 Anmeldenummer: **90115006.0**

51 Int. Cl.⁵: **B65H 19/18**

22 Anmeldetag: **04.08.90**

30 Priorität: **19.09.89 DE 3931159**

71 Anmelder: **MAN Roland Druckmaschinen AG**
Christian-Pless-Strasse 6-30
W-6050 Offenbach/Main(DE)

43 Veröffentlichungstag der Anmeldung:
27.03.91 Patentblatt 91/13

72 Erfinder: **Hammer, Josef**
Krautgartenweg 9
W-8854 Asbach-Bäumenheim(DE)
Erfinder: **Öschay, Johann**
Römerstrasse 6
W-8901 Wehringen(DE)

84 Benannte Vertragsstaaten:
CH DE FR GB IT LI SE

88 Veröffentlichungstag des später veröffentlichten
Recherchenberichts: **22.01.92 Patentblatt 92/04**

54 **Verfahren zum Vorbereiten einer Rolle bahnförmigen Bedruckstoffs für automatische Rollenwechsler.**

57 Bei bisher angewendeten Verfahren zum Vorbereiten von Ersatzrollen zu bedruckenden Bahnmaterials, die in einen automatischen Rollenwechsler einer Rotationsdruckmaschine eingespannt werden sollen, ist nicht gewährleistet, daß der Rollenanfang über die gesamte Breite an der äußeren Lage der Rolle anliegt und daß der Rollenanfang der neuen Rolle von der auslaufenden Restbahn mitgerissen wird, ohne dabei die neue Bahn zu zerreißen.

Nach dem erfindungsgemäßen Verfahren wird am Rollenanfang (2) eine schräg verlaufende Kante (3) geschnitten und über die gesamte Breite der Rolle (1) mit einem durchgehenden Klebestreifen (4), der in einer perforierten mittleren Zone (6) nicht klebt, auf der äußeren Lage (8) der Rolle (1) festgeklebt. Anschließend werden auf dem Rollenanfang (2) beidseitig klebende Streifen (10) zum Bilden eines Anklebfelds angebracht.

Die Erfindung ist auf alle für eine Verwendung in automatischen Rollenwechslern vorgesehenen Rollen jeglichen im Rotationsdruck zu bedruckenden Bahnmaterials anwendbar.

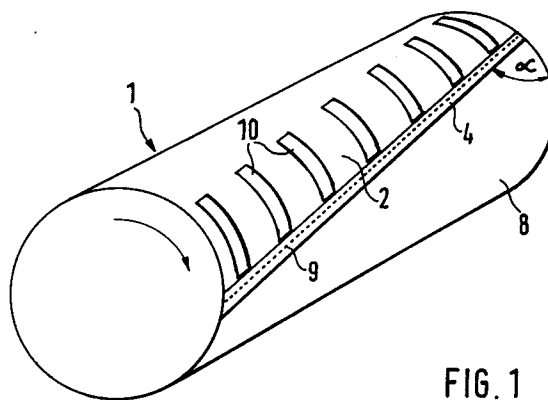

FIG. 1

EP 0 418 527 A3



EINSCHLÄGIGE DOKUMENTE			EP 90115006.0
Kategorie	Kennzeichnung des Dokuments mit Angabe, soweit erforderlich, der maßgeblichen Teile	Betrifft Anspruch	KLASSIFIKATION DER ANMELDUNG (Int. Cl. 7)
A	DE - A1 - 2 927 575 (AB BONNIERFÖRETAGEN) * Fig. 2 *	1, 2, 3	B 65 H 19/18
A	US - A - 4 177 959 (W.G. LANCASTER et al.) * Fig. 1, 3 *	1, 2, 3	
A	AT - B - 330 567 (RENGO CO., LTD.) * Fig. 10, 11, 12 *	1, 2, 3	
D, A	EP - A1 - 0 129 238 (DAI NIPPON INSATSU K.K.) * Fig. 3, 4 *	1	
			RECHERCHIERTE SACHGEBIETE (Int. Cl. 7)
			B 65 H 19/00 B 65 H 21/00
Der vorliegende Recherchenbericht wurde für alle Patentansprüche erstellt.			
Recherchenort WIEN		Abschlußdatum der Recherche 18-11-1991	Prüfer JASICEK
KATEGORIE DER GENANNTEN DOKUMENTEN		E : älteres Patentdokument, das jedoch erst am oder nach dem Anmeldedatum veröffentlicht worden ist	
X : von besonderer Bedeutung allein betrachtet		D : in der Anmeldung angeführtes Dokument	
Y : von besonderer Bedeutung in Verbindung mit einer anderen Veröffentlichung derselben Kategorie		L : aus andern Gründen angeführtes Dokument	
A : technologischer Hintergrund			
O : nichtschrittliche Offenbarung			
P : Zwischenliteratur			
T : der Erfindung zugrunde liegende Theorien oder Grundsätze		& : Mitglied der gleichen Patentfamilie, übereinstimmendes Dokument	