



(12) **EUROPÄISCHE PATENTANMELDUNG**

(88) Veröffentlichungstag A3:
10.12.2014 Patentblatt 2014/50

(51) Int Cl.:
E05F 3/22 ^(2006.01) **E05C 17/56** ^(2006.01)
E05B 47/00 ^(2006.01) **E05C 17/28** ^(2006.01)

(43) Veröffentlichungstag A2:
09.11.2011 Patentblatt 2011/45

(21) Anmeldenummer: **11003303.2**

(22) Anmeldetag: **20.04.2011**

(84) Benannte Vertragsstaaten:
AL AT BE BG CH CY CZ DE DK EE ES FI FR GB GR HR HU IE IS IT LI LT LU LV MC MK MT NL NO PL PT RO RS SE SI SK SM TR
Benannte Erstreckungsstaaten:
BA ME

(71) Anmelder: **Dorma GmbH + Co. KG**
58256 Ennepetal (DE)

(72) Erfinder: **Wulbrandt, Tim**
58332 Schwelm (DE)

(30) Priorität: **05.05.2010 DE 102010019579**
15.12.2010 DE 102010061246

(54) **Verriegelungs- bzw. Feststellvorrichtung für eine Flügelanlage**

(57) Die Vorrichtung (100) ist eingerichtet, einen Flügel einer Flügelanlage in einer Öffnungsposition zu verriegeln. Sie weist ein verriegelndes Element (110, 120) und ein zu verriegelndes Element (140) auf. Das verriegelnde Element (110, 120) ist eingerichtet, in Verriegelungsstellung als eine Arbeitsstellung das zu verriegelnde Element (140) zu verriegeln bzw. an einer Bewegung in Entriegelungsstellung als die andere Arbeitsstellung zu hindern und in Entriegelungsstellung das zu verriegelnde Element (140) hinsichtlich dieser Bewegung freizugeben. Eines der Elemente (110, 120; 140) ist mit dem Flügel derart wirkverbunden, dass das eine Element (110, 120; 140) bei einer Bewegung des Flügels von diesem mitbewegt wird. Das verriegelnde Element (110, 120) ist mit einem bistabilen Elektromagneten (120) versehen,

der ein Element aufweist, das sich mit einem Anker (121, 122; 123d) derart in dauermagnetischer Wechselwirkung befindet, dass der Anker (121, 122; 123d) von diesem Element mit einer Festhaltekraft in einer jeweiligen Arbeitsstellung festgehalten wird. Er umfasst einen Rückstellmechanismus (122, 121; 123f), der eingerichtet ist, auf den Anker (121, 122; 123d) eine Rückstellkraft in Richtung der anderen Arbeitsstellung aufzubringen, und eine Spulenanordnung (127), die derart bestrombar ist, dass sie gemäß einem ersten Umschaltmodus die Festhaltekraft verringert bzw. aufhebt, sodass die Rückstellkraft größer als die resultierende Rest-Festhaltekraft des einen Elements in Bezug auf den Anker (121, 122; 123d) ist.

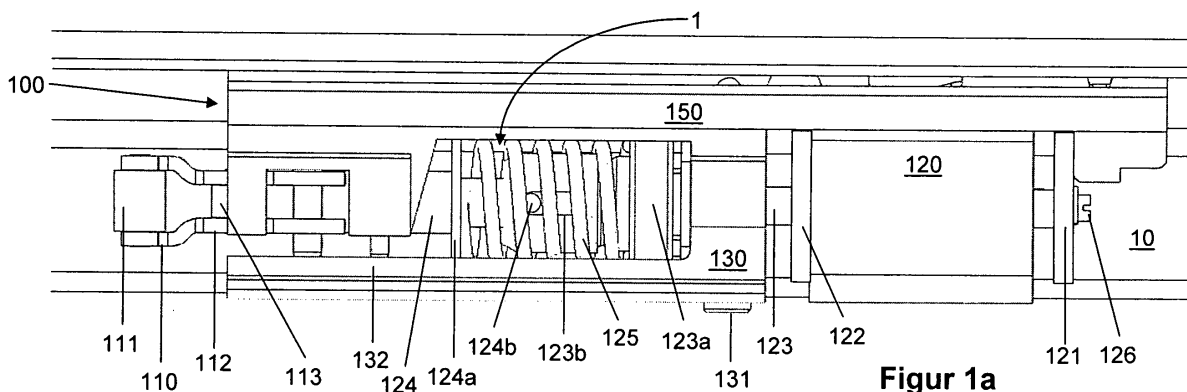

Figur 1a



EUROPÄISCHER RECHERCHENBERICHT

Nummer der Anmeldung
EP 11 00 3303

5

10

15

20

25

30

35

40

45

50

55

EINSCHLÄGIGE DOKUMENTE			
Kategorie	Kennzeichnung des Dokuments mit Angabe, soweit erforderlich, der maßgeblichen Teile	Betrifft Anspruch	KLASSIFIKATION DER ANMELDUNG (IPC)
X	GB 2 143 579 A (SCHLAGE LOCK CO) 13. Februar 1985 (1985-02-13)	1,3-19	INV. E05F3/22 E05C17/56 E05B47/00 E05C17/28
Y	* Seite 1, Zeile 72 - Seite 3, Zeile 65 * * Abbildungen *	2	
Y	----- US 5 525 963 A (PURSSEY NEIL K W [GB]) 11. Juni 1996 (1996-06-11) * Spalte 5, Zeile 56 - Spalte 6, Zeile 15 * * Abbildungen *	2	
A	----- DE 10 2005 040659 A1 (DORMA GMBH & CO KG [DE]) 1. März 2007 (2007-03-01) * Absatz [0020] * -----	12	
Der vorliegende Recherchenbericht wurde für alle Patentansprüche erstellt			RECHERCHIERTER SACHGEBIETE (IPC)
			E05F E05C E05B
Recherchenort Den Haag		Abschlußdatum der Recherche 4. November 2014	Prüfer Van Kessel, Jeroen
KATEGORIE DER GENANNTEN DOKUMENTE X : von besonderer Bedeutung allein betrachtet Y : von besonderer Bedeutung in Verbindung mit einer anderen Veröffentlichung derselben Kategorie A : technologischer Hintergrund O : nichtschriftliche Offenbarung P : Zwischenliteratur		T : der Erfindung zugrunde liegende Theorien oder Grundsätze E : älteres Patentdokument, das jedoch erst am oder nach dem Anmeldedatum veröffentlicht worden ist D : in der Anmeldung angeführtes Dokument L : aus anderen Gründen angeführtes Dokument & : Mitglied der gleichen Patentfamilie, übereinstimmendes Dokument	

EPO FORM 1503 03.82 (P04C03)

**ANHANG ZUM EUROPÄISCHEN RECHERCHENBERICHT
 ÜBER DIE EUROPÄISCHE PATENTANMELDUNG NR.**

EP 11 00 3303

5

In diesem Anhang sind die Mitglieder der Patentfamilien der im obengenannten europäischen Recherchenbericht angeführten Patentedokumente angegeben.

Die Angaben über die Familienmitglieder entsprechen dem Stand der Datei des Europäischen Patentamts am
 Diese Angaben dienen nur zur Unterrichtung und erfolgen ohne Gewähr.

04-11-2014

10

15

20

25

30

35

40

45

50

55

Im Recherchenbericht angeführtes Patentedokument	Datum der Veröffentlichung	Mitglied(er) der Patentfamilie	Datum der Veröffentlichung
GB 2143579 A	13-02-1985	DE 3342990 A1	31-01-1985
		GB 2143579 A	13-02-1985
		JP S6026787 A	09-02-1985
		US 4506407 A	26-03-1985

US 5525963 A	11-06-1996	AT 186094 T	15-11-1999
		AT 303850 T	15-09-2005
		AU 3900493 A	08-11-1993
		DE 69326891 D1	02-12-1999
		DE 69326891 T2	06-07-2000
		DE 69333865 D1	13-10-2005
		DE 69333865 T2	22-06-2006
		DK 0635092 T3	08-05-2000
		DK 0911472 T3	06-02-2006
		EP 0635092 A1	25-01-1995
		EP 0911472 A2	28-04-1999
		ES 2141151 T3	16-03-2000
		ES 2248931 T3	16-03-2006
		GR 3032504 T3	31-05-2000
		HK 1014379 A1	07-07-2000
		HK 1020078 A1	24-03-2006
PT 635092 E	28-04-2000		
US 5525963 A	11-06-1996		
WO 9320317 A1	14-10-1993		

DE 102005040659 A1	01-03-2007	KEINE	

EPO FORM P0461

Für nähere Einzelheiten zu diesem Anhang : siehe Amtsblatt des Europäischen Patentamts, Nr.12/82