



(12) **DEMANDE DE BREVET EUROPEEN**

(88) Date de publication A3:  
**19.03.2008 Bulletin 2008/12**

(51) Int Cl.:  
**B05B 7/14 (2006.01)**

(43) Date de publication A2:  
**02.05.2007 Bulletin 2007/18**

(21) Numéro de dépôt: **06122548.8**

(22) Date de dépôt: **19.10.2006**

(84) Etats contractants désignés:  
**AT BE BG CH CY CZ DE DK EE ES FI FR GB GR HU IE IS IT LI LT LU LV MC NL PL PT RO SE SI SK TR**  
 Etats d'extension désignés:  
**AL BA HR MK YU**

(71) Demandeur: **Turbomeca**  
**64511 Bordes Cedex (FR)**

(72) Inventeur: **Beaume, Pascal**  
**64100 Bayonne (FR)**

(74) Mandataire: **Joly, Jean-Jacques et al**  
**Cabinet Beau de Loménie**  
**158, rue de l'Université**  
**75340 Paris Cédex 07 (FR)**

(30) Priorité: **28.10.2005 FR 0511046**

(54) **Procédé et appareil de pulvérisation et application à un système de pulvérisation de poudre, notamment pour installation de détection de défauts de surface par ressuage**

(57) Du gaz sous pression est admis à travers un orifice (26) formé à la partie inférieure d'un réservoir (22) de produit en poudre (24) et guidé dans un tube interne (32) raccordé à l'orifice d'admission, le tube traversant le produit en poudre stocké dans le réservoir pour entraîner de la poudre à travers des ouvertures (32b) formées dans la paroi du tube, la poudre étant extraite sous forme d'un flux gaz-poudre à travers une sortie (30) à la partie supérieure du réservoir. Le mélange de gaz et de poudre parcourant le tube interne (32) est guidé jusqu'à

la partie supérieure du réservoir et est dirigé sensiblement vers une paroi latérale du réservoir de manière à établir un courant de flux gaz-poudre parcourant le volume (34) situé dans le réservoir au-dessus du matériau en poudre (24) stocké dans le réservoir, avant extraction du flux gaz-poudre à travers la sortie. Le flux gaz-poudre peut être acheminé à une ou plusieurs buses de pulvérisation, par exemple pour un système de pulvérisation de produit révélateur dans une installation de détection de défauts de surface par ressuage.

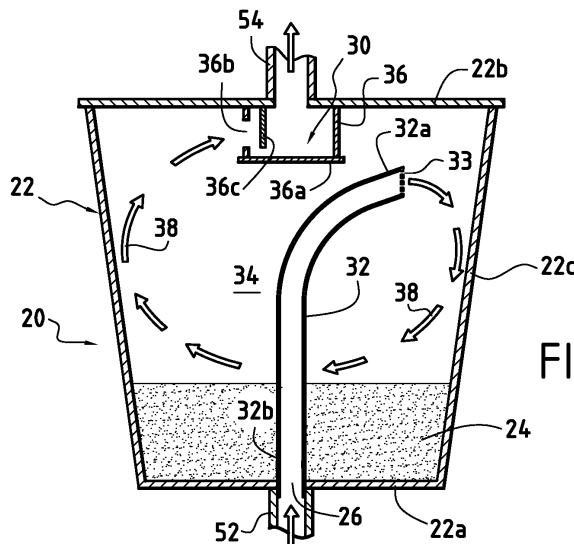

**FIG.2**



DOCUMENTS CONSIDERES COMME PERTINENTS			
Catégorie	Citation du document avec indication, en cas de besoin, des parties pertinentes	Revendication concernée	CLASSEMENT DE LA DEMANDE (IPC)
X A	FR 2 163 182 A (TRAVERSAC RENE) 20 juillet 1973 (1973-07-20)  * le document en entier * -----	1,4,6-11  10	INV. B05B7/14
A	DE 10 05 413 B (KNAPSACK-GRIESHEIM AKTIENGESELLSCHAFT) 28 mars 1957 (1957-03-28) * colonne 3, ligne 45 - colonne 4, ligne 38; figure *  -----	1,4,7,10	
A	US 3 305 140 A (JOHNSON CLARIS E) 21 février 1967 (1967-02-21) * colonne 2, ligne 22-30; figures *  -----	1,3,4	
A	US 6 598 803 B1 (HAAS GERALD ET AL) 29 juillet 2003 (2003-07-29) * abrégé; figures *  -----	1,4	
			DOMAINES TECHNIQUES RECHERCHES (IPC)
			B05B
Le présent rapport a été établi pour toutes les revendications			
Lieu de la recherche La Haye		Date d'achèvement de la recherche 6 février 2008	Examineur Brévier, François
CATEGORIE DES DOCUMENTS CITES		T : théorie ou principe à la base de l'invention E : document de brevet antérieur, mais publié à la date de dépôt ou après cette date D : cité dans la demande L : cité pour d'autres raisons ..... & : membre de la même famille, document correspondant	
X : particulièrement pertinent à lui seul Y : particulièrement pertinent en combinaison avec un autre document de la même catégorie A : arrière-plan technologique O : divulgation non-écrite P : document intercalaire			

4

EPO FORM 1503 03.82 (P04C02)

**ANNEXE AU RAPPORT DE RECHERCHE EUROPEENNE  
RELATIF A LA DEMANDE DE BREVET EUROPEEN NO.**

EP 06 12 2548

La présente annexe indique les membres de la famille de brevets relatifs aux documents brevets cités dans le rapport de recherche européenne visé ci-dessus.

Lesdits membres sont contenus au fichier informatique de l'Office européen des brevets à la date du

Les renseignements fournis sont donnés à titre indicatif et n'engagent pas la responsabilité de l'Office européen des brevets.

06-02-2008

Document brevet cité au rapport de recherche		Date de publication	Membre(s) de la famille de brevet(s)	Date de publication
FR 2163182	A	20-07-1973	AUCUN	
-----				
DE 1005413	B	28-03-1957	AUCUN	
-----				
US 3305140	A	21-02-1967	AUCUN	
-----				
US 6598803	B1	29-07-2003	AT 253411 T	15-11-2003
			CA 2341221 A1	02-03-2000
			DE 19838276 A1	24-02-2000
			WO 0010726 A1	02-03-2000
			EP 1104334 A1	06-06-2001
			ES 2211105 T3	01-07-2004
			JP 3426215 B2	14-07-2003
			JP 2002523216 T	30-07-2002
-----				

EPO FORM P0460

Pour tout renseignement concernant cette annexe : voir Journal Officiel de l'Office européen des brevets, No.12/82