

⑫

DEMANDE DE BREVET D'INVENTION

A1

⑫② Date de dépôt : 13.12.89.

⑫③ Priorité :

⑫④ Date de la mise à disposition du public de la demande : 14.06.91 Bulletin 91/24.

⑫⑤ Liste des documents cités dans le rapport de recherche : *Se reporter à la fin du présent fascicule.*

⑫⑥ Références à d'autres documents nationaux apparentés :

⑦① Demandeur(s) : SOCIETE NATIONALE D'ETUDE ET DE CONSTRUCTION DE MOTEURS D'AVIATION «S.N.E.C.M.A.» Société anonyme — FR.

⑦② Inventeur(s) : Catte Philippe, Patrick et Naudet Jacky.

⑦③ Titulaire(s) :

⑦④ Mandataire : Moinat François S.N.E.C.M.A. Service des Brevets.

⑤④ Carter de turbomachine à rétention axiale renforcée.

⑤⑦ Le carter de turbomachine selon l'invention est formé de viroles successives solidarisiées entre elles de l'amont vers l'aval par des brides de liaison vissées. Il est caractérisé en ce qu'une des viroles au moins comporte un moyen mécanique de rétention axiale (3b, 3c) apte à faire supporter à la liaison des viroles entre elles des efforts mécaniques exceptionnels tels que ceux engendrés par la perte d'une hélice de la turbomachine.

Application notamment aux turboréacteurs à hélices rapides.

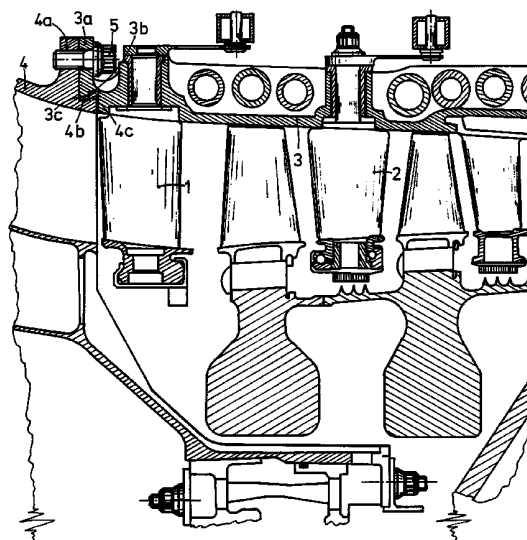

DESCRIPTION

5 La présente invention concerne les carters des turbomachines d'aviation et plus particulièrement les moyens d'assemblage entre elles des viroles formant les carters.

10 Généralement les carters de turbomachines sont formés de viroles soit circulaires, soit semi-circulaires assemblées entre elles au moyen de bride d'assemblage externes aux carters et orientées radialement. Les faces des brides en contact comportent des orifices
15 régulièrement espacés destinés aux passages de vis ou de boulons d'assemblage.

Les épaisseurs des brides et le diamètre des vis ou des boulons sont calculés en fonction des efforts
20 axiaux subis par les carters et suivant des normes précises établies pour chaque type de moteur.

De nouveaux types de turbomachines ont vu le jour récemment, comme les turboréacteurs à hélices rapides
25 comportant un générateur de gaz entraînant des turbines libres contrarotatives, elles-mêmes, entraînant des hélices contrarotatives, propulsives ou tractrices.

30 Les normes de calcul de résistance des carters de tels moteurs doivent prendre en compte tout type d'évènement pouvant survenir à ceux-ci afin de leur assurer une résistance suffisante pour pallier tout risque de destruction accidentelle du moteur.

Un des évènements de très faible probabilité, mais qui ne doit pas être masqué, est la perte ou la rupture
5 des pales d'hélice. Cette rupture exceptionnelle pourrait être occasionnée par exemple par la projection dans le doublet d'hélices, d'un objet appartenant à l'avion (porte, morceaux de pneumatiques, etc...) au décollage ou en vol.

10

Dans un tel cas la rupture des pales d'hélice entraînerait sur les brides de liaison des viroles de carter des efforts de l'ordre de 50 tonnes. Si l'on devait dimensionner l'épaisseur des brides et les
15 diamètres des vis d'assemblage pour supporter de tels efforts, on entraînerait une augmentation de masse et d'encombrement radial considérable de la turbomachine, ce qui est incompatible avec les exigences traditionnellement sévères de faible encombrement et
20 de légèreté des turboréacteurs.

La présente invention a donc pour but de proposer une nouvelle configuration des brides de carter aptes à supporter axialement des efforts exceptionnellement
25 très importants sans augmenter la masse et l'encombrement de la turbomachine.

L'invention a donc pour objet un carter de turbomachine formé de viroles successives solidarisées
30 entre elles de l'amont vers l'aval par des brides de liaison vissées dans lequel une des viroles au moins comporte un moyen mécanique de rétention axiale apte à faire supporter à la liaison des viroles entre elles des efforts mécaniques exceptionnels tels que ceux
35 engendrés par la perte d'une hélice de la turbomachine.

Selon une caractéristique de l'invention, le moyen de

réten-tion axiale est constitué par une languette circulaire portée par la bride de liaison d'une des viroles à assembler et radialement tournée, ladite languette coopérant avec une gorge circulaire ouverte radialement vers l'extérieur et portée par un élément solidaire de la seconde virole à assembler.

10 Dans un mode de réalisation de l'invention, l'élément solidaire de la seconde virole et qui porte la gorge pourra être constituée par l'extrémité de ladite seconde virole elle-même tandis que dans un second mode de réalisation l'élément qui porte la gorge
15 pourra être une bride intermédiaire vissée entre les brides des deux viroles à assembler tandis que ladite bride intermédiaire comportera deux gorges radialement ouvertes vers l'extérieur chacune desdites gorges coopérant avec une languette circulaire portée par
20 chacune des viroles à assembler.

D'autres caractéristiques de l'invention seront explicitées ainsi que des variantes de réalisation dans le complément de description qui va suivre
25 accompagné de planches de dessins parmi lesquelles :

- la figure 1 est une vue en demi-coupe longitudinale partielle d'un compresseur de turbomachine dont le carter comporte le moyen de réten-tion axiale selon
30 l'invention appliquée à la partie amont du carter de compresseur.

- la figure 2 est un schéma de la liaison des viroles de carter en fonctionnement sous une contrainte
35 normale.

- la figure 3 est un schéma similaire à celui de la

figure 2, en fonctionnement sous une contrainte axiale exceptionnelle.

5

- la figure 4 montre une variante de réalisation dans laquelle une bride intermédiaire coopère avec deux viroles de carter à assembler.

10 - la figure 5 est une variante de réalisation de la figure 1, appliquée à la liaison entre la partie aval d'un carter de compresseur et du carter de chambre de combustion.

15 - la figure 6 montre une vue partielle de bout d'une bride de carter circulaire dont la languette interne comporte des embrèvements propres à permettre l'engagement de la languette correspondante de la seconde virole à assembler.

20

A la figure 1 est représenté en demi-coupe longitudinale partielle un compresseur haute pression de turbomachine dont les deux premiers étages 1,2 de stator, à calage variable sont disposés dans un carter
25 de compresseur 3. Celui-ci est formé de deux viroles semi-circulaires 3 fixées en amont sur un carter 4 de compresseur basse pression ou sur un carter intermédiaire.

30 La fixation des viroles 3 sur le carter 4 se fait au moyen de brides circulaires s'étendant radialement à l'extérieur des carters, l'une 4a, à l'aval du carter 4 et l'autre 3a, à l'amont de la virole 3 les deux brides 3a et 4a étant solidarisiées par des boulons 5.

35

Sur sa circonférence externe et en aval de la bride 4a, le carter 4 comporte une gorge circulaire 4b

ouverte radialement vers l'extérieur et délimitée à l'aval par une portée circulaire 4c.

5

La virole 3 du carter du compresseur haute pression comporte quant à elle au droit de sa bride amont 3a une languette 3c tournée radialement vers l'intérieur et suivie en aval d'une gorge circulaire interne 3b.

10

Au montage lorsqu'on vient positionner la virole semi-circulaire 3 du carter de compresseur HP sur le carter 4 les languettes 3c, et 4c viennent se positionner dans les gorges resp. 4b et 3b de la virole en regard
15 assurant ainsi un moyen de rétention axial mutuel pour les deux éléments de carter 3 et 4 lorsqu'ils sont soumis à des contraintes exceptionnelles.

En effet, et en regard des figures 2 et 3 on peut
20 constater que la languette 4c a une épaisseur plus faible que la largeur de la gorge 4b qui le reçoit. Ainsi, un jeu "j" axial existe entre la languette et la gorge de façon à ce que, lorsque le carter est soumis à des contraintes normales, cas de la ligne 2,
25 le bord aval de la languette 3c ne vienne pas en contact avec le bord de la portée 4c : les efforts axiaux sont alors repris seulement par les vis 5.

A l'inverse dans le cas de la ligne 3 où l'assemblage
30 est soumis à un effort axial exceptionnel du type de celui engendré par une perte d'hélice par le moteur, la languette circulaire 3c vient s'appuyer contre l'épaulement 4c et assure la rétention axiale en complément du maintien assuré par les boulons 5, cet
35 effet de crochet assurant la reprise de la majeure partie des efforts subis par l'assemblage.

La figure 4 montre une variante de réalisation de l'assemblage appliquée à la solidarisation d'un carter 5 de compresseur haute pression 13 avec un carter de chambre de combustion 15.

Dans ce mode de réalisation, une bride intermédiaire 16 est intercalée entre les brides aval 13a du carter 10 de compresseur et amont 15a du carter de chambre. Les carters 13 et 15 comportent chacun une languette radialement interne 13c, 15c tandis que la bride intermédiaire comporte deux rainures circulaires 16a, 16b recevant chacune une des languettes circulaires 15 resp. 13c et 15c, l'assemblage assurant ainsi la rétention axiale de la liaison des carters.

Dans la variante de la ligne 5 appliquée à la même liaison entre un carter de compresseur haute pression 20 13 et un carter de chambre de combustion 15', le carter 13 est inchangé mais c'est le carter de chambre 15' qui comporte à l'amont une gorge circulaire 15'b.

Les trois types d'assemblages présentés aux lignes 1, 25 4 et 5 sont utilisables quant le carter de compresseur est réalisé sous forme de deux viroles semi-circulaires.

Dans le cas où celui-ci est une virole circulaire 30 monobloc, il est nécessaire que les gorges et les languettes comportent des embrèvements aptes à permettre l'engagement axial de chaque languette dans la gorge correspondante et par rotation d'une virole sur l'autre avant vissage des brides entre elles à 35 permettre la mise en place de chaque languette hors de l'embrèvement d'introduction de la gorge correspondante.

C'est ce que schématise la figure 6 montrant en vue de bout une bride de liaison 17 dont la languette interne 5 17c comporte des embrèvements 17d qui permettront l'engagement de la seconde virole à assembler, non représentée ici.

La présente invention permet donc de résoudre ce
10 problème technique sans surdimensionner les brides ni
les boulons de fixation et donc sans surcharge de
masse prohibitive.

15

20

25

30

35

REVENDICATIONS

5 1. Carter de turbomachine formé de viroles successives
solidarisées entre elles de l'amont vers l'aval par
des brides de liaison vissées caractérisé en ce qu'une
des viroles au moins comporte un moyen mécanique de
rétention axiale apte à faire supporter à la liaison
10 des viroles entre elles des efforts mécaniques
exceptionnels tels que ceux engendrés par la perte
d'une hélice de la turbomachine.

2. Carter selon la revendication 1, caractérisé en ce
15 que ledit moyen est constitué par une languette (3c,
13c, 15c) circulaire portée par la bride de liaison
d'une des viroles à assembler et radialement tournée
vers l'intérieur, ladite languette coopérant avec une
gorge circulaire (4b, 15b, 16a, 16b) ouverte
20 radialement vers l'extérieur et portée par un élément
solidaire de la seconde virole à assembler.

3. Carter selon la revendication 2, caractérisé en ce
que l'élément solidaire de la seconde virole et qui
25 porte la gorge est constitué par l'extrémité de ladite
seconde virole elle-même.

4. Carter selon la revendication 2, caractérisé en ce
que l'élément qui porte la gorge est une bride
30 intermédiaire (16) vissée entre les brides (13a, 15a)
des deux viroles à assembler et en ce que ladite bride
intermédiaire comporte deux gorges (16a, 16b)
radialement ouvertes vers l'extérieur chacune desdites
gorges coopérant avec une languette circulaire (13c,
35 15c) portée par chacune des viroles (13, 15) à
assembler.

5. Carter de turbomachine selon l'une quelconque des revendications 1 à 4 caractérisé en ce que les viroles 5 à assembler sont semi-circulaires et que les gorges et languettes sont elles-mêmes semi-circulaires.

6. Carter de turbomachine selon l'une quelconque des revendications 1 à 4 dont les viroles sont circulaires 10 caractérisé en ce que les gorges et les languettes (17c) comportent des embrèvements (17d) aptes à permettre l'engagement axial de chaque languette dans la gorge correspondante et par rotation d'une virole sur l'autre avant vissage des brides entre elles à 15 permettre la mise en place de chaque languette hors de l'embrèvement d'introduction de la gorge correspondante.

20

25

30

35

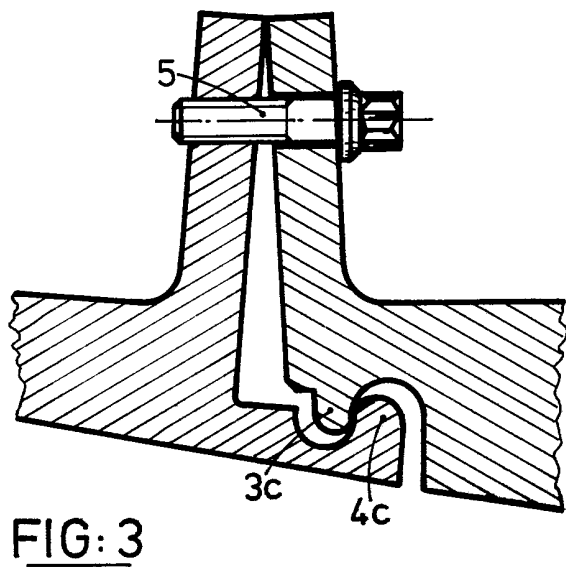
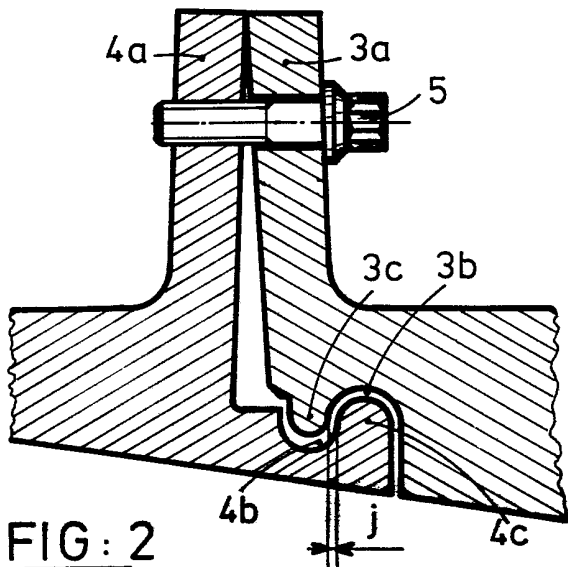
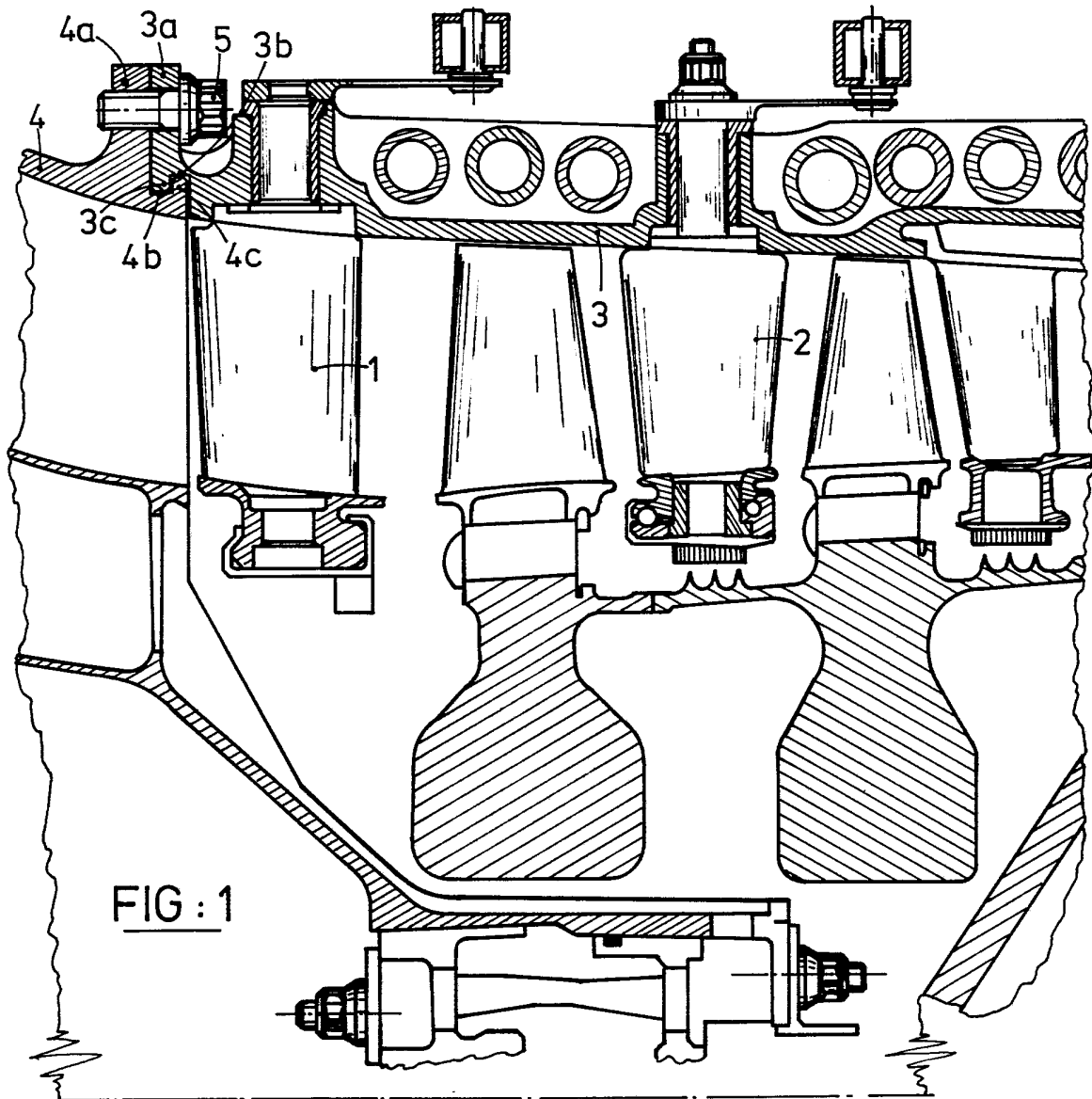

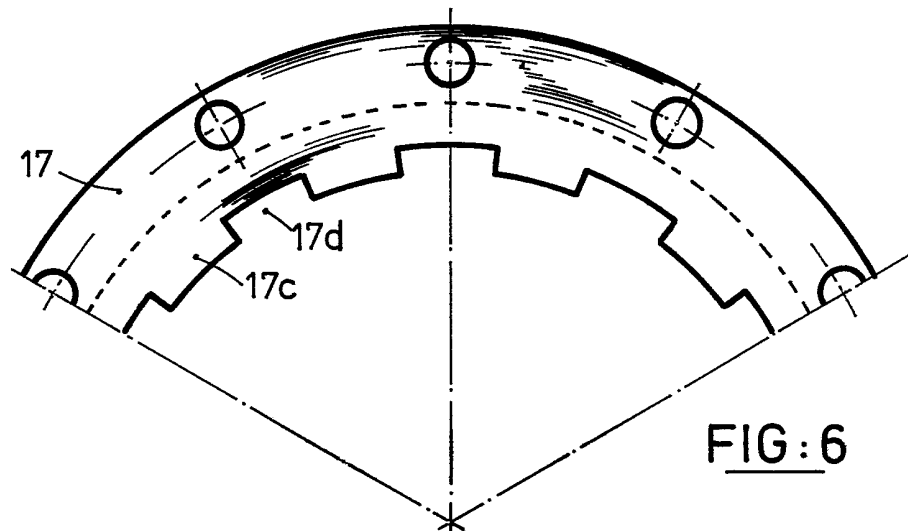
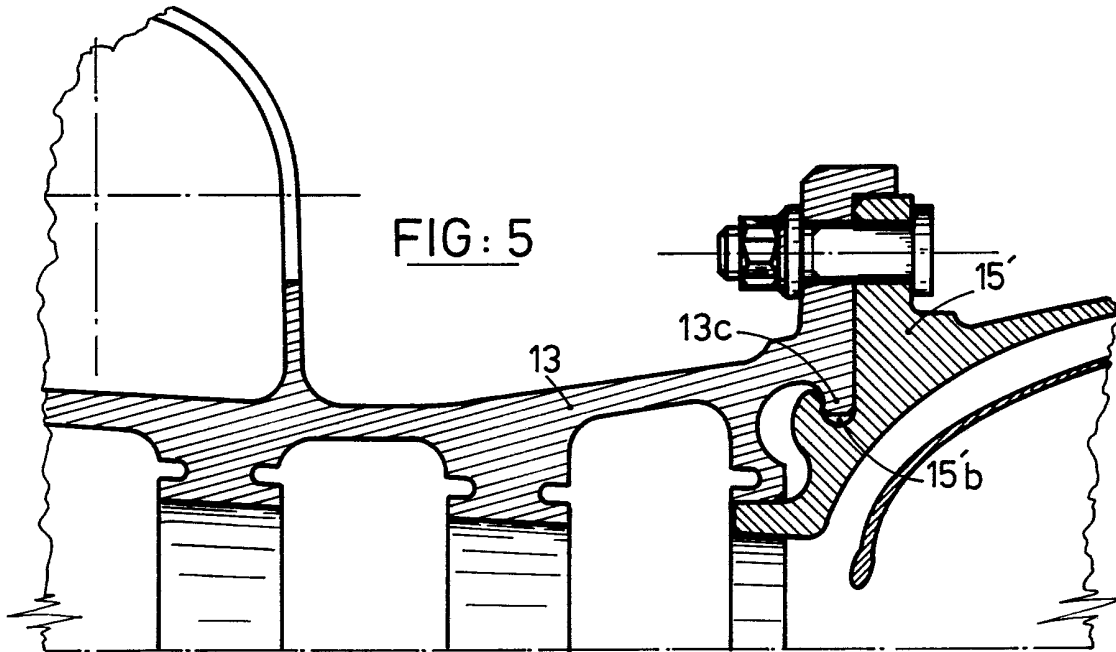
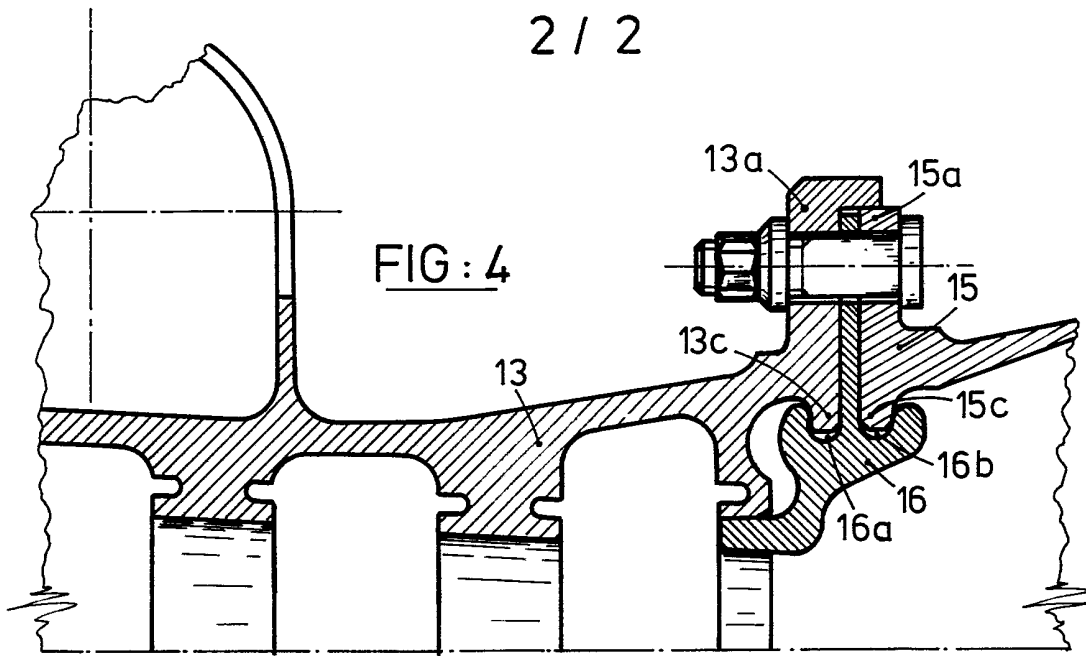

INSTITUT NATIONAL
de la
PROPRIETE INDUSTRIELLE

RAPPORT DE RECHERCHE
établi sur la base des dernières revendications
déposées avant le commencement de la recherche

FR 8916451
FA 438753

DOCUMENTS CONSIDERES COMME PERTINENTS		Revendications concernées de la demande examinée
Catégorie	Citation du document avec indication, en cas de besoin, des parties pertinentes	
A	CH-A- 273 204 (POWER JETS) * page 1, lignes 54-62; figure 1 * ---	1
A	GB-A-2 068 270 (MOTOREN- UND TURBINEN-UNION) * page 2, lignes 45-61; figures 3,4 * -----	6 /
		DOMAINES TECHNIQUES RECHERCHES (Int. Cl.5)
		F 02 C F 01 D F 04 D F 02 K
Date d'achèvement de la recherche 09-07-1990		Examineur NOVELLI B.
<p>CATEGORIE DES DOCUMENTS CITES</p> <p>X : particulièrement pertinent à lui seul Y : particulièrement pertinent en combinaison avec un autre document de la même catégorie A : pertinent à l'encontre d'au moins une revendication ou arrière-plan technologique général O : divulgation non-écrite P : document intercalaire</p> <p>T : théorie ou principe à la base de l'invention E : document de brevet bénéficiant d'une date antérieure à la date de dépôt et qui n'a été publié qu'à cette date de dépôt ou qu'à une date postérieure. D : cité dans la demande L : cité pour d'autres raisons & : membre de la même famille, document correspondant</p>		

EPO FORM 1503 03.82 (F0413)