



(12) 实用新型专利

(10) 授权公告号 CN 220993934 U

(45) 授权公告日 2024. 05. 24

(21) 申请号 202321203099.6

B24B 55/00 (2006.01)

(22) 申请日 2023.05.18

(73) 专利权人 丽水市新华装潢材料有限公司
地址 323000 浙江省丽水市莲都区南明山
街道兴工路5号

(72) 发明人 吴海源

(74) 专利代理机构 丽水政瓯专利代理事务所
(普通合伙) 33546

专利代理师 李成栋

(51) Int. Cl.

B24B 19/00 (2006.01)

B24B 47/22 (2006.01)

B24B 47/04 (2006.01)

B24B 55/06 (2006.01)

B24B 55/12 (2006.01)

权利要求书1页 说明书4页 附图2页

(54) 实用新型名称

一种家具生产用家具板打磨装置

(57) 摘要

本实用新型公开了一种家具生产用家具板打磨装置,属于家具板打磨技术领域,打磨机的一端设有打磨片,打磨机的表面可拆卸连接有安装板,安装板的表面固定连接有对称的调节杆,调节杆的一端固定连接有滑座,滑座的一端滑动连接有导轨,导轨的表面固定连接有收纳箱,收纳箱的内壁固定连接有对称的伸缩杆,伸缩杆的一端转动连接有输送架,该家具生产用家具板打磨装置,通过设置的滑座、导轨和丝杆,使得打磨机可以沿着板材的径向位置往复运动,大大的增加了打磨面积,提高了打磨效率和质量,并且通过设置的收纳箱、收集罩、吸风机和除尘袋,可以避免打磨产生的粉尘污染环境,大大的提高了环保性能。

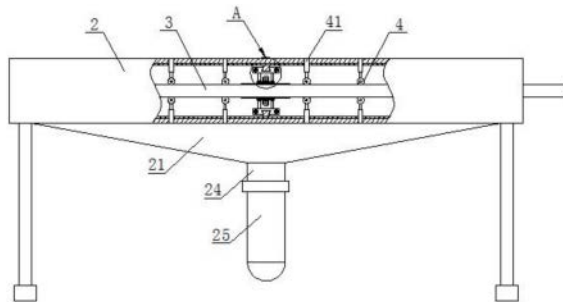

1. 一种家具生产用家具板打磨装置,包括打磨机(1),其特征在于:所述打磨机(1)的一端设有打磨片(11),所述打磨机(1)的表面可拆卸连接有安装板(12),所述安装板(12)的表面固定连接有对称的调节杆(13),所述调节杆(13)的一端固定连接有滑座(14),所述滑座(14)的一端滑动连接有导轨(16),所述导轨(16)的表面固定连接有收纳箱(2),所述收纳箱(2)的内壁固定连接有对称的伸缩杆(41),所述伸缩杆(41)的一端转动连接有输送架,且输送架的侧面通过轴杆转动连接有输送辊(4),所述输送辊(4)的表面接触连接有板材(3),所述收纳箱(2)的底部设有收集罩(21),所述收集罩(21)的底部可拆卸连接有吸风机(24),所述吸风机(24)的出风端套接有除尘袋(25)。

2. 根据权利要求1所述的一种家具生产用家具板打磨装置,其特征在于:所述滑座(14)的侧面设有对称的螺纹孔,且螺纹孔的内壁通过螺纹连接有丝杆(15),所述丝杆(15)的表面通过密封轴承与收纳箱(2)的侧壁转动连接,所述丝杆(15)的一端设有正反转电机。

3. 根据权利要求1所述的一种家具生产用家具板打磨装置,其特征在于:所述收集罩(21)的一端设有喇叭形导流槽(22),所述导流槽(22)的底部设有出料口(23)。

4. 根据权利要求3所述的一种家具生产用家具板打磨装置,其特征在于:所述出料口(23)的内壁固定连接防护网(26)。

5. 根据权利要求1所述的一种家具生产用家具板打磨装置,其特征在于:所述收纳箱(2)的内壁固定连接吸音板(27)。

6. 根据权利要求5所述的一种家具生产用家具板打磨装置,其特征在于:所述吸音板(27)采用吸音材料制成,且表面设有吸音孔。

7. 根据权利要求1所述的一种家具生产用家具板打磨装置,其特征在于:所述导轨(16)的截面形状为T形,所述滑座(14)的表面设有T型滑槽。

8. 根据权利要求1所述的一种家具生产用家具板打磨装置,其特征在于:所述收纳箱(2)的两端设有进出料口,且进出料口的侧面设有遮挡帘。

一种家具生产用家具板打磨装置

技术领域

[0001] 本实用新型涉及家具板打磨技术领域,更具体地说,涉及一种家具生产用家具板打磨装置。

背景技术

[0002] 家具生产需要使用家具板进行组装,家具板在加工时需要通过打磨装置对表面进行打磨。

[0003] 目前,打磨装置在进行板材的打磨时,由于打磨机设置的打磨片打磨面积有限,使得板材的表面会打磨不到位,进而进行再次打磨,降低了打磨质量和效率,并且在打磨过程中打磨粉尘四处飘散,对工作环境污染严重。

[0004] 例如,公告号CN217668337U公开的一种家具生产用家具板打磨装置,包括工作台、输送机以及打磨机,工作台的顶部转动连接有双头螺杆,且双头螺杆相反方向的螺纹上均螺纹连接有活动板,活动板相互远离的一侧上均固定安装有液压气缸,且液压气缸的输出端均伸至两个活动板之间,打磨机设置有两个,且两个打磨机分别与两个液压气缸的输出端固定连接。

[0005] 由上述公开方案可知,打磨机的位置固定,无法沿着板材的径向位置移动,使得板材在完成打磨后,其宽度方向表面打磨不彻底,需要再次打磨,而且打磨机裸露在外,使得打磨粉尘四处飘散污染环境。

实用新型内容

[0006] 针对现有技术中存在的问题,本实用新型的目的在于提供一种家具生产用家具板打磨装置,该家具生产用家具板打磨装置,通过设置的滑座、导轨和丝杆,使得打磨机可以沿着板材的径向位置往复运动,大大的增加了打磨面积,提高了打磨效率和质量,并且通过设置的收纳箱、收集罩、吸风机和除尘袋,可以避免打磨产生的粉尘污染环境,大大的提高了环保性能。

[0007] 为解决上述问题,本实用新型采用如下的技术方案。

[0008] 一种家具生产用家具板打磨装置,包括打磨机,所述打磨机的一端设有打磨片,所述打磨机的表面可拆卸连接有安装板,所述安装板的表面固定连接有对称的调节杆,所述调节杆的一端固定连接有滑座,所述滑座的一端滑动连接有导轨,所述导轨的表面固定连接收纳箱,所述收纳箱的内壁固定连接有对称的伸缩杆,所述伸缩杆的一端转动连接有输送架,且输送架的侧面通过轴杆转动连接有输送辊,所述输送辊的表面接触连接有板材,所述收纳箱的底部设有收集罩,所述收集罩的底部可拆卸连接有吸风机,所述吸风机的出风端套接有除尘袋,该家具生产用家具板打磨装置,通过设置的滑座、导轨和丝杆,使得打磨机可以沿着板材的径向位置往复运动,大大的增加了打磨面积,提高了打磨效率和质量,并且通过设置的收纳箱、收集罩、吸风机和除尘袋,可以避免打磨产生的粉尘污染环境,大大的提高了环保性能。

[0009] 进一步的,所述滑座的侧面设有对称的螺纹孔,且螺纹孔的内壁通过螺纹连接有丝杆,所述丝杆的表面通过密封轴承与收纳箱的侧壁转动连接,所述丝杆的一端设有正反转电机,丝杆可以带动滑座在导轨的表面往复运动。

[0010] 进一步的,所述收集罩的一端设有喇叭形导流槽,所述导流槽的底部设有出料口,所述出料口的内壁固定连接防护网,防护网可以避免较大杂物进入吸风机内。

[0011] 进一步的,所述收纳箱的内壁固定连接吸音板,所述吸音板采用吸音材料制成,且表面设有吸音孔,具有吸音降噪的功能。

[0012] 进一步的,所述导轨的截面形状为T形,所述滑座的表面设有T型滑槽。

[0013] 进一步的,所述收纳箱的两端设有进出料口,且进出料口的侧面设有遮挡帘。

[0014] 相比于现有技术,本实用新型的优点在于:

[0015] 本方案通过设置的滑座、导轨和丝杆,使得打磨机可以沿着板材的径向位置往复运动,大大的增加了打磨面积,提高了打磨效率和质量。

[0016] 本方案通过设置的收纳箱、收集罩、吸风机和除尘袋,可以避免打磨产生的粉尘污染环境,大大的提高了环保性能。

附图说明

[0017] 图1为本实用新型的整体结构示意图;

[0018] 图2为图1的A部放大图;

[0019] 图3为本实用新型的收集罩结构俯视图。

[0020] 图中标号说明:

[0021] 1打磨机、11打磨片、12安装板、13调节杆、14滑座、15丝杆、16导轨、2收纳箱、21收集罩、22导流槽、23出料口、24吸风机、25除尘袋、26防护网、27吸音板、3板材、4输送辊、41伸缩杆。

具体实施方式

[0022] 下面将结合本实用新型实施例中的附图,对本实用新型实施例中的技术方案进行清楚、完整地描述,显然,所描述的实施例仅仅是本实用新型一部分实施例,而不是全部的实施例。基于本实用新型中的实施例,本领域普通技术人员在没有做出创造性劳动前提下所获得的所有其他实施例,都属于本实用新型保护的范围。

实施例

[0023] 请参阅图1-3,一种家具生产用家具板打磨装置,包括打磨机1,打磨机1属于现有技术,打磨机1的一端设有打磨片11,打磨片11具有分拆组合的功能,便于更换,其组成结构属于现有技术,打磨机1的表面可拆卸连接有安装板12,安装板12的表面固定连接对称的调节杆13,调节杆13具有自动调节打磨片11的打磨深度的功能,调节杆13的一端固定连接滑座14,滑座14的一端滑动连接有导轨16,导轨16的表面固定连接收纳箱2,收纳箱2的侧面设有透明箱门,便于打磨片11进行更换,收纳箱2的内壁固定连接对称的伸缩杆41,伸缩杆41便于调节输送架的移动位置,进而调节输送辊4挤压输送不同厚度的板材3,伸缩杆41的一端转动连接有输送架,且输送架的侧面通过轴杆转动连接有输送辊4,输送辊4的

轴杆一端设有输送电机,且与输送架侧面通过螺栓紧固,不会影响输送辊4的升降和旋转,输送辊4的表面接触连接有板材3,收纳箱2的底部设有收集罩21,收集罩21的底部可拆卸连接有吸风机24,吸风机24为强力风机,属于现有技术,吸风机24的出风端套接有除尘袋25,除尘袋25具有过滤作用,便于打磨木屑的回收。

[0024] 滑座14的侧面设有对称的螺纹孔,且螺纹孔的内壁通过螺纹连接有丝杆15,丝杆15的表面通过密封轴承与收纳箱2的侧壁转动连接,丝杆15的一端设有正反转电机,丝杆15可以带动滑座14在导轨16的表面往复运动,导轨16的截面形状为T形,滑座14的表面设有T型滑槽,收纳箱2的两端设有进出料口,且进出料口的侧面设有遮挡帘。

[0025] 本实施方案中,通过设置的滑座14、导轨16和丝杆15,使得打磨机1可以沿着板材3的径向位置往复运动,大大的增加了打磨面积,提高了打磨效率和质量。

实施例

[0026] 请参阅图1-3,一种家具生产用家具板打磨装置,包括打磨机1,打磨机1属于现有技术,打磨机1的一端设有打磨片11,打磨片11具有分拆组合的功能,便于更换,其组成结构属于现有技术,打磨机1的表面可拆卸连接有安装板12,安装板12的表面固定连接有对称的调节杆13,调节杆13具有自动调节打磨片11的打磨深度的功能,调节杆13的一端固定连接滑座14,滑座14的一端滑动连接有导轨16,导轨16的表面固定连接收纳箱2,收纳箱2的侧面设有透明箱门,便于打磨片11进行更换,收纳箱2的内壁固定连接有对称的伸缩杆41,伸缩杆41便于调节输送架的移动位置,进而调节输送辊4挤压输送不同厚度的板材3,伸缩杆41的一端转动连接有输送架,且输送架的侧面通过轴杆转动连接有输送辊4,输送辊4的轴杆一端设有输送电机,且与输送架侧面通过螺栓紧固,不会影响输送辊4的升降和旋转,输送辊4的表面接触连接有板材3,收纳箱2的底部设有收集罩21,收集罩21的底部可拆卸连接有吸风机24,吸风机24为强力风机,属于现有技术,吸风机24的出风端套接有除尘袋25,除尘袋25具有过滤作用,便于打磨木屑的回收。

[0027] 收集罩21的一端设有喇叭形导流槽22,导流槽22的底部设有出料口23,出料口23的内壁固定连接防护网26,防护网26可以避免较大杂物进入吸风机24内,收纳箱2的内壁固定连接吸音板27,吸音板27采用吸音材料制成,且表面设有吸音孔,具有吸音降噪的功能。

[0028] 本实施方案中,通过设置的收纳箱2、收集罩21、吸风机24和除尘袋26,可以避免打磨产生的粉尘污染环境,大大的提高了环保性能。

[0029] 该家具生产用家具板打磨装置在使用时,板材3由右向左进入收纳箱2,然后与输送辊4接触,在旋转的输送辊4作用下向左移动,在与打磨片11接触后进行表面的打磨,同时丝杆15旋转带动滑座14进行往复运动,使得打磨片11沿着板材3的宽度方向移动打磨,打磨产生的碎屑粉尘处于收纳箱2内,此时吸风机24工作产生吸风力,吸风力将碎屑灰尘吸出收纳箱2和收集罩21,使得碎屑粉尘收集在除尘袋26内,通过设置的滑座14、导轨16和丝杆15,使得打磨机1可以沿着板材3的径向位置往复运动,大大的增加了打磨面积,提高了打磨效率和质量,并且通过设置的收纳箱2、收集罩21、吸风机24和除尘袋26,可以避免打磨产生的粉尘污染环境,大大的提高了环保性能。

[0030] 以上所述,仅为本实用新型较佳的具体实施方式;但本实用新型的保护范围并不

局限于此。任何熟悉本技术领域的技术人员在本实用新型揭露的技术范围内,根据本实用新型的技术方案及其改进构思加以等同替换或改变,都应涵盖在本实用新型的保护范围内。



图1



图2

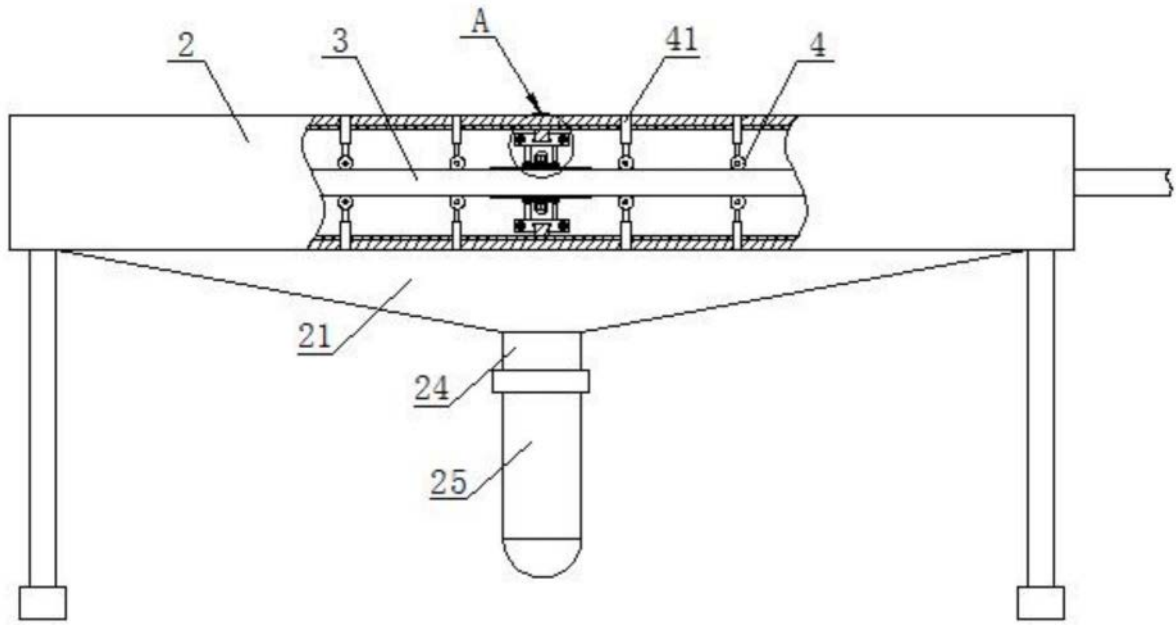
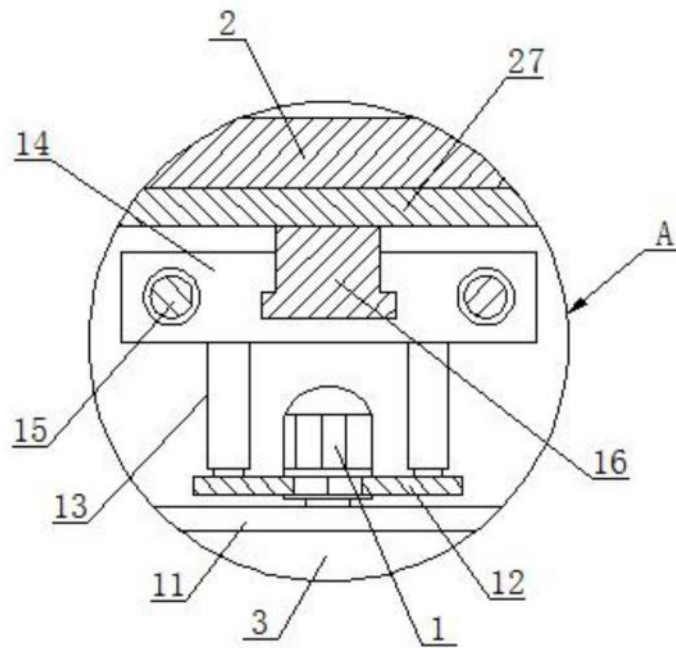
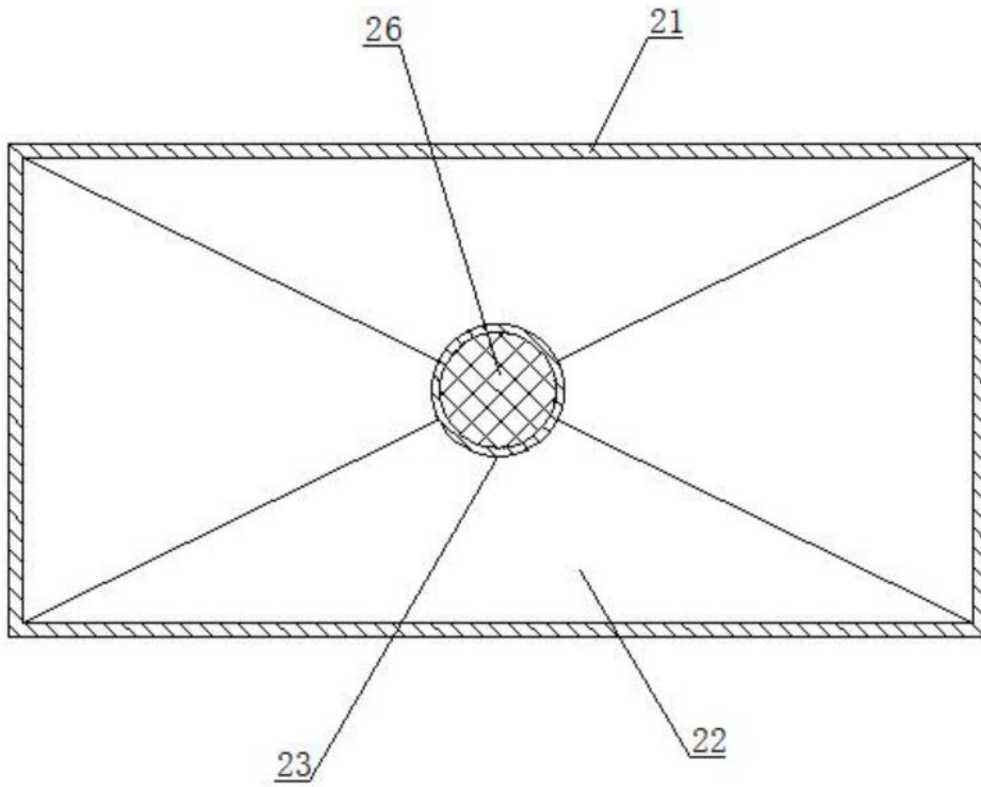

图3