

UŽITNÝ VZOR

(11) Číslo dokumentu:

29 151

(13) Druh dokumentu: **U1**

(51) Int. Cl.:

A47B 88/04 (2006.01)

(19)
ČESKÁ
REPUBLIKA



ÚŘAD
PRŮMYSLOVÉHO
VLASTNICTVÍ

(21) Číslo přihlášky: **2015-31048**
(22) Přihlášeno: **06.05.2015**
(30) Právo přednosti:
10.11.2014 CN 2014 20667762.2
(47) Zapsáno: **16.02.2016**

- (73) Majitel:
GUANGDONG TAIMING METAL PRODUCTS
CO. LTD, Leliu Town, Shunde Borough, Foshan
City, Guangdong Province, CN
- (72) Původce:
Tai Wai NG, Leliu Town, Shunde Borough, Foshan
City, Guangdong Province, CN
- (74) Zástupce:
Traplová Hadr Kubát, advokátní a patentová
kancelář, Ing. Jan Kubát, patentový zástupce,
Přístavní 24, 170 00 Praha 7

- (54) Název užitného vzoru:
**Ovládací ústrojí k ovládání rozložení a
sestavení pro čelní panel zásuvky**

CZ 29151 U1

Ovládací ústrojí k ovládní rozložení a sestavení pro čelní panel zásuvky

Oblast technického řešení

Předkládané technické řešení se týká uzamykacího ústrojí pro čelní panel zásuvky, a zejména se týká ovládacího ústrojí k ovládní rozložení a sestavení použité pro čelní panel zásuvky.

5 Dosavadní stav techniky

Čínský dokument č. CN 103584528 A z 19. února 2014, popisuje demontážní a montážní uzamykací mechanismus použitý pro čelní panel zásuvky, zahrnující boční desky, spodní desku a kluzné kolejnicové součástky, používané k otevírání/uzavírání zásuvky, u kterého je v dutině boční desky opatřen uzamykací mechanismus demontáže a montáže, používaný k uzamykání a oddělování čelního panelu, čelní panel je zkonstruován k realizaci rychlé demontáže a montáže spojovacím dílem a uzamykacím mechanismem demontáže a montáže, uzamykací mechanismus demontáže a montáže zahrnuje nejméně hlavní panel, otočnou tyčku, pantem zavěšenou s hlavní deskou, jakož i kluzný blok kluzně opatřený na hlavní desce skrz otočnou tyčku, na hlavní desce je opatřena vodící drážka, zkonstruovaná, aby klouzal spojovací díl, čelní panel je zajištěn kluzným blokem skrz polohovací stupeň na spojovacím dílu, aby se zrealizovalo jeho uzamčení, čelní panel je ve styku s kluzným blokem skrz koncovým povrchem spojovacího dílu k dosažení jeho oddělení, na hlavní desce je opatřena torzní pružina navržená tak, že alespoň vytváří působící sílu při otáčení otočné tyčky. Ačkoli tato konstrukce může zrealizovat uzamčení panelu, není výkonná a snadno se dá dosáhnout rozpojení násilným působením vnější síly. Proto je třeba provést další zlepšení.

Podstata technického řešení

Technickým úkolem předkládaného technického řešení je poskytnout ovládací ústrojí k ovládní rozložení a sestavení pro čelní panel zásuvky, které má jednoduchou a rozumnou konstrukci, spolehlivou výkonnost, multifunkčnost, ergonomiku, bezpečnost, všestrannou aplikovatelnost, nízké náklady a velkou tržní adaptabilitu, aby se překonaly nedostatky předchozího stavu techniky.

Ovládací ústrojí k ovládní rozložení a sestavení pro čelní panel zásuvky, které je navrženo podle tohoto úkolu, kde zásuvka zahrnuje boční desku opatřenou ovládacím ústrojím rozložení a sestavení, přičemž čelní panel je uzamčen spolu s ovládacím ústrojím upevněním spojovacího dílu a realizuje svoje spojení s boční deskou, má podstatu technického řešení v tom, že je opatřeno uzamykacím separacním mechanismem, který se skládá alespoň z kluzného bloku, otočné tyčky a elastického prvku, přičemž kluzný blok, otočná tyčka a elastický prvek jsou příslušně smontovány na hlavní desce, přičemž působením elastické síly je spojovací díl uzamčen kluzným blokem. V uzamčeném stavu může ovládací ústrojí podle tohoto technického řešení realizovat odemkací oddělení spojovacího dílu působením na otočnou tyčku. Ovládací ústrojí k ovládní rozložení a sestavení čelního panelu zásuvky je navíc také opatřeno výšku regulujícím prvkem a doleva/doprava regulujícím prvkem, které působí na čelní panel tak, že provádí obloukovitý pohyb a pootáčení doleva/doprava, a spojovací díl je poháněn tak, že vykonává pohyb nahoru/dolů a pohyb doleva/doprava a tak realizuje regulaci čelního panelu nahoru/dolů a doleva/doprava.

Kluzný blok je uspořádán na hlavní desce otočně kolem spojovacího bodu. Kluzný blok je opatřen uzamykacím zářezem. Uzamykací zářez je na své jedné straně opatřen spouštěcím bodem. Spojovací díl je plechový díl ohnutý do tvaru písmene „U“. Dva ohnuté postranní konce jsou opatřeny rozpěrným zamykacím dříkem. Tento zamykací dřík vstupuje do vodící kluzné dráhy uspořádané na hlavní desce a působí na spouštěcí bod tak, že pohání kluzný blok, aby se otáčel, přičemž uzamykací zářez se také podle toho otáčí a nakonec zachytí a uzamkne zamykací dřík. Kluzný blok je opatřen kluznou obloukovitou dráhou, spojenou s jedním koncem otočné tyčky, přičemž tento koncový díl je navržen tak, aby prováděl pohyb sem a tam v kluzné obloukovité dráze. Druhý konec otočné tyčky je otočně připojen k hlavní desce. Pružný prvek pružně působí na pohyblivý konec otočné tyčky a hlavní desku. Přenosem je kluznému bloku dodána pružnost a pružně uzamkává zamykací dřík.

Na kluzné obloukovité dráze na kluzném bloku A je opatřena drážka. V uzamčeném stavu, když je spojovací díl silou oddělen, zapadne pohyblivý konec otočné tyčky do této drážky, aby se zabránilo oddělení omylem, přičemž působící síla je zrušena, takže se pohyblivý konec vrátí do původní polohy.

- 5 Kluzný blok je vyroben zejména z plechu vysekávacím tvářením tak, že je opatřen uzamykacím zářezem a do oblouku vytvarovaným bokem opatřeným na jeho obou koncích. Uzamykací operace je dokončena použitím pákového principu. Otočná tyčka je zejména navržena jako vačka. Otočná tyčka je na svém povrchu opatřena nástrojovým dílem. Prostřednictvím nástroje působícího na nástrojový díl otočná tyčka přenáší sílu pro pootočení nebo otočení kluzným blokem, aby se zrealizovalo odemčení a oddělení spojovacího dílu. Pružný prvek je navržen zejména jako pružina, přičemž jeden konec pružiny je spojen s pohyblivým koncem otočné tyčky a na druhém konci je upraven hákový díl, použitý k sepnutí s hlavní deskou.

- 15 Výšku regulující prvek je navržen zejména jako výstředníkové kolo, přičemž na jedné straně výstředníkového kola vyčnívá výstředníkový kolový sloupek a na druhé straně je uspořádán nástrojový díl. Hlavní deska je skrz otvor opatřena rotačním hřídelem a podlouhlým otvorem. Výstředníkový sloupek je vložen do podlouhlého otvoru, když se otáčí výšku regulujícím prvkem. Výstředníkový sloupek výšku regulujícího prvku provádí excentrický rotační pohyb v průchozím hřídelovém otvoru hlavní desky, aby poháněl čelní panel, aby deska prováděla obloukovitý pohyb kolem průchozího hřídelového otvoru. Po obvodu výšku regulujícího prvku jsou upraveny vlnité nebo cikcak pásy, aby se uživateli umožnilo, aby cítil polohu ozubené polohové regulace při otáčení výšku regulujícím prvkem, a dále aby se prvku zabránilo v samostatném otáčení. Výšku regulující prvek vždy udržuje nezměněnou polohu vůči ovládacímu ústrojí.

- 25 Na doleva/doprava regulujícím prvku jsou opatřeny závity a jsou spojeny s otvory pro šrouby na hlavní desce a procházejí skrz hlavní panel. Doleva/doprava regulující prvek se otáčí, a tak se realizuje regulace doleva/doprava hlavní desky.

Jeden konec doleva/doprava regulujícího prvku je navržen jako stupňovitý kruh a na této koncové části je upraven nástrojový díl. Doleva/doprava regulující prvek vždy udržuje polohu doleva/doprava nezměněnou vůči ovládacímu ústrojí.

- 30 Povrch ovládacího ústrojí k ovládní rozložení a sestavení je složen z krycí desky a upevňovací desky v koordinované montáži. Hlavní panel je umístěn mezi krycí deskou a upevňovací deskou, které se v klidovém stavu spolu nestýkají, hlavní panel je otočně opatřen nýty procházejícími krycím panelem. Pružný prvek je umístěn mezi hlavní deskou a upevňovací deskou. Kluzný blok, otočná tyčka, výšku regulující prvek a doleva/doprava regulující prvek jsou umístěny mezi hlavní deskou a krycí deskou. Krycí deska je opatřena podlouhlými otvory odpovídajícími otočné tyčce a nástrojovému dílu doleva/doprava regulujícího prvku, regulační otvor je vytvořen tak, že odpovídá výšku regulujícím prvkem. Pásy odpovídající obvodu výšku regulujícího prvku jsou umístěny na vnitřní stěně regulačního otvoru. Otočná tyčka, výšku regulující prvek a nástrojový díl doleva/doprava regulujícího prvku jsou vždy obnaženy.

- 40 Předkládané technické řešení provádí oddělování spojovacího dílu zamykáním a odemykáním pomocí kluzného bloku, čímž se provede spojení boční desky a čelního panelu. Navíc jsou poskytnuty regulující prvky příslušně použité k provádění výškové regulace a regulace doleva/doprava hlavní desky, přičemž kluzný blok je v převodovém spojení s otočnou tyčkou s pružností. Když se spojovací díl za působení elastické síly dotýká kluzného bloku, tak kluzný blok pružně uzamyká spojovací díl. V uzamčeném stavu působí ústrojí silou na spojovací díl. 45 Pohyblivý konec otočné tyčky zapadne do drážky a je omezen v pohybu, takže toto ústrojí účinně zabraňuje oddělení omylem, způsobenému působením nadměrné síly. Při odemykání se tento nástroj používá tak, že působí na otočnou tyčku, takže se otáčí hnací blok. Spojovací díl se tlačí a současně odděluje k odemčení, boční deska je oddělena od čelního panelu a snadno se dokončí operace odemykání. Výstředníkový sloupek je umístěn na výšku regulujícím prvkem. Když se 50 otáčí výšku regulujícím prvkem, provádí hlavní deska obloukovitý pohyb kolem průchozího hřídelového otvoru, čímž pohání spojovací díl tak, aby se prováděl pohyb nahoru/dolů a realizovala

relativní výšková regulace čelního panelu. Za stavu nastavené polohy doleva/doprava je doleva/doprava regulující prvek v sešroubovaném spojení s hlavní deskou.

Když se otáčí doleva/doprava regulujícím prvkem, provádí hlavní deska pohyb doleva/doprava, a tudíž pohání spojovací díl, takže provádí pohyb doleva/doprava a realizuje tak relativní regulaci čelního panelu doleva/doprava. Ovládací ústrojí k ovládní rozložení a sestavení může být rozsáhle aplikováno u zásuvek různých rozměrů. Z důvodu posuvu, ke kterému dojde z důvodu dlouhého používání, z důvodu odchylek při instalaci nebo z důvodu výrobních odchylek, je vhodné, aby ovládací ústrojí provádělo resetování regulace prostřednictvím svého vlastního regulujícího mechanismu, a tím uživateli značně usnadnilo manipulaci. Znakem ovládacího ústrojí k ovládní rozložení a sestavení je jeho jednoduchá a účelná konstrukce, spolehlivá výkonnost, multifunkčnost, ergonomičnost, bezpečnost, všestranná aplikovatelnost, nízké náklady a vysoká přizpůsobivost k trhu.

Objasnění výkresů

Obr. 1 je pohled v řezu na těleso skříňky, když je čelní panel s boční deskou v uzamčeném stavu u předkládaného technického řešení.

Obr. 2 je pohled v řezu na těleso skříňky, když jsou čelní panel a boční deska v odděleném stavu u předkládaného technického řešení.

Obr. 3 je obecný montážní výkres předkládaného technického řešení.

Obr. 4 je schéma konstrukce v rozloženém stavu u předkládaného technického řešení.

Obr. 5 je trojrozměrné schéma konstrukce kluzného bloku u předkládaného technického řešení.

Obr. 6 je pohled zepředu na kluzný blok u předkládaného technického řešení.

Obr. 7 je zjednodušené schéma samozamykání u předkládaného technického řešení.

Obr. 8 je zjednodušené schéma odemykání u předkládaného technického řešení.

Obr. 9 je zjednodušené schéma funkce ochrany před upadnutím u předkládaného technického řešení.

Obr. 10 je trojrozměrné schéma konstrukce výškové regulace u předkládaného technického řešení.

Obr. 11 je rovinné zjednodušené schéma výškové regulace u předkládaného technického řešení.

Obr. 12 je zjednodušené schéma znázorňující, že hlavní deska pohání spojovací díl, aby prováděl regulaci směrem dolů u předkládaného technického řešení.

Obr. 13 je horizontální zjednodušené schéma znázorňující hlavní desku ve spojení se spojovacím dílem u předkládaného technického řešení.

Obr. 14 je zjednodušené schéma znázorňující, že hlavní deska pohání spojovací díl tak, aby prováděl regulaci směrem nahoru u předkládaného technického řešení.

Obr. 15 je trojrozměrné schéma konstrukce regulace doleva/doprava u předkládaného technického řešení.

Obr. 16 je zjednodušené schéma znázorňující, že hlavní deska je ve spojení se spojovacím dílem při vystředování doleva/doprava u předkládaného technického řešení.

Obr. 17 je zjednodušené schéma znázorňující, že hlavní deska pohání spojovací díl tak, aby prováděl regulaci směrem doleva u předkládaného technického řešení.

Obr. 18 je zjednodušené schéma znázorňující, že hlavní deska pohání spojovací díl tak, aby prováděl regulaci doprava u předkládaného technického řešení.

Příklady uskutečnění technického řešení

Další podrobný popis předkládaného technického řešení je proveden s odkazem na konkrétní provedení v kombinaci s připojenými výkresy.

5 Jak je to znázorněno na obr. 1 a 2. toto ovládací ústrojí C k ovládání rozložení a sestavení je použité pro čelní panel A zásuvky, která zahrnuje boční desku B, opatřenou ovládacím ústrojím C k ovládání rozložení a sestavení, a čelní panel A, který je uzamknut ovládacím ústrojím C k ovládání rozložení a sestavení upevněním spojovacího dílu 4, realizuje své spojení s boční deskou B. Povrch ovládacího ústrojí C sestává z krycí desky 2 a upevňovací desky 3 v koordinované sestavě a je pevně připojen třemi nýty 11 krycí desky. Hlavní deska 1 je umístěna mezi krycí deskou 2 a upevňovací deskou 3, které se spolu při nečinnosti nestýkají. Hlavní deska 1 je otočně opatřena nýtem 11 skrz jednu krycí desku. Jak je to znázorněno na obr. 3 a obr. 4, uzamykací oddělovací mechanismus složený z kluzného bloku 5, otočné tyčky 6 a pružného prvku 9 je opatřen v ovládacím ústrojí C, přičemž kluzný blok 5, otočná tyčka 6 a pružný prvek 9 jsou namontovány na hlavní desce 1. Působením pružné síly je spojovací díl 4 uzamčen kluzným blokem 5.
 10 V uzamčeném stavu ovládací ústrojí C působí na otočnou tyčku 6 tak, že zrealizuje odemykací oddělování spojovacího dílu 4. Ovládací ústrojí C k ovládání rozložení a sestavení je navíc také opatřeno výškou regulujícím prvkem 8 a doleva/doprava regulujícím prvkem 10, které působí na hlavní desku 1 tak, že provádějí obloukovitý pohyb, resp. výkyv doleva/doprava, a tudíž pohánějí spojovací díl 4 tak, že dělá pohyb nahoru/dolů, resp. pohyb doleva/doprava a realizuje regulaci
 15 čelního panelu A.
 20

Konkrétně tak, jak je to znázorněno na obrázcích 5 a 6, je kluzný blok 5 smontován na hlavní desce 1 pomocí přídržovacího nýtu 13 a může se otáčet kolem přídržovacího nýtu 13 kluzného bloku jako spojovacího bodu. Kluzný blok 5 je opatřen otevřeným uzamykacím zářezem 5.4 ve tvaru poloviční kapsle. Dvě strany uzamykacího zářezu 5.4 se délkově mění. Delší strana je čelem směrem ven a na této straně je opatřen spouštěcí bod 5.1. Spojovací díl 4 je z ocele a je zahnut do tvaru „U“ a na obou ohnutých stranách je opatřen rozpěrně upraveným zamykacím dříčkem 4.1. Jak je to znázorněno na obr. 8, když je potřeba zamknout, tak je spojovací díl 4 vložen ve směru a zamykací dřík 4.1 vstoupí do horizontální vodící kluzné dráhy b, upravené na hlavní desce 1, dotýká se spouštěcího bodu 5.1 a tlačí na něj, přičemž pohání kluzný blok 5 tak, že se otáčí podél směru c, potom se podle toho také otáčí uzamykací zářez 5.4, přičemž jedna krátká strana uzamykacího zářezu 5.4 utěsňuje zamykací dřík 4.1 a nakonec zamykací dřík 4.1 současně zapadne do uzamykacího zářezu 5.4 a vodící kluzné dráhy 4, aby se zrealizovalo zamknutí polohy.
 25
 30

Specifický princip zamykání: kluzný blok 5 je opatřen kluznou obloukovitou dráhou 5.2 spojenou s prvním koncem 6.1 otočné tyčky 6 kluzným nýtem 14. Tento první konec 6.1 otočné tyčky je pohyblivý a je navržen tak, že provádí pohyb sem a tam v kluzné obloukovité dráze 5.2 polohovací činností kluzného nýtu 14 otočné tyčky 6. Druhý konec 6.2 otočné tyčky 6 je otočně připojen v hlavní desce 1 přídržovacím nýtem 15 otočné tyčky 6, takže tento druhý konec 6.2 je otočný. Pružný prvek 9 působí pružně na pohyblivý konec 6.1 a hlavní desku 1. Pomocí přenosu se kluznému bloku 5 dodá pružnost a pružně uzamkne zamykací dřík 4.1, takže zabrání spojovacímu dílu 4 v uvolnění. Když jsou přídržovací nýt 13 kluzného bloku, kluzný nýt 14 otočné tyčky a upevňovací konec pružného prvku uspořádány ve stejné přímé linii, otočná tyčka 6 se neotáčí, i když obdrží elastickou sílu. Tato přímá linie se dá považovat za rovnovážnou linii. Při křížení rovnovážné linie provádí otočná tyčka 6 pružnou rotaci.
 35
 40

45 V neuzamknutém stavu je pohyblivý konec 6.1 pod rovnovážnou linií, jmenovitě pružně směrem dolů. Převodem, je kluzný blok 5 pružně umístěn tak, že usnadňuje zamykání a účinně odstraňuje hluk a vibrace v neuzamčeném stavu. V uzamčeném stavu se pohyblivý konec 6.1 dostane přes rovnovážnou linii a pružně se pohybuje ve směru d nahoru. Potom působí na kluzný blok 5 tak, že pružně uzamkne spojovací díl 4. Jak je to znázorněno na obr. 8, v procesu odemykání působí na otočnou tyčku 6, aby se překonala pružná síla podél směru d', takže se pohyblivý konec 6.1 dostane přes rovnovážnou linii. Když je působící síla zrušena, tak se pohyblivý konec 6.1 pružně pohybuje směrem dolů, kluzný blok se otáčí podél směru c', uzamykací zářez 5.4 se od-
 50

pojí od zamykacího dřívku 4.1, pod tlačnou silou spouštěcího bodu 5.1 se zamykací dřív 4.1 vytlačuje ven podél směru *a'*, čelní panel A se oddělí od boční desky B, potom kluzný blok 5 udržuje neuzamknutý stav a je připraven pro další samozamykání.

Na kluzné obloukovité dráze 5.2 na kluzném bloku 5 je opatřena drážka 5.3. V uzamčeném stavu, když je spojovací díl 4 silou oddělen ve směru *a''*, nebo když je působící síla nadměrná, tak se kluzný blok 5 pootočí o určitou vzdálenost ve směru *c'*. Kluzný nýt 14 pohyblivého konce 6.1 otočné tyčky 6 zapadne do drážky 5.3, aby se mu zabránilo v dalším pohybu a vedlo to k odemčení, a zabrání se nesprávné činnosti, která může způsobit oddělení čelního panelu A od boční desky B. Když je působící síla zrušena, tak se pohyblivý konec 6.1 vrátí do původní polohy působením pružné síly. Kluzný blok 5 obnoví pružné zamknutí se zamykacím dřívkem 4.1.

Kluzný blok 5 je vyroben z oceli vyseknutím. Oba konce spojovacího bodu jsou opatřeny uzamykacím zářezem 5.4 a kluznou obloukovitou drahou 5.2. K realizaci operace zamknutí se používá mechanismus spojovací tyčky a vačkový mechanismus. Otočná tyčka 6 je navržena jako vačka. Na povrchu vačky je upraven nástrojový díl 6.3. Prostřednictvím nástroje 16 působí na nástrojový díl 6.3, čímž se provede přenos, až se kluzný blok 5 pootočí nebo otočí, takže se realizuje odemykání a oddělování spojovacího dílu 4. Pružným prvkem 9 je pružina opatřená mezi hlavní deskou 1 a upevňovací deskou 3. Jeden konec pružiny je spojen s kluzným nýtem 14 na pohyblivém konci 6.1 otočné tyčky 6 a druhý konec je opatřen háčkovým dílem 9.1, který je navržen tak, aby se zavěsil a spojil hlavní desku 1. Bez pochyby se jasně stanoví, že uzamykací oddělovací mechanismus je integrálně smontován na hlavní desce 1, aby se zlepšila integrita a usnadnila demontáž a montáž.

Jak je to znázorněno na obr. 10 až 14. výšku regulujícím prvkem 8 je výstředníkové kolo. Výstředníkový sloupek 8.1 vyčnívá na jeho jedné straně a na druhé straně je upraven nástrojový díl 8.2. Na hlavní desce 1 je upraven hřídelový průchozí otvor 1.1, jakož i podlouhlý otvor 1.2.

Nýt 11 krycí desky je vložen do hřídelového průchozího otvoru 1.1, takže se vytvoří rotační sestava hlavní desky v ovládacím ústrojí C. Podlouhlý otvor 1.2 je proveden horizontálně a jeho šířka je mírně větší, než průměr výstředníkového sloupku 8.1. Výstředníkový sloupek 8.1 je vložen do podlouhlého otvoru 1.2, když se pootáčí výšku regulující prvek 8. Výstředníkový sloupek 8.1 výšku regulujícího prvku 8 provádí excentrický rotační pohyb v podlouhlém otvoru 1.2 hlavní desky 1 tak, aby se poháněla hlavní deska 1 pro provedení obloukovitého pohybu kolem hřídelového průchozího otvoru 1.1, a tudíž se pohání spojovací díl 4 tak, aby prováděl pohyb nahoru/dolů. Na obvodu výšku regulujícího prvku 8 jsou opatřeny vlnité pásky, aby se uživateli umožnilo cítit polohu ozubení regulace při otáčení výšku regulujícím prvkem 8. Navíc, aby se mu zabránilo v provádění nezávislé rotace a provádění polohování na regulační výšku, výšku regulující prvek 8 vždy udržuje polohu nezměněnou vůči ovládacímu ústrojí a negeneruje posunutí v procesu nastavování. Jak je to znázorněno na obr. 13, když je hlavní deska 1 v horizontálním stavu, je výstředníkový sloupek 8.1 umístěn na levém konci nebo pravém konci podlouhlého otvoru 1.2, jak je to znázorněno na obr. 12. Když se výstředníkový sloupek 8.1 otočil do nejnižší polohy, je spojovací díl 4 nastaven směrem dolů do nejnižší polohy, jak je to znázorněno na obr. 14. Když se výstředníkový sloupek 8.1 otočí do nejvyšší polohy, tak je spojovací díl 4 nastaven ve směru nahoru do nejvyšší polohy. Působením gravitace si přední spojovací díl 4 vždy udržuje vertikální polohu. Výšková regulace tudíž neovlivňuje naklonění čelního panelu a je zajištěn estetický vzhled.

Jak je to znázorněno na obrázcích 15 až 18, doleva/doprava regulující prvek 10 je opatřen závitě spojenými s otvorem 1.3 pro šroub na hlavní desce 1 a procházejícími hlavní deskou 1. Jeden konec doleva/doprava regulujícího prvku 10 je navržen jako stupňová kruhová konstrukce. Na tomto konci je také opatřen nástrojový díl 10.1. Oba konce doleva/doprava regulujícího prvku 10 doléhají na krycí desku 2 a vnitřní stěnu upevňovací desky 3, takže se poloha doleva/doprava vždy drží nezměněná vůči ovládacímu ústrojí C k ovládnání rozložení a sestavení. Tím je umožněno provádět nastavení hlavní desky 1 doleva/doprava otáčením doleva/doprava regulujícího prvku 10. Při otáčení doleva/doprava regulujícího prvku 10 proti smyslu chodu hodinových ručiček, s axiální linií jako linií pro porovnání, pohání hlavní deska 1 spojovací díl 4 tak, aby provádě-

děl nastavení směrem doleva s maximální regulační vzdáleností d3. Při otáčení doleva/doprava regulujícího prvku 10 ve smyslu chodu hodinových ručiček pohání hlavní deska 1 spojovací díl 4 tak, aby prováděl nastavení směrem doprava, přičemž maximální regulační vzdálenost je d4. Kluzný blok 5, otočná tyčka 6, výšku regulující prvek 8 a doleva/doprava regulující prvek 10 jsou umístěny mezi hlavní deskou 1 a krycí deskou 2. Podlouhlé otvory jsou umístěny na krycí desce 2, odpovídající otočné tyčce 6 a nástrojovému dílu doleva/doprava regulujícího prvku 10. Je vytvořen regulační otvor, který odpovídá výšku regulujícímu prvku 8. Pásky odpovídající obvodu výšku regulujícímu prvku 8 jsou opatřeny lokálně na vnitřní stěně regulujícího otvoru. Otočná tyčka 6, výšku regulující prvek 8 a nástrojový díl doleva/doprava regulujícího prvku 10 jsou vždy obnaženy. Tyto otvory jsou dále otvory pro odpovídající nástroj 16, kterým je křížový šroubovák. Je zřejmé, že nástroj 16 může příslušně zakončit odemykání, regulaci nahoru/dolů a regulaci doleva/doprava. Provoz je velmi příhodný a jednoduchý. Navíc se podle různých nástrojů 16 dají provést odpovídající tvarové změny v různých nástrojových dílech.

Výše se popisují výhodná provedení předkládaného technického řešení. Všechny jednoduché úpravy nebo transformace provedené pracovníky znalými oboru u těchto provedení spadají do nároků předkládaného technického řešení.

NÁROKY NA OCHRANU

1. Ovládací ústrojí pro ovládání rozložení a sestavení pro čelní panel (A) zásuvky zahrnující boční desku (B), kde tato boční deska (B) je opatřena ovládacím ústrojím (C), zatímco čelní panel (A) je opatřen spojovacím dílem (4) vytvořeným pro uzamčení s ovládacím ústrojím (C) pro vytvoření jeho spojení s boční deskou (B), **vyznačující se tím**, že obsahuje uzamykací oddělovací mechanismus, který obsahuje kluzný blok (5), otočnou tyčku (6) a pružný prvek (9), přičemž kluzný blok (5), otočná tyčka (6) a pružný prvek (9) jsou příslušně sestaveny na hlavní desce (1), spojovací díl (4) je pomocí pružné síly uzamčen s kluzným blokem (5), ovládací ústrojí (C) je vytvořeno pro odemknutí otočnou tyčkou (6) od spojovacího dílu (4), a ovládací ústrojí (C) je navíc také opatřeno výšku regulujícím prvkem (8) pro obloukovitý pohyb hlavní desky (1) a doleva/doprava regulujícím prvkem (10) pro pohybování hlavní deskou (1) doleva/doprava, pro ovládání příslušného pohybu čelního panelu (A).
2. Ovládací ústrojí podle nároku 1, **vyznačující se tím**, že kluzný blok (5) je uspořádán na hlavní desce (1) otočně kolem místa spojení, na kluzném bloku (5) je upraven uzamykací zářez (5.4), na jedné straně uzamykacího zářezu (5.4) je upraven spouštěcí bod (5.1), spojovacím dílem (4) je plechový díl ohnutý do tvaru písmene „U“, na dvou ohnutých postranních koncích je rozpěrně upraven zamykací dřík (4.1), zamykací dřík (4.1) je vytvořen pro vložení do vodící kluzné dráhy upravené na hlavní desce (1) a pro záběr se spouštěcím bodem (5.1) pro otáčení kluzným blokem (5) a pro otáčení uzamykacím zářezem (5.4) pro uzamčení zamykacího dříku (4.1).
3. Ovládací strojí podle nároku 2, **vyznačující se tím**, že kluzný blok (5) je opatřen obloukovitou kluznou dráhou (5.2) spojenou s prvním koncem (6.1) otočné tyčky (6), kde tento první konec (6.1) je upraven pro provádění dopředného a zpětného pohybu v obloukovité kluzné dráze (5.2), zatímco druhý konec (6.2) otočné tyčky (6) je otočně připojen k hlavní desce (1), pružný prvek (9) je napojen na první konec (6.1) otočné tyčky (6) pro odpružení hlavní desky (1) vůči upevňovací desce (3) a pro pružné zajištění zamykacího dříku (4.1) v kluzném bloku (5).
4. Ovládací ústrojí podle nároku 3, **vyznačující se tím**, že kluzná obloukovitá dráha (5.2) na kluzném bloku (5) je opatřena drážkou (5.3), přičemž v uzamčeném stavu s odděleným spojovacím dílem (4) je první konec (6.1) otočné tyčky (6) zapadlý v drážce (5.3) pro zabránění náhodnému rozpojení a pro zrušení působící síly.

5. Ovládací ústrojí podle některého z nároků 1 až 4, **vyznačující se tím**, že kluzný blok (5) je z plechu s uzamykacím zářezem (5.4) a kluznou obloukovitou drahou (5.2) upravenými příslušně na jeho obou koncích, otočná tyčka (6) je vytvořena jako vačka a je na svém povrchu opatřena nástrojovým dílem (6.3) pro ovládání nástrojem (16), otočná tyčka (6) je napojena na kluzný blok (5) pro jeho pootáčení nebo otáčení nástrojem (16) pro realizaci odemčení a oddělení spojovacího dílu (4), pružným prvkem (9) je pružina, kde jeden konec pružiny je spojen s prvním koncem (6.1) otočné tyčky (6) a druhý konec je opatřen háčkovým dílem (9.1) pro zalesnutí do hlavní desky (1).
6. Ovládací ústrojí podle nároku 1, **vyznačující se tím**, že výšku regulujícím prvkem (8) je výstředníkové kolo opatřené na své jedné straně výstředníkovým sloupkem (8.1) a na své druhé straně nástrojovým dílem (8.2), hlavní deska (1) je opatřena hřídelovým průchozím otvorem (1.1) a podlouhlým otvorem (1.2), přičemž výstředníkový sloupek (8.1) je vložen do podlouhlého otvoru (1.2) pro vytvoření obloukovitého pohybu hlavní desky (1) v hřídelovém průchozím otvoru (1.1) otáčivým pohybem výšku regulujícího prvku (8).
7. Ovládací ústrojí podle nároku 6, **vyznačující se tím**, že výšku regulující prvek (8) je po obvodě opatřen vlnitou nebo cikcak páskou pro umožnění vnímání nastavování polohy ozubení uživatelem při otáčení výšku regulujícím prvkem (8), a navíc k zabránění samovolného pootočení, přičemž výšku regulující prvek (8) má vždy nezměněnou polohu vůči ovládacímu ústrojí (C).
8. Ovládací ústrojí podle nároku 1, **vyznačující se tím**, že doleva/doprava regulující prvek (10) je opatřen závitou spojenými s otvorem (1.3) pro šroub na hlavní desce (1) a procházejícími hlavní deskou (1), přičemž doleva/doprava regulující prvek (10) je otočný pro provedení seřizování hlavní desky (1) ve směru doleva/doprava.
9. Ovládací ústrojí podle nároku 8, **vyznačující se tím**, že jeden konec doleva/doprava regulujícího prvku (10) je navržen jako stupňový kruh, na koncové části je opatřen nástrojovým dílem (10.1), přičemž doleva/doprava regulující prvek (1) má neměnnou polohu doleva/doprava vůči ovládacímu ústrojí (C).
10. Ovládací ústrojí podle kteréhokoliv z nároků 5, 7 a 9, **vyznačující se tím**, že jeho povrch je složen z krycí desky (2) a upevňovací desky (3) příslušně sestavených, kde hlavní deska (1) je umístěna mezi krycí deskou (2) a upevňovací deskou (3), které se v nečinném stavu spolu nestýkají, hlavní deska (1) je otočně opatřena nýty (11) procházejícími krycí deskou (2), mezi hlavní deskou (1) a upevňovací deskou (3) je umístěn pružný prvek (9), zatímco kluzný blok (5), otočná tyčka (6), výšku regulující prvek (8) a doleva/doprava regulující prvek (10) jsou umístěny mezi hlavní deskou (1) a krycí deskou (2), krycí deska (2) je opatřena podélnými otvory odpovídajícími otočné tyčce (6) a nástrojovému dílu doleva/doprava regulujícího prvku (10), je upraven regulační otvor odpovídající prvku (8) regulujícímu výšku a místně, na vnitřní stěně regulačního otvoru, jsou opatřeny pásy odpovídající obvodu výšku regulujícího prvku (8), přičemž otočná tyčka (6), výšku regulující prvek (8) a nástrojový díl doleva/doprava regulujícího prvku (10) jsou vždy obnaženy.

7 výkresů

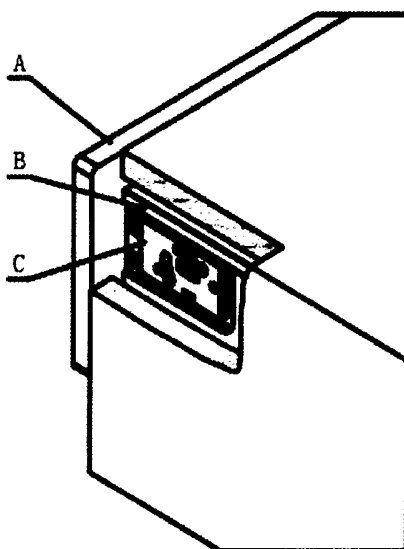

OBR. 1

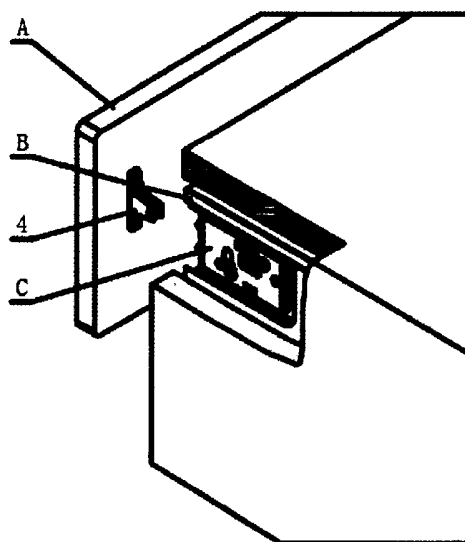

OBR. 2

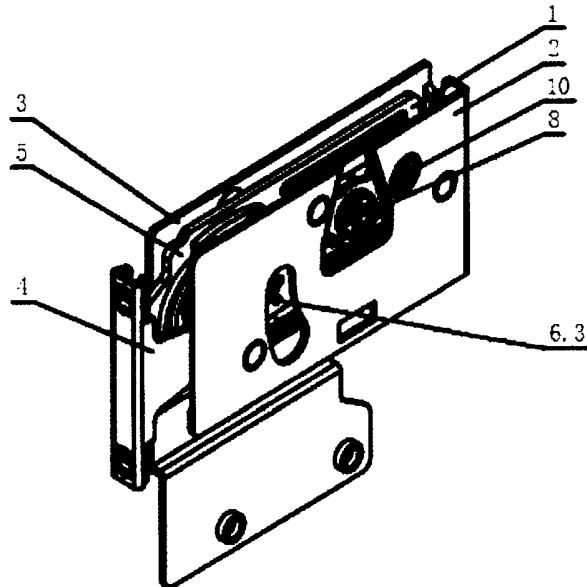

OBR. 3

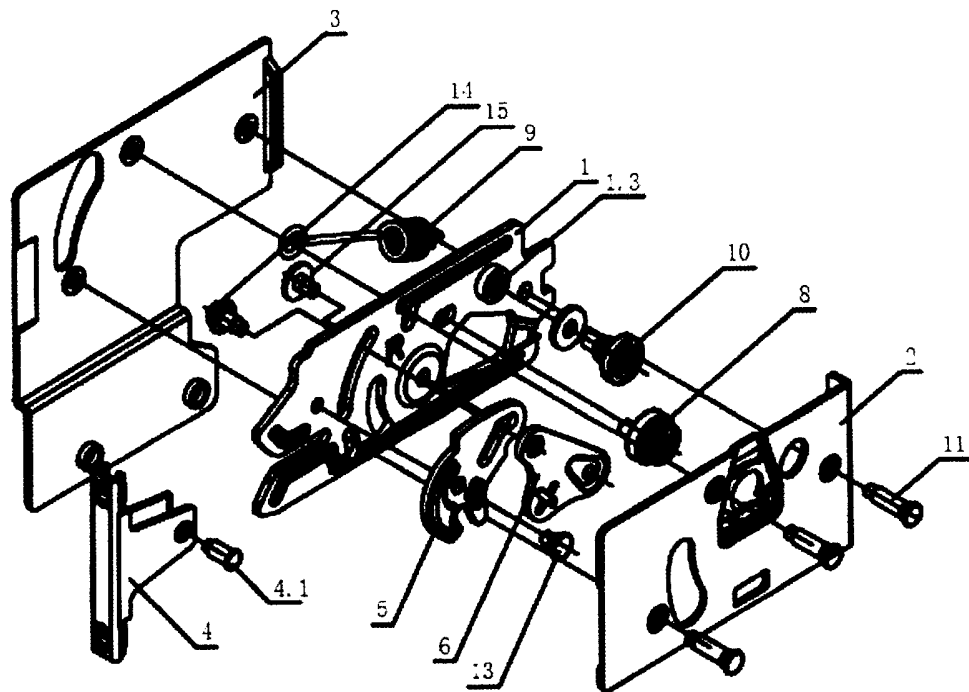

OBR. 4

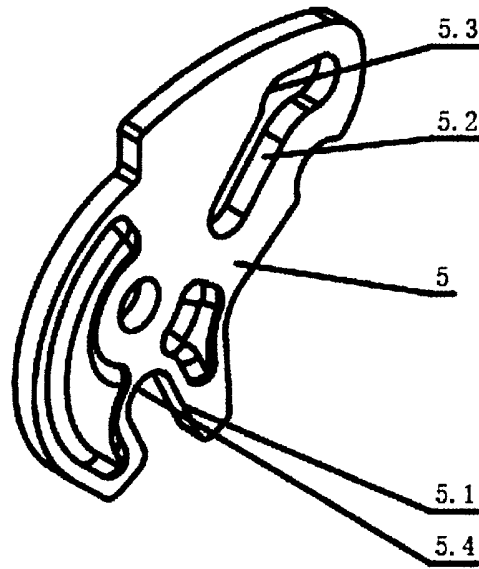

OBR. 5

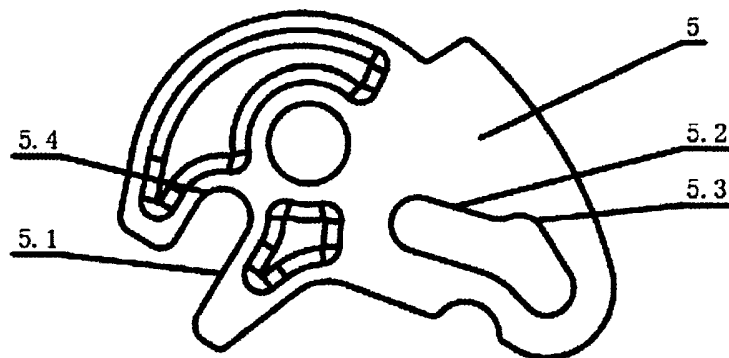

OBR. 6

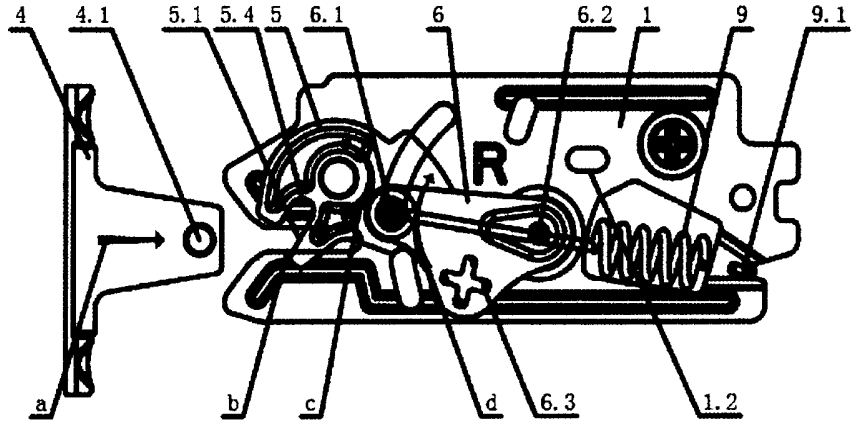

OBR. 7

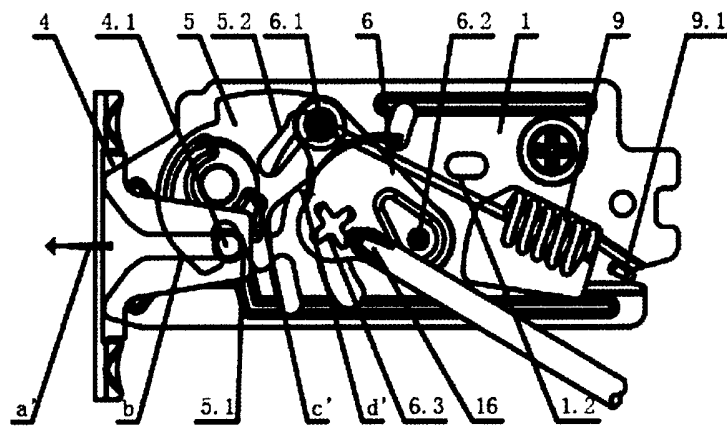

OBR. 8

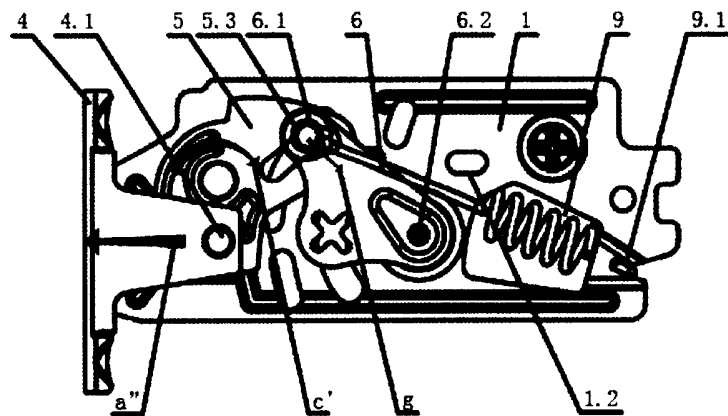

OBR. 9

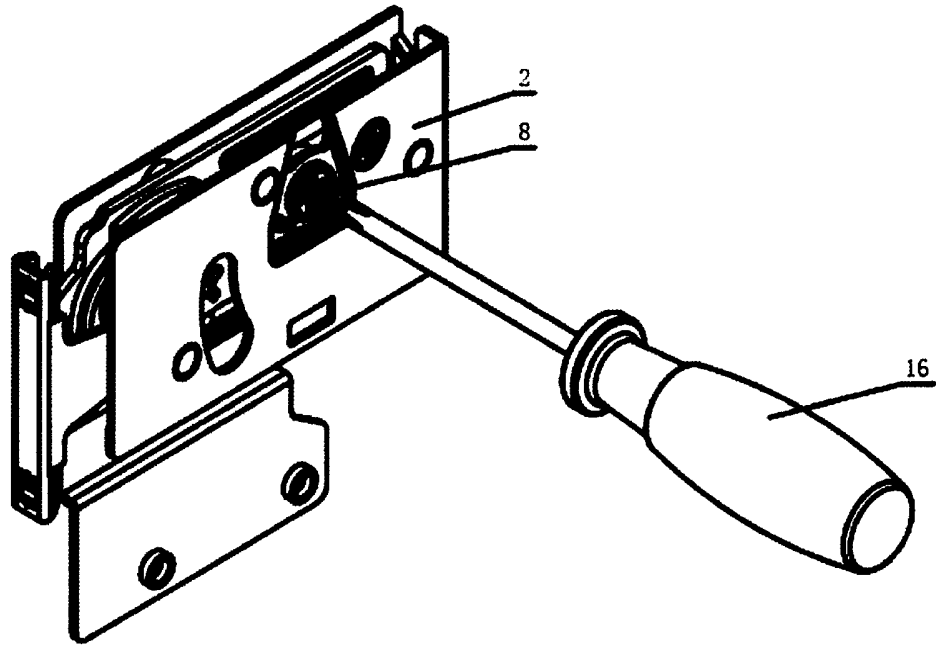

OBR. 10

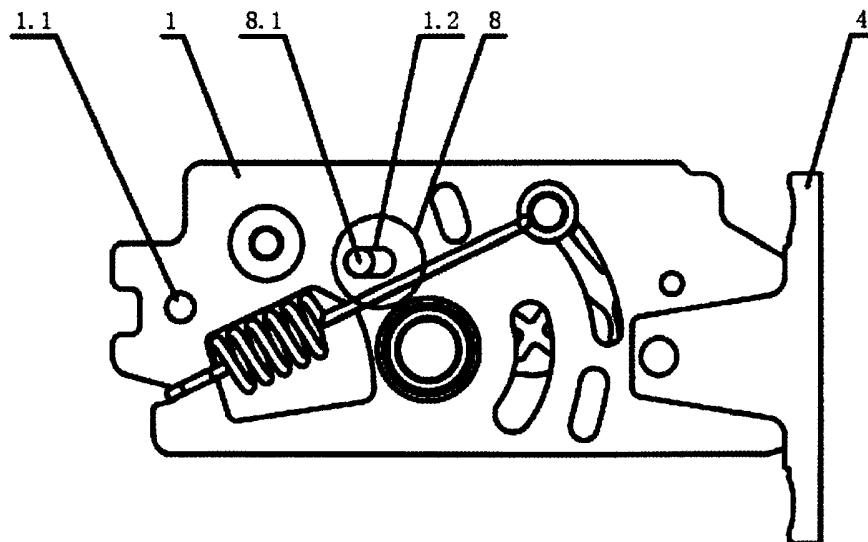

OBR. 11

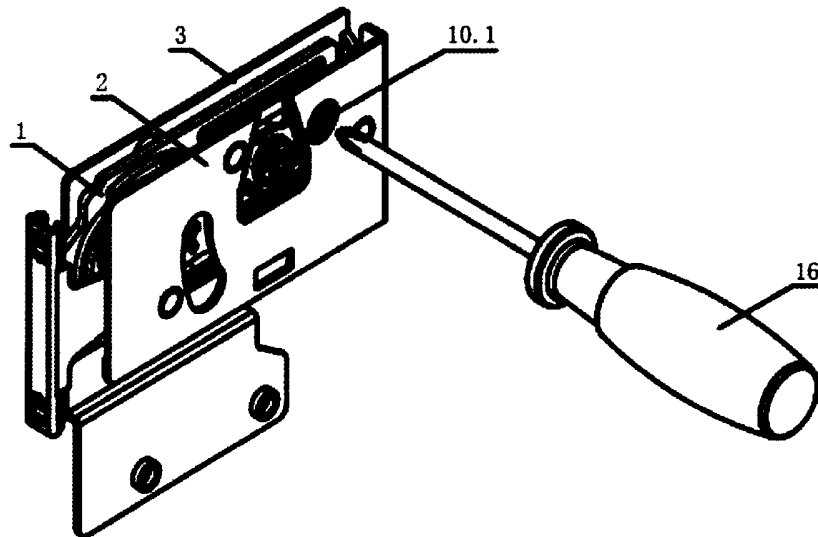

OBR. 15

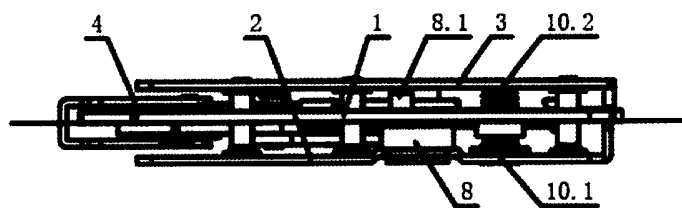

OBR. 16

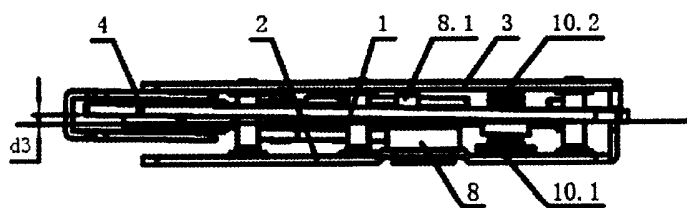

OBR. 17

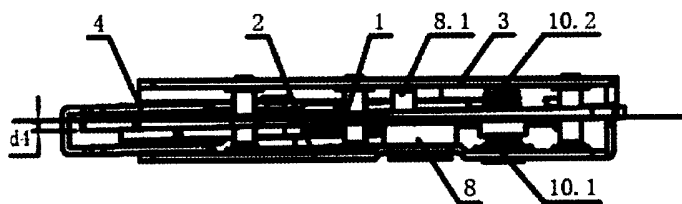

OBR. 18

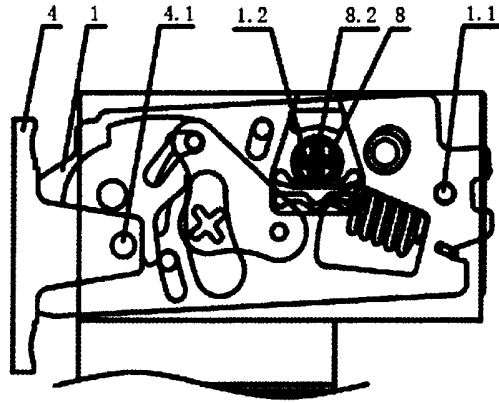

OBR. 12

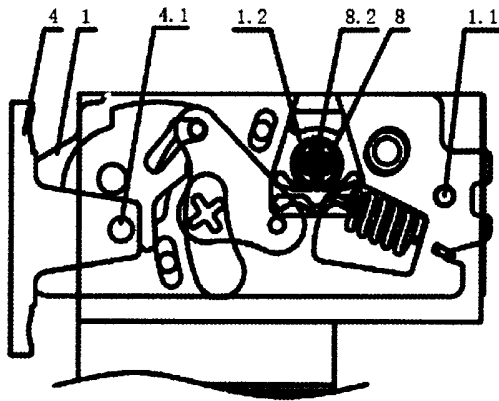

OBR. 13

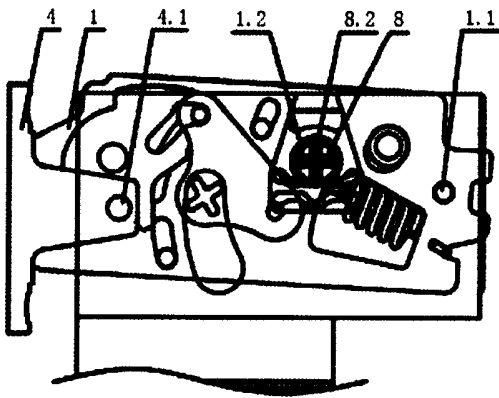

OBR. 14

Konec dokumentu
