

(19)
(12)

(KR)
(A)

(51) 。 Int. Cl. ⁷
B65D 81/02

(11)
(43)

2002 - 0004574
2002 01 16

(21) 10 - 2000 - 0038600
(22) 2000 07 06

(71)

20

(72)

2 - 20913 9

(74)

:

(54)

2

가 (2) 2 (4) (5a) (5,5') (5b)가 (5,5')가
 , (1) (5,5') (5a) (5a) (1) (5b)
 ,가 (1)
 (5a)가 가 (5,5') 가 (5,5') 가
 가 (5,5')
 (5a) 가 가 가 가 가
 가 (5,5')가 가 가
 가 (3,3',4) 가 가
 가 ; 가 ;
 가 가

가 가 , , 가 가 가 , ,

2 (12) 가 (12) (11) (12)
 1 (13,13')가 (13,13')
 (15,15')가 (15,15')
 가 (15a) (15b)가 (15a)

(12) (15,15') 2 (14)가 2
 (14) 가 , 가
 (11)

2 (14) (16a) (16,16')가 (17) (17)
 (16,16') (16,16')가 (17a) 가 (1)
 6,16') (16a) (17) (17)
 (11)

(16,16') (17) 가 , (15,15') 가 ,
 (15,15')가 가 ,
 (17) (17a) (16a)

3 (16,16') (17) 가 . 3 ,
 (16,16') (17)

, 가 (17) (17a) (16a) 가 가 (16a)
 (17) 가 , 가 (17a) (16a)
 (17a)

(16a) (17) 가 , (17) (17a)가
 (16a) (17a) (16a) 가 ,
 (16a)

(16a) , 가 .

, (17) 가 4 , (17)
 (17) (17a) (16a)
 가 , (16a)

(15,15')가 , (15,15')
 가 가가 , ,

(17) (15,15') (17a)
 (11) , (16a) (16a)

(17) (15a) 가 , (1
 5a)

가 (15,15') (15a) , (17) , (17a) (16,
 16') (16a)

(15,15')가 , 가 , (15a)가
 , (17a) (16a)

가 , 4 , (17) 가
 , (17) (17a)가 (17a) 가
 , (17a) (16a) (16a)

가 가가

가 2 , 가 , 2
 , 가 , 가

가 2 가
 가

(57)

1.

가 ;
 가 ;

2.

1 가 , 가 ,

3.

2 ,

4.

1 3 ,

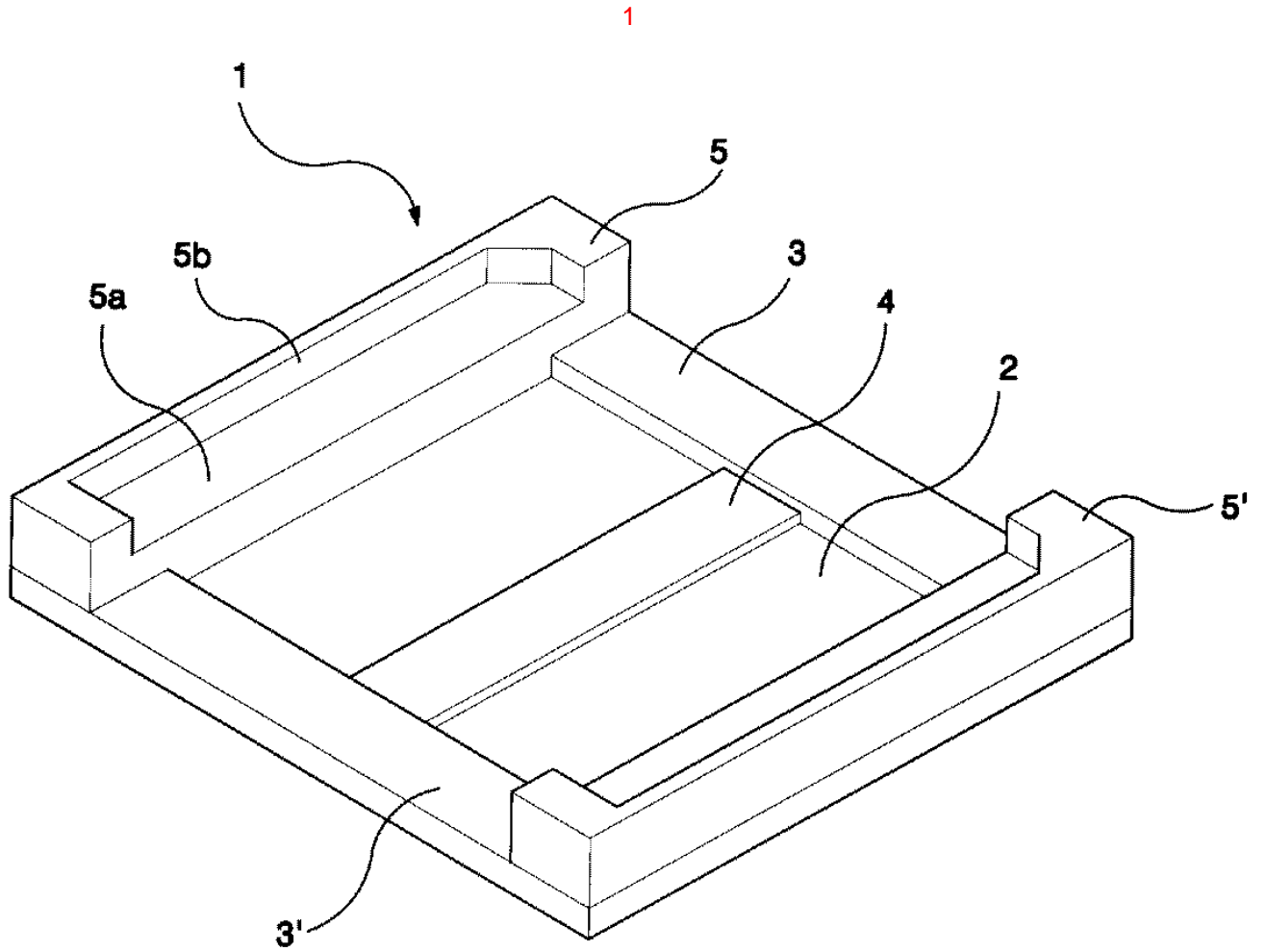

2

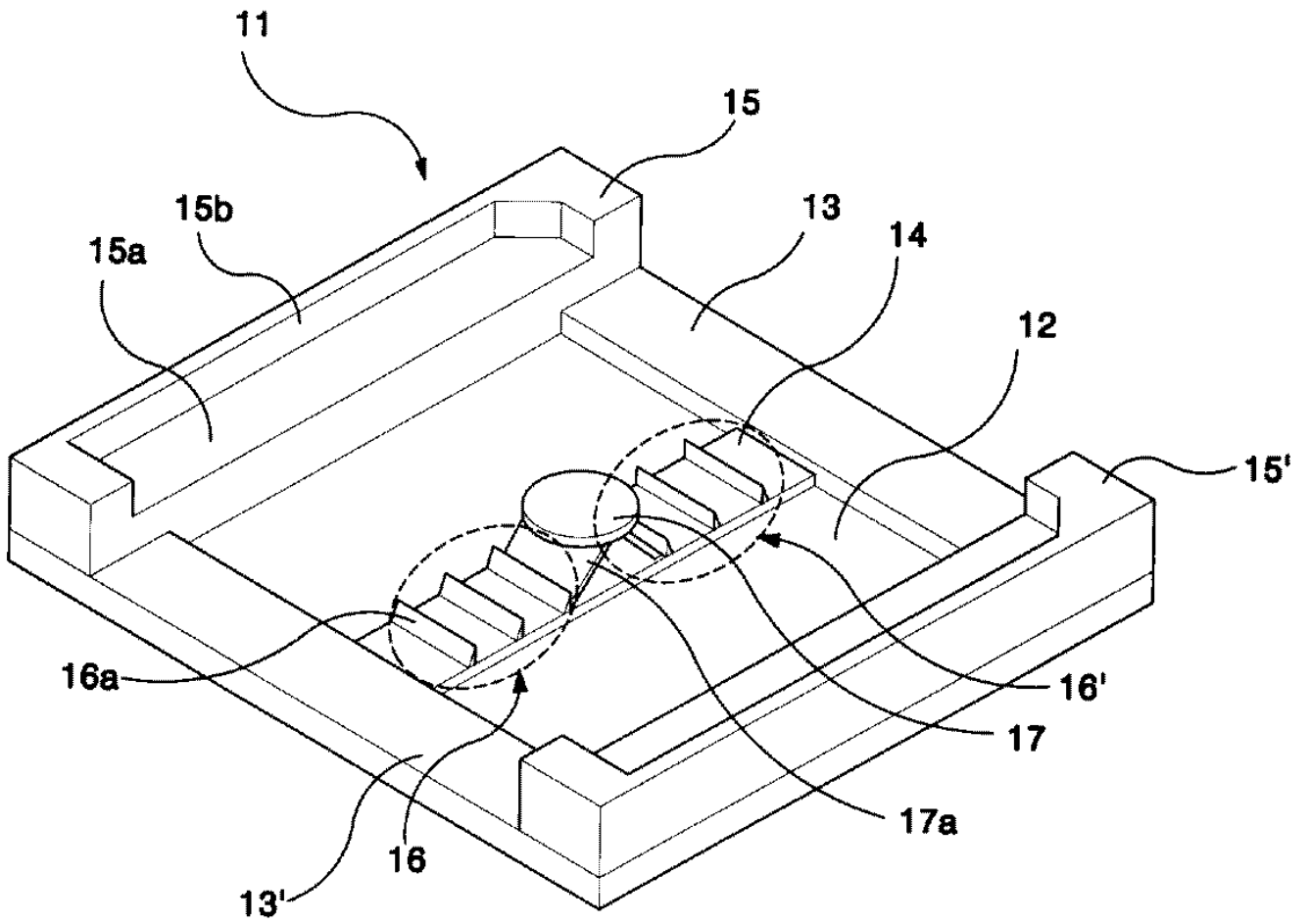

3

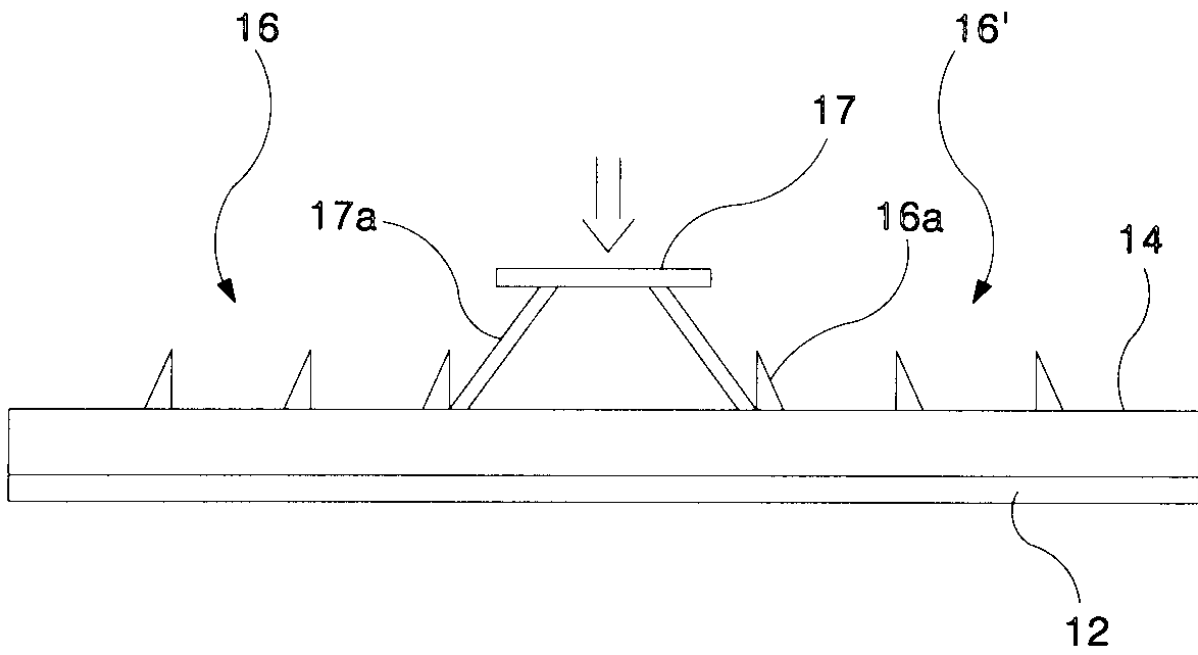

4

