

(12) NACH DEM VERTRAG ÜBER DIE INTERNATIONALE ZUSAMMENARBEIT AUF DEM GEBIET DES PATENTWESENS (PCT) VERÖFFENTLICHTE INTERNATIONALE ANMELDUNG

BERICHTIGTE FASSUNG

(19) Weltorganisation für geistiges Eigentum
Internationales Büro

(43) Internationales Veröffentlichungsdatum
09. Januar 2020 (09.01.2020)



(10) Internationale Veröffentlichungsnummer
WO 2020/007912 A8

(51) Internationale Patentklassifikation:

B60R 22/12 (2006.01) *D03D 3/02* (2006.01)
D03D 1/00 (2006.01) *D03D 11/02* (2006.01)

(21) Internationales Aktenzeichen: PCT/EP2019/067848

(22) Internationales Anmeldedatum:
03. Juli 2019 (03.07.2019)

(25) Einreichungssprache: Deutsch

(26) Veröffentlichungssprache: Deutsch

(30) Angaben zur Priorität:
10 2018 210 890.0
03. Juli 2018 (03.07.2018) DE

(71) Anmelder: **AUTOLIV DEVELOPMENT AB** [SE/SE];
Wallentinsvägen 22, 44783 Vargarda (SE).

(72) Erfinder: **WANG, Tommy**; Room 203, Building no. 11, Lane 215, Haiyang Road, Pudong new area, Shanghai, 200000 (CN). **CHEN, Bob**; 8 East Chengxin Road Nantong, Economic development Zone, Nantong, Jiangsu, 200000 (CN). **TAO, Raphael**; No. 6 East Ningbo Road, Suzhou, Taicang Jiangsu, 215400 (CN). **WELZ, Willi**; Spoorven 369, 5464 Veghel (NL). **GAN, Frank**; Room 1502, No. 109, Lane 1861, Goqing Road, Pudong new area, Shanghai, 200120 (CN). **MUELLER, Kai-Stephan**; Oberstrasse 29, 25524 Oelisdorf (DE). **VAN HELVOORT, Chris**; Elisabethstraat 18, 5282 Boxtel (NL). **DREWS, Victoria**; Goldbekweg 11, 22303 Hamburg (DE).

(54) Title: BELT STRAP FOR A SAFETY BELT DEVICE OF A MOTOR VEHICLE

(54) Bezeichnung: GURTBAND FÜR EINE SICHERHEITSGURTEINRICHTUNG EINES KRAFTFAHRZEUGES

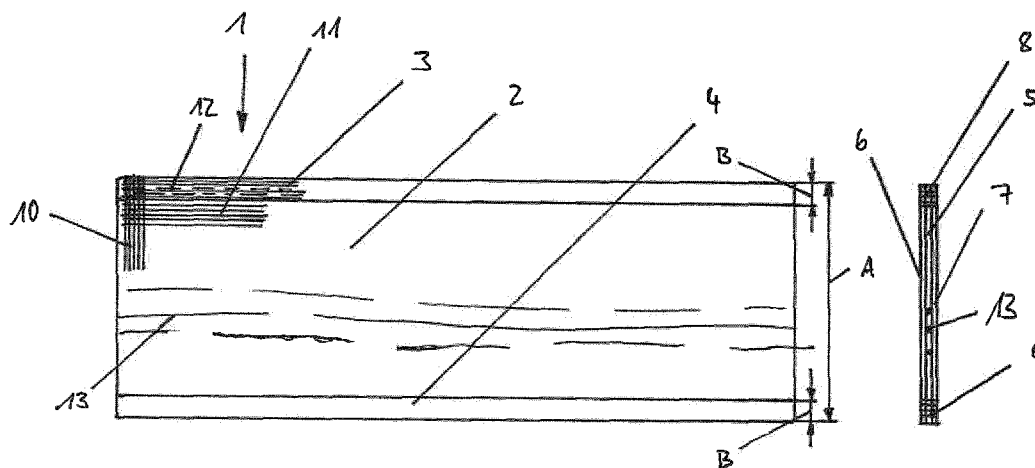

Fig. 1

(57) Abstract: The present invention relates to a belt strap (1) for a safety belt device of a motor vehicle, comprising at least one cavity (5) for receiving electronic components and/or lines (13), wherein the cavity (5) is formed by two fabric layers (6,7) which are connected to one another in the outer edge sections (3,4) by means of one or more weave threads/running weave threads (12) running parallel to the longitudinal direction of the belt strap.

(57) Zusammenfassung: Die vorliegende Erfindung betrifft ein Gurtband (1) für eine Sicherheitsgurteinrichtung eines Kraftfahrzeuges mit wenigstens einem Hohlraum (5) zur Aufnahme von elektronischen Bauteilen und/oder Leitungen (13), wobei der Hohlraum (5) durch zwei Gewebelagen (6,7) gebildet ist, welche in den äußeren Randabschnitten (3,4) durch einen oder mehrere parallel zu der Längsrichtung des Gurtbandes verlaufenden Bindungsfäden/verlaufende Bindungsfäden (12) miteinander verbunden sind.

[Fortsetzung auf der nächsten Seite]



WO 2020/007912 A8

(74) **Anwalt: KOCH, Henning**; Otto-Hahn-Str. 4, 25337 Elms-
horn (DE).

(81) **Bestimmungsstaaten** (*soweit nicht anders angegeben, für jede verfügbare nationale Schutzrechtsart*): AE, AG, AL, AM, AO, AT, AU, AZ, BA, BB, BG, BH, BN, BR, BW, BY, BZ, CA, CH, CL, CN, CO, CR, CU, CZ, DE, DJ, DK, DM, DO, DZ, EC, EE, EG, ES, FI, GB, GD, GE, GH, GM, GT, HN, HR, HU, ID, IL, IN, IR, IS, JO, JP, KE, KG, KH, KN, KP, KR, KW, KZ, LA, LC, LK, LR, LS, LU, LY, MA, MD, ME, MG, MK, MN, MW, MX, MY, MZ, NA, NG, NI, NO, NZ, OM, PA, PE, PG, PH, PL, PT, QA, RO, RS, RU, RW, SA, SC, SD, SE, SG, SK, SL, SM, ST, SV, SY, TH, TJ, TM, TN, TR, TT, TZ, UA, UG, US, UZ, VC, VN, ZA, ZM, ZW.

(84) **Bestimmungsstaaten** (*soweit nicht anders angegeben, für jede verfügbare regionale Schutzrechtsart*): ARIPO (BW, GH, GM, KE, LR, LS, MW, MZ, NA, RW, SD, SL, ST, SZ, TZ, UG, ZM, ZW), eurasisches (AM, AZ, BY, KG, KZ, RU, TJ, TM), europäisches (AL, AT, BE, BG, CH, CY, CZ, DE, DK, EE, ES, FI, FR, GB, GR, HR, HU, IE, IS, IT, LT, LU, LV, MC, MK, MT, NL, NO, PL, PT, RO, RS, SE, SI, SK, SM, TR), OAPI (BF, BJ, CF, CG, CI, CM, GA, GN, GQ, GW, KM, ML, MR, NE, SN, TD, TG).

Veröffentlicht:

— *mit internationalem Recherchenbericht (Artikel 21 Absatz 3)*

(48) **Datum der Veröffentlichung dieser berichtigten**

Fassung:

30. Dezember 2020 (30.12.2020)

(15) **Informationen zur Berichtigung:**

siehe Mitteilung vom 30. Dezember 2020 (30.12.2020)