



(11) **EP 2 226 253 A8**

(12) **KORRIGIERTE EUROPÄISCHE PATENTANMELDUNG**

(15) Korrekturinformation:
Korrigierte Fassung Nr. 1 (W1 A1)
Korrekturen, siehe
Bibliographie INID code(s) 84

(51) Int Cl.:
B65B 21/18 (2006.01) **B65B 39/00** (2006.01)
B65B 59/04 (2006.01)

(48) Corrigendum ausgegeben am:
02.03.2011 Patentblatt 2011/09

(43) Veröffentlichungstag:
08.09.2010 Patentblatt 2010/36

(21) Anmeldenummer: **10152524.4**

(22) Anmeldetag: **03.02.2010**

(84) Benannte Vertragsstaaten:
AT BE BG CH CY CZ DE DK EE ES FI FR GB GR HR HU IE IS IT LI LT LU LV MC MK MT NL NO PL PT RO SE SI SK SM TR
Benannte Erstreckungsstaaten:
AL BA RS

• **Westermeier, Christian**
83080 Oberaudorf (DE)
• **Linner, Johann**
83253 Rimsting (DE)

(30) Priorität: **26.02.2009 DE 102009003542**

(71) Anmelder: **Krones AG**
93073 Neutraubling (DE)

(74) Vertreter: **Benninger, Johannes et al**
Benninger & Eichler-Stahlberg
Patentanwälte
Dechbettener Straße 10
93049 Regensburg (DE)

(72) Erfinder:
• **Wegener, Kai**
81379 München (DE)
• **Schrems, Rudi**
83026 Rosenheim (DE)

Bemerkungen:

Ein Antrag gemäss Regel 139 EPÜ auf Berichtigung der Ansprüche liegt vor. Über diesen Antrag wird im Laufe des Verfahrens vor der Prüfungsabteilung eine Entscheidung getroffen (Richtlinien für die Prüfung im EPA, A-V, 3.).

(54) **Handhabungs- und/oder Packmaschine zur Handhabung von Verpackungsgütern und Verfahren zu deren Steuerung**

(57) Die Erfindung betrifft eine Handhabungs- und/oder Packmaschine (10) zur Handhabung von Verpackungsgütern (30), die wenigstens eine Handhabungseinrichtung (12) sowie dieser zugeordnete, an die Größe der zu handhabenden Verpackungsgüter (30) angepasste Formateile (16) aufweist, wobei die Handhabungseinrichtung (12) und die zugeordneten Formateile (16) gemeinsam auswechselbar und zwischen einer Arbeitsstellung an der Maschine (10) und einer Lagerstellung in einem Magazin (40) bewegbar sind. Die Handhabungseinrichtung (12) und die zugeordneten Formateile (16) sind automatisch miteinander verriegelbar. Zwischen der Maschine (10) und dem Magazin (40) sind Schienen (44) zur annähernd horizontalen Beförderung der wenigstens einen, auswechselbaren Handhabungseinrichtung (12) und mindestens eines dieser zugeordneten Formateils (16) zwischen der Arbeitsstellung und der Lagerstellung

angeordnet.

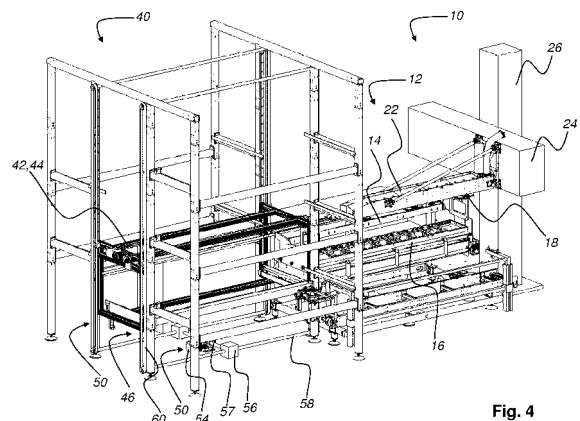

Fig. 4

EP 2 226 253 A8