

PŘIHLÁŠKA VYNÁLEZU

zveřejněná podle § 31 zákona č. 527/1990 Sb.

(21) Číslo dokumentu:
1999 - 1237

(19)
ČESKÁ
REPUBLIKA

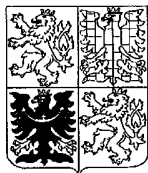

ÚŘAD
PRŮMYSLOVÉHO
VLASTNICTVÍ

(22) Přihlášeno: **09.04.1999**
(32) Datum podání prioritní přihlášky: **11.04.1998**
(31) Číslo prioritní přihlášky: **1998/29806621**
(33) Země priority: **DE**
(40) Datum zveřejnění přihlášky vynálezu: **16.02.2000**
(Věstník č. 2/2000)

(13) Druh dokumentu: **A3**
(51) Int. Cl. ⁷:
A 47 H 1/08

(71) Přihlašovatel:
CEDARGROVE LIMITED, Gibraltar,
GI;

(72) Původce:
Gastmann Günter, Essen, DE;

(74) Zástupce:
Hořejš Milan Dr. Ing., Národní 32, Praha 1,
110 00;

(54) Název přihlášky vynálezu:
Kolejnice na záclony

(57) Anotace:

Kolejnice /1/ na záclony je provedena s alespoň jedním vodícím kanálem /2/ pro jezdce, kladky nebo podobně, a s montážní částí /3/ pro upevnění kolejnice /1/ na stěně, stropě nebo podobně. Kolejnice /1/ na záclony je vytvořena jako ohebný plastový profil s průřezem tvaru T, příčměz vodící kanál /2/ je tvořen ramenem /4/ plastového profilu tvaru T a montážní část /3/ je tvořena příčnou stojinou /5/, příčměz kolejnice /1/ na záclony je svinutelná.

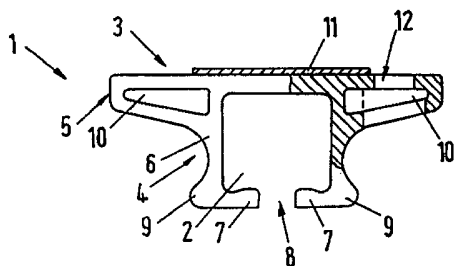

CZ 1999 - 1237 A3

01-2686-98-Ho

Kolejnice na záclony

Oblast techniky

Vynález se týká kolejnice na záclony, s alespoň jedním vodicím kanálem pro jezdce, kladky nebo podobně, a s montážní částí pro upevnění kolejnice na záclony na stěně, stropě nebo podobně.

Dosavadní stav techniky

Takové kolejnice na záclony se zpravidla vyrábějí z plastu vytlačováním a současně se ve výrobním podniku řežou na příslušné délky. V důsledku toho se kolejnice na záclony prodávají v různých délkách, které jsou však z přepravních důvodů relativně krátké, a jejich sestavování se provádí v průběhu montáže. Výroba kolejnic na záclony s různou délkou je poměrně složitá a drahá. Přes širokou výrobní paletu je možno provést přesné přizpůsobení kolejnic na záclony podle okolností teprve na místě, takže nutně dochází ke vzniku nežádoucího prořezu. Potřebné náklady na materiál jsou tudíž značné. Při použití ve větších prostorech nebo halách je často zapotřebí velmi dlouhých kolejnic na záclony. Tyto kolejnice na záclony musí být doposud sestaveny z velkého počtu jednotlivých kolejnic na záclony nařezaných na kratší délku. Spojení mezi jednotlivými kolejnicemi na záclony tak připravuje zpravidla obtíže a montáž je náročná.

Úkolem vynálezu proto je vytvořit kolejnici na záclony výše uvedeného druhu, která bude vyrobitelná jednoduše a levně, bude

snadno přepravitelná a současně umožní flexibilní a bezproblémové přizpůsobení se okolnostem na daném místě v průběhu montáže.

Podstata vynálezu

Uvedený úkol splňuje kolejnice na záclony, s alespoň jedním vodicím kanálem pro jezdce, kladky nebo podobně, a s montážní částí pro upevnění kolejnice na záclony na stěně, stropě nebo podobně, podle vynálezu, jehož podstatou je, že kolejnice na záclony je vytvořena jako ohebný plastový profil s průřezem tvaru T, přičemž vodicí kanál je tvořen ramenem plastového profilu tvaru T a montážní část je tvořena příčnou stojinou, přičemž kolejnice na záclony je svinutelná.

Řešením podle vynálezu se dosáhne toho, že kolejnice na záclony může být vyráběna vytlačováním plastu ve velkých délkách, přičemž již není nutné bezprostřední rozřezávání vyrobené kolejnice na záclony z přepravních důvodů. Ohebné kolejnice na záclony se vyrábějí ve velkých délkách a svinují se. Tím je bez problémů zaručena jejich přeprava. Kromě toho je možno kolejnice na záclony bez problémů přizpůsobit daným okolnostem na místě montáže. Sestavování z více kratších kolejnic na záclony již není zapotřebí. Nedochozí prakticky k žádnému prořezu. Při použití ve velkých prostorech již není zapotřebí sestavovat kolejnice na záclony z více jednotlivých dílů. Spojování kolejnic je prakticky zapotřebí jen v rohových oblastech, takže vznikne jen málo styčných míst.

Další podstatné znaky vynálezu jsou uvedeny v následujícím textu.

Kolejnice na záclony má vodící kanál vytvořený v ramenu profilu tvaru T s obdélníkovým nebo téměř čtvercovým průřezem a dvě boční stěny s průřezem tvaru L opatřené směrem dovnitř zalomenými vodícími žebry. Boční stěny vodícího kanálu mají v oblasti vodících žeber na vnější straně vyrovnávací žebra. Tato vodící žebra tvoří protiváhu pro vodící žebra na dolní straně bočních stěn. Tím se zabrání zapadnutí bočních stěn do vodícího kanálu. I u relativně měkkých plastů, které jsou vhodné pro výrobu ohebných a svinutelných kolejnic na záclony, se tím zaručí dostatečná pevnost nebo tuhost.

Podle výhodného provedení vynálezu je příčná stojina tvořící montážní část na svých okrajích na obou stranách vytvořena jako dutý profil, takže v ní vzniknou duté kanály. Tím se dosáhne v montážní části ne nepodstatné úspory materiálu. Z hlediska stability vyhovuje taková kolejnice na záclony s dutými kanály v montážní části bez dalších opatření potřebným požadavkům. Podle dalšího výhodného provedení je na vnější straně montážní části uspořádán alespoň jeden dvoustranný lepicí pás. Tímto lepicím pásem se montáž ohebné a svinutelné kolejnice na záclony velmi zjednoduší. Přitom může lepicí pás sloužit jako jednoduchá montážní pomůcka, například k provizornímu upevnění, avšak může plnit i funkci trvalého upevňovacího prostředku. Na vnější straně montážní části je možno samozřejmě uspořádat i více dvoustranných lepicích pásů. Toto opatření je výhodné zejména u širokých kolejnic na záclony nebo u dvojitých kolejnic.

Kolejnice na záclony má s výhodou v montážní části vybrání pro průchod upevňovacích prostředků, zejména hmoždinek, šroubů nebo podobně. Zpravidla se kolejnice na záclony tedy připevní na stěnu nebo strop nejprve provizorně pomocí lepicího pásu a teprve potom pomocí hmoždinek, šroubů nebo podobně. Vybrání jsou s výhodou

provedena jako kruhové otvory po obou stranách vodicího kanálu v předem stanovených odstupech v montážní části kolejnice na záclony.

Podle dalšího provedení vynálezu je kolejnice na záclony provedena jako dvojitá kolejnice se dvěma rovnoběžně uspořádanými vodicími kanály a dvěma rovnoběžně uspořádanými montážními částmi, přičemž mezi montážními částmi je uspořádán spojovací pás. Spojovací pás může být přitom rovněž proveden jako dutý komorový profil. V zásadě je myslitelné i provedení se třemi nebo více rovnoběžně uspořádanými vodicími kanály. Kolejnice na záclony podle vynálezu mohou být vytvořeny jako přímé nebo ve tvaru oblouku.

Podle dalšího provedení vynálezu se samostatným významem je kolejnice na záclony provedena tak, že je vytvořena jako plastový profil ve tvaru oblouku s průřezem tvaru T, přičemž vodicí kanál je tvořen ramenem plastového profilu tvaru T a montážní část je tvořena příčnou stojinou, přičemž kolejnice na záclony je vytvořena jako polotovar dělený v podélném směru, se dvěma polovinami, přičemž jedna polovina obsahuje v montážní části spojovací drážku a druhá polovina obsahuje v montážní části spojovací pero, přičemž obě poloviny jsou při montáži sestavitelné při vytvoření vodicího kanálu.

Oblouky se vyrobí vytlačováním plastu nebo vstřikováním plastu do formy, načež se sestaví a navzájem trvale spojí. Podle výhodného provedení vynálezu se poloviny kolejnice na záclony navzájem slepí, avšak mohou se rovněž svařit nebo jinak adhezně spojit. Podle dalšího provedení vynálezu je kolejnice na záclony vytvořena jako dvojitá kolejnice ve tvaru oblouku se dvěma rovnoběžně uspořádanými vodicími kanály a montážními částmi, přičemž mezi montážními částmi je uspořádán obloukový mezikus, který může být v průběhu montáže spojen, například lepením, s montážními částmi. V zásadě mohou být

veškeré znaky v úvodu popsané kolejnice na záclony uskutečněny i u kolejnice na záclony dělené v podélném směru. To se týká zejména vytvoření vodicího kanálu a montážní části.

Přehled obrázků na výkresech

Vynález bude dále blíže objasněn na příkladech provedení podle přiložených výkresů, na nichž

obr. 1 znázorňuje v průřezu kolejnici na záclony podle vynálezu s vodicím kanálem,

obr. 2 v příčném řezu kolejnici na záclony podle vynálezu se dvěma vodicími kanály,

obr. 3 v půdorysu obloukovou kolejnici na záclony,

obr. 4 v půdorysu rovněž obloukovou kolejnici na záclony jako na obr. 3, avšak s děleným provedením,

obr. 5 příčný řez kolejnicí na záclony z obr. 4,

obr. 6 kolejnici na záclony z obr. 5, avšak v sestaveném stavu, a

obr. 7 v příčném řezu obloukovou dvojitou kolejnicí na záclony.

Příklady provedení vynálezu

Na obr. 1 je znázorněna kolejnice 1 na záclony s vodicím kanálem 2 pro jezdce nebo kladky. Kolejnice 1 na záclony má montážní část 3 pro upevnění kolejnice 1 na záclony na stěně nebo na stropě. Kolejnice 1 na záclony je vytvořena jako ohebný plastový profil s průřezem tvaru T. Na obr. 1 lze rozpoznat, že vodicí kanál 2 je tvořen ramenem 4 plastového profilu tvaru T a montážní část 3 je tvořena příčnou stojinou 5 plastového profilu tvaru T. Kolejnice 1 na záclony je svinutelná. U znázorněného příkladu provedení má vodicí kanál 2 tvořený ramenem 4 čtvercový průřez. Vodicí kanál 2 má dvě boční stěny 6 s průřezem tvaru L. Obě boční stěny 6 s průřezem tvaru

L jsou opatřeny vždy jedním směrem dovnitř zalomeným vodicím žebrem 7, přičemž mezi vodicími žebry 7 je vytvořena vodicí štěrbina 8. Boční stěny 6 vodicího kanálu 2 jsou v oblasti vodicích žebel 7 opatřeny na vnější straně vždy jedním vyrovnávacím žebrem 9. Příčná stojina 5 tvořící montážní část 3 je na svých okrajích na obou stranách vytvořena jako dutý profil, takže jsou v ní vytvořeny duté kanály 10. Na vnější straně montážní části 3 je uspořádán dvoustranný lepicí pás 11. Ve znázorněném příkladu provedení má kolejnice 1 na záclony v montážní části 3 provedena vybrání 12 ve formě otvorů pro průchod šroubů. Tato skutečnost je patrná zejména z obr. 3.

Na obr. 2 je znázorněna kolejnice 1 na záclony, která je vytvořena jako dvojitá kolejnice. Tato kolejnice 1 na záclony má dva navzájem rovnoběžně uspořádané vodicí kanály 2 a montážní části 3. Mezi montážními částmi 3 je uspořádán spojovací pás 13. Tento spojovací pás 13 je vytvořen jako dutý komorový profil.

Na obr. 3 je znázorněna kolejnice 1 na záclony podle vynálezu s vodicím kanálem 2 ve tvaru oblouku.

Na obr. 4 a 5 je znázorněna kolejnice 1 na záclony, která je jako polotovar dělená v podélném směru a je tedy vytvořena se dvěma polovinami 14, 15. Jedna polovina 14 je opatřena spojovací drážkou 16 a druhá polovina 15 je opatřena spojovacím perem 17. Spojovací drážka 16 a spojovací pero 17 jsou uspořádány v montážní části 3 kolejnice 1 na záclony. V průběhu montáže se obě poloviny 14, 15 sestaví, čímž vznikne vodicí kanál 2. Tento vodicí kanál 2 je dobře viditelný na obr. 5 a 6. Přitom jsou obě poloviny 14, 15, znázorněné na obr. 6 v sestaveném stavu, navzájem v oblasti spojovací drážky 16 a spojovacího pera 17 slepeny.

Na obr. 7 je znázorněna dvojitá kolejnice 1 na záclony ve tvaru oblouku se dvěma navzájem rovnoběžně uspořádanými vodicími kanály 2 a montážními částmi 3. Mezi montážními částmi 3 je uspořádán obloukový mezikus 18. Tento obloukový mezikus 18 se vyrobí jako samostatný díl a v průběhu montáže se slepí s montážními částmi 3 jednotlivých kolejnic 1 na záclony.

P A T E N T O V É N Á R O K Y

1. Kolejnice (1) na záclony, s alespoň jedním vodicím kanálem (2) pro jezdce, kladky nebo podobně, a s montážní částí (3) pro upevnění kolejnice (1) na záclony na stěně, stropě nebo podobně, **vyznačující se tím**, že kolejnice (1) na záclony je vytvořena jako ohebný plastový profil s průřezem tvaru T, přičemž vodicí kanál (2) je tvořen ramenem (4) plastového profilu tvaru T a montážní část (3) je tvořena příčnou stojinou (5), přičemž kolejnice (1) na záclony je svinutelná.

2. Kolejnice na záclony podle nároku 1, **vyznačující se tím**, že vodicí kanál (2) tvořený ramenem (4) má obdélníkový nebo téměř čtvercový průřez a boční stěny (6) s průřezem tvaru L s dovnitř zalomenými vodicími žebry (7), mezi nimiž je vytvořena vodicí štěrbina (8).

3. Kolejnice na záclony podle nároku 2, **vyznačující se tím**, že boční stěny (6) vodicího kanálu (2) mají v oblasti vodicích žeber (7) na vnější straně vytvořena vyrovnávací žebra (9).

4. Kolejnice na záclony podle jednoho z nároků 1 až 3, **vyznačující se tím**, že příčná stojina (5) tvořící montážní část (3) je na svých okrajích na obou stranách vytvořena jako dutý profil s dutými kanály (10).

5. Kolejnice na záclony podle jednoho z nároků 1 až 4, **vyznačující se tím**, že na vnější straně montážní části (3) je uspořádán alespoň jeden dvoustranný lepicí pás (11).

6. Kolejnice na záclony podle jednoho z nároků 1 až 5, **vyznačující se tím**, že kolejnice (1) na záclony je v montážní části (3) opatřena vybráními (12) pro průchod upevňovacích prostředků, zejména hmoždinek, šroubů nebo podobně.

7. Kolejnice na záclony podle jednoho z nároků 1 až 6, **vyznačující se tím**, že kolejnice (1) na záclony je vytvořena jako dvojitá kolejnice se dvěma navzájem rovnoběžně uspořádanými vodicími kanály (2) a montážními částmi (3), přičemž mezi montážními částmi (3) je uspořádán spojovací pás (13).

8. Kolejnice na záclony podle nároku 7, **vyznačující se tím**, že spojovací pás (13) je vytvořen jako dutý komorový profil.

9. Kolejnice (1) na záclony, s alespoň jedním vodicím kanálem (2) pro jezdce, kladky nebo podobně, a s montážní částí (3) pro upevnění kolejnice (1) na záclony na stěně, stropě nebo podobně, **vyznačující se tím**, že kolejnice (1) na záclony je vytvořena jako ohebný plastový profil s průřezem tvaru T, přičemž vodicí kanál (2) je tvořen ramenem (4) plastového profilu tvaru T a montážní část (3) je tvořena příčnou stojinou (5), přičemž kolejnice (1) na záclony je v podélném směru dělená s vytvořením dvou polovin (14, 15), kde jedna polovina (14) je v montážní části opatřena spojovací drážkou (16) a druhá polovina (15) spojovacím perem (17), a přičemž obě poloviny (14, 15) jsou sestavitelné v průběhu montáže při vytvoření vodicího kanálu.

10. Kolejnice na záclony podle nároku 9, **vyznačující se tím**, že obě poloviny (14, 15) jsou v průběhu montáže sestavitelné a adhezně spojitelné, například slepením.

11. Kolejnice na záclony podle nároku 9 nebo 10, vyznačující se tím, že kolejnice (1) na záclony je vytvořena jako oblouková dvojitá kolejnice se dvěma rovnoběžně uspořádanými vodicími kanály (2) a montážními částmi (3), přičemž mezi montážními částmi (3) je uspořádán obloukový mezikus (18), který je v průběhu montáže spojitelný s montážními částmi (3), například slepením.

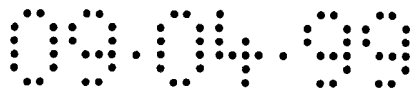

1/3

Обр. 1

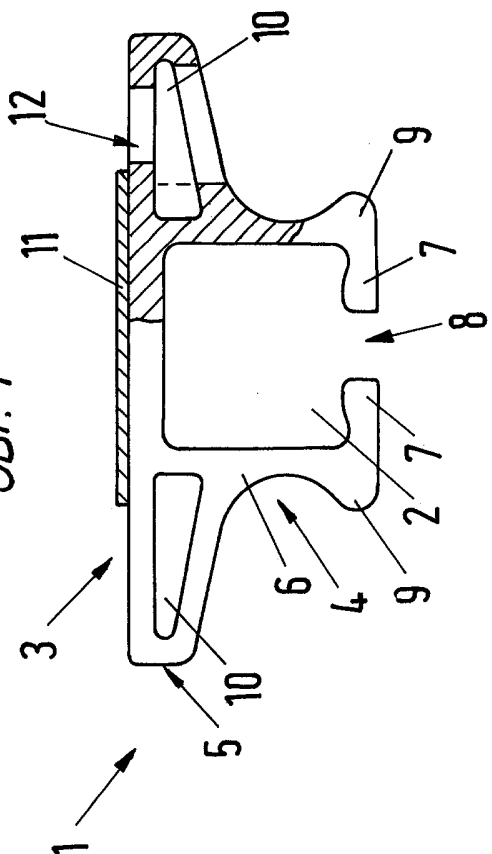

Обр. 2

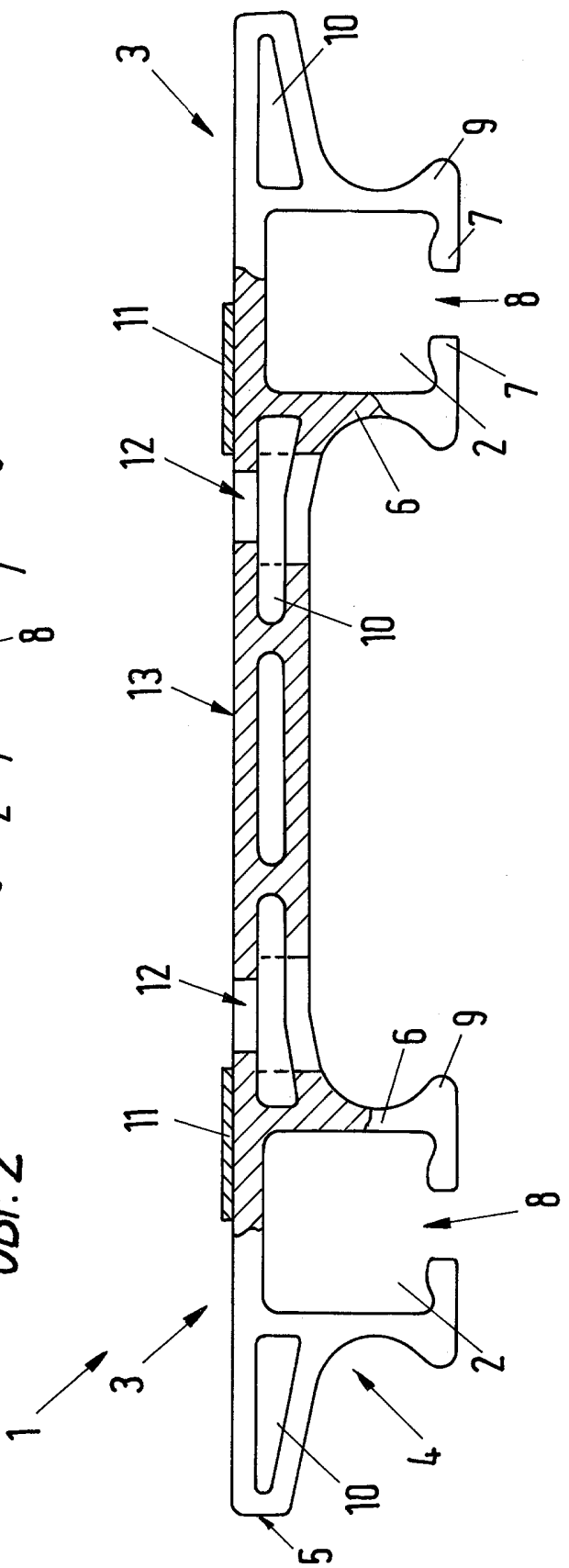

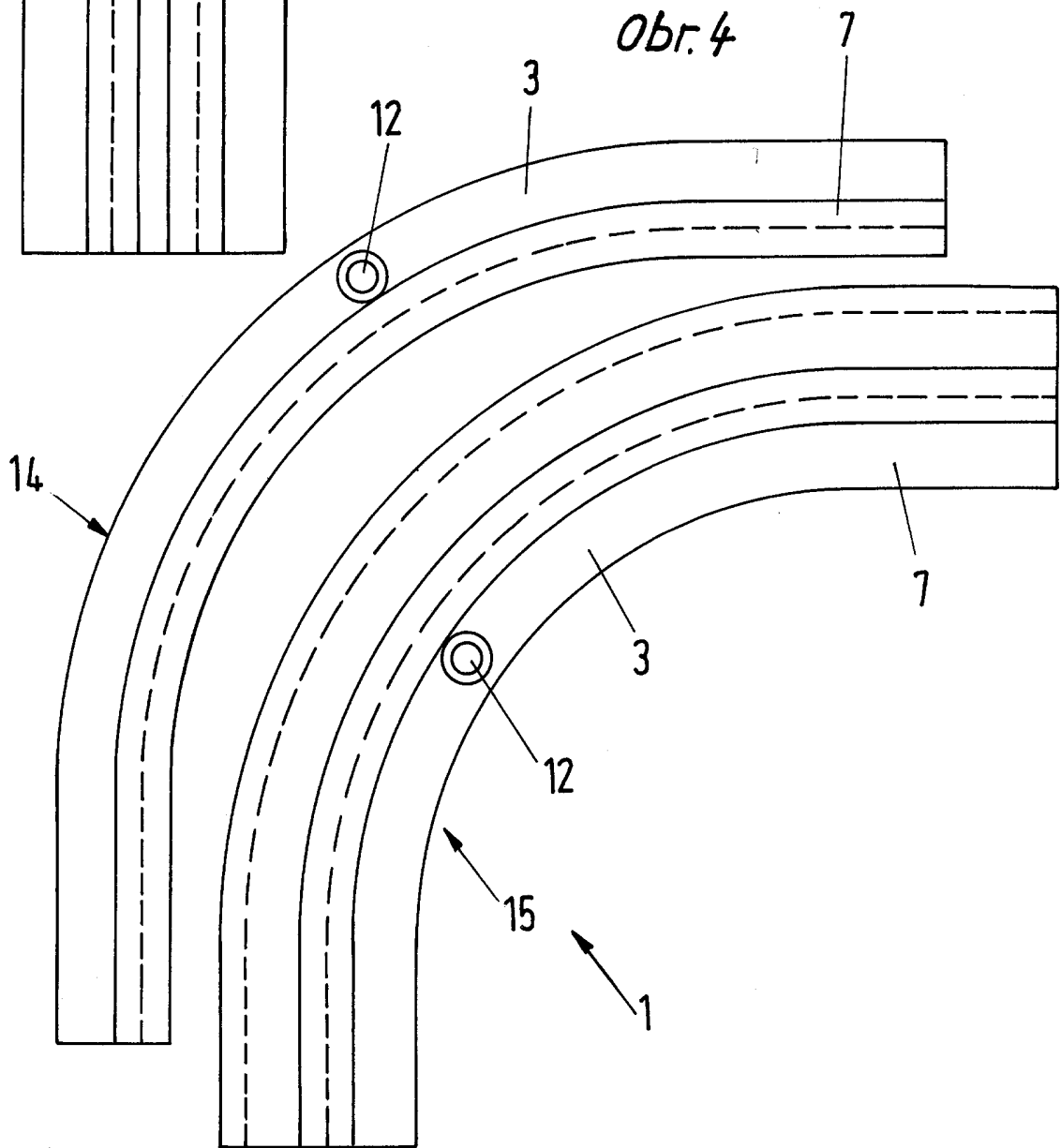
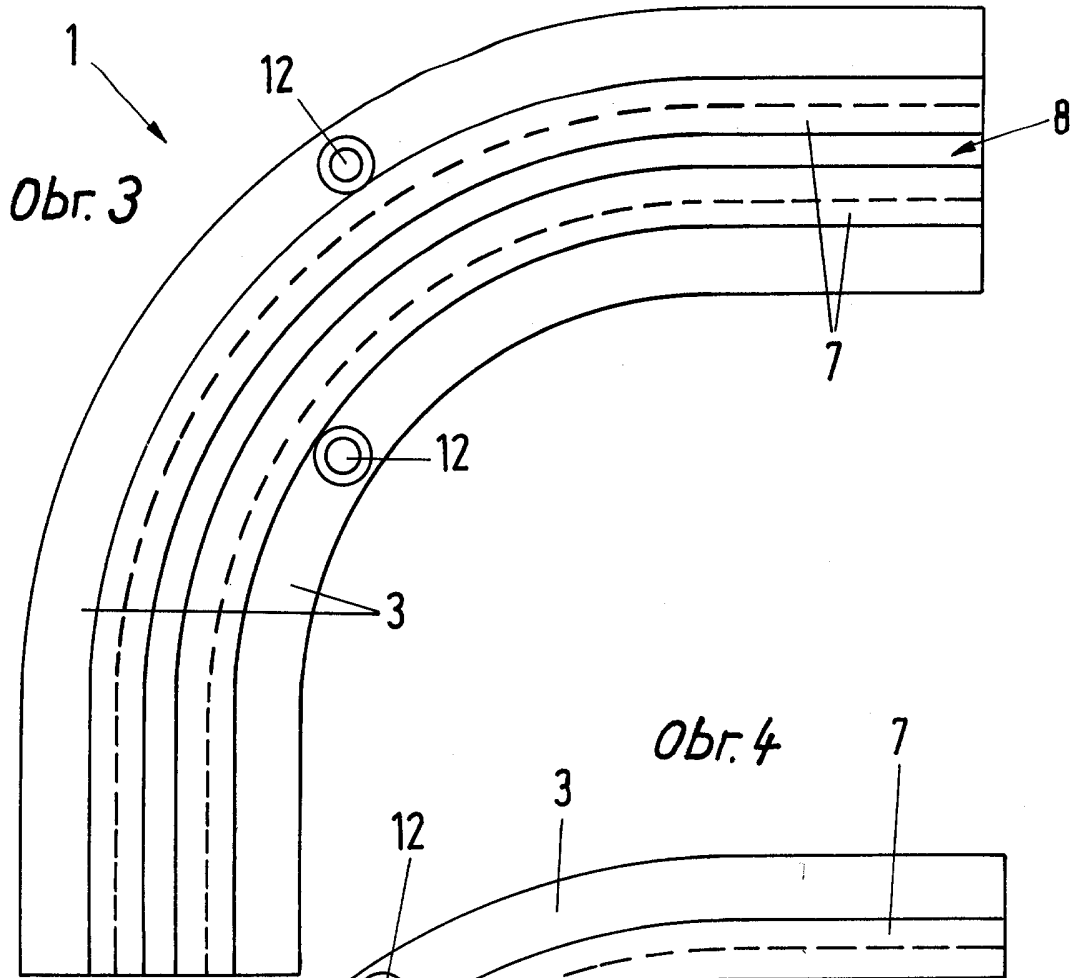

09.04.99

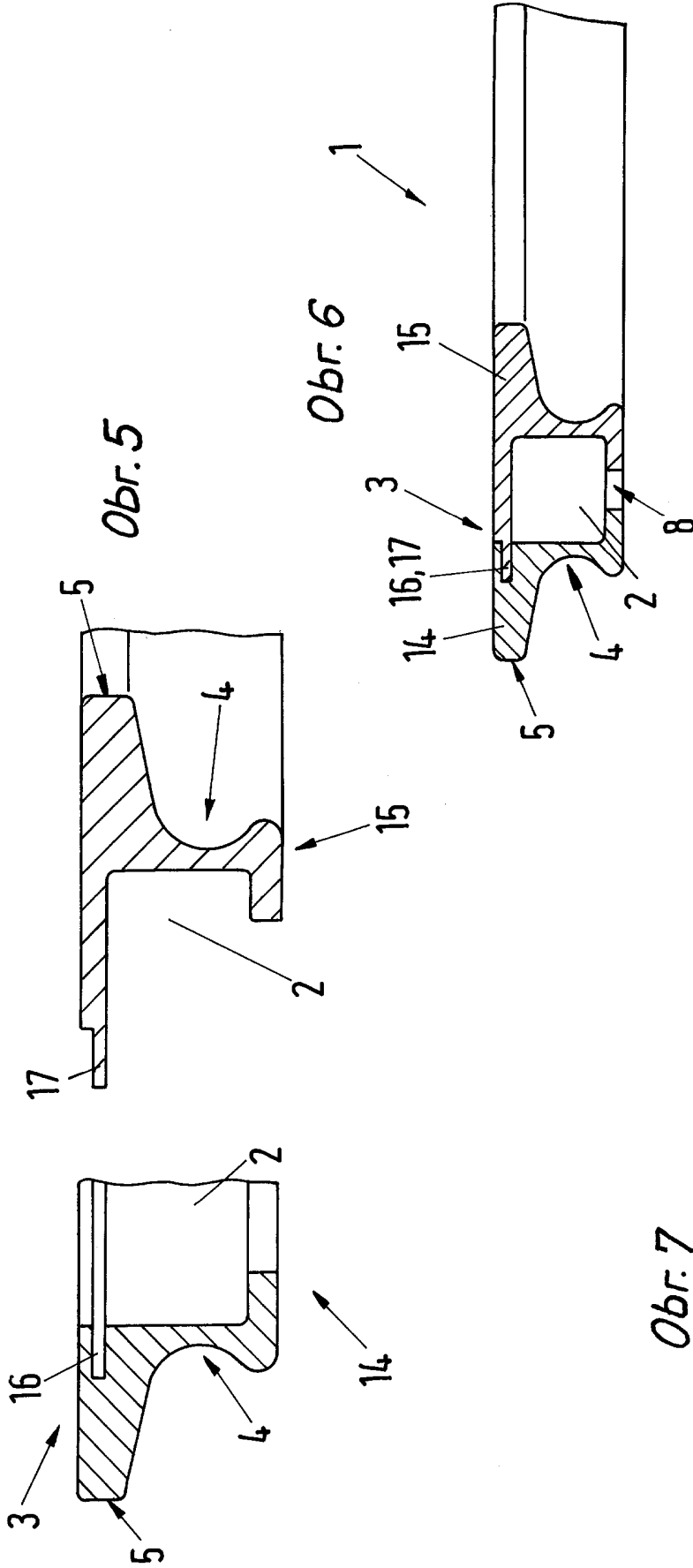

Obr. 7

