



(12)实用新型专利

(10)授权公告号 CN 207367503 U

(45)授权公告日 2018.05.15

(21)申请号 201721502769.9

(22)申请日 2017.11.13

(73)专利权人 重庆超禾科技有限公司

地址 402160 重庆市永川区 和顺大道799号
(永川区软件与信息服务外包产业园B
区4号楼2层)

(72)发明人 袁小红

(51)Int.Cl.

G09F 7/18(2006.01)

G09F 7/22(2006.01)

权利要求书1页 说明书3页 附图2页

(54)实用新型名称

一种房地产用商业展示牌

(57)摘要

本实用新型涉及广告宣传技术领域,且公开了一种房地产用商业展示牌,包括底座,所述底座的顶部开设有固定槽,所述固定槽的内壁底部以底座的竖直中心线为中心对称设置有两个固定块,两个固定块的顶部均开设有转动槽,两个转动槽的内壁均固定连接有转轴,两个转轴的表面分别固定连接第一展示板和第二展示板,所述第一展示板远离转轴的一端固定连接第一连接环,所述第一连接环的内环处套接有转动杆。该房地产用商业展示牌,结构简单,不仅可以使展示牌展示的信息更加的多样化更加的全面,更有利于房地产商对房产的介绍,更加可以使展示牌的占地面积尽量减小,使用起来更加方便和稳定,使展示牌的实用性得到极大的提高。

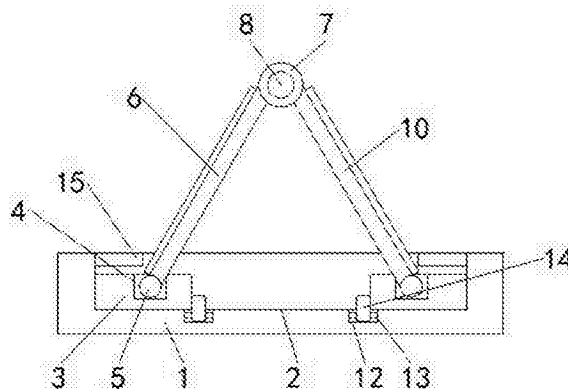

1. 一种房地产用商业展示牌,包括底座(1),其特征在于:所述底座(1)的顶部开设有固定槽(2),所述固定槽(2)的内壁底部以底座(1)的竖直中心线为中心对称设置有两个固定块(3),两个固定块(3)的顶部均开设有转动槽(4),两个转动槽(4)的内壁均固定连接有转轴(5),两个转轴(5)的表面分别固定连接有第一展示板(6)和第二展示板(10),所述第一展示板(6)远离转轴(5)的一端固定连接有第一连接环(7),所述第一连接环(7)的内环处套接有转动杆(8),所述转动杆(8)的表面套接有第二连接环(9),所述第二连接环(9)远离转动杆(8)的一端与第二展示板(10)固定连接,所述底座(1)的顶部位于固定槽(2)的下方开设有空槽(12),所述空槽(12)的内壁固定连接连接有连接杆(13),所述连接杆(13)的表面套接有定位块(14),所述定位块(14)的侧面与固定块(3)接触。

2. 根据权利要求1所述的一种房地产用商业展示牌,其特征在于:所述第一连接环(7)的数量为两个,两个第一连接环(7)以第一展示板(6)的竖直中心线为对称中心对称设置,所述第二连接环(9)位于两个第一连接环(7)之间。

3. 根据权利要求1所述的一种房地产用商业展示牌,其特征在于:所述转动杆(8)的正面和背面均固定连接有限位套(11),所述限位套(11)的长度大于转动杆(8)的直径。

4. 根据权利要求1所述的一种房地产用商业展示牌,其特征在于:所述第一展示板(6)的长度与第二展示板(10)的长度相同,所述第一展示板(6)的宽度与第二展示板(10)的宽度相同。

5. 根据权利要求1所述的一种房地产用商业展示牌,其特征在于:所述固定槽(2)的内壁左右两侧位于固定块(3)的上方均固定连接有限位块(15),所述限位块(15)的宽度小于固定块(3)的宽度。

6. 根据权利要求1所述的一种房地产用商业展示牌,其特征在于:所述第一展示板(6)与第二展示板(10)的表面均活动连接有钢化玻璃。

一种房地产用商业展示牌

技术领域

[0001] 本实用新型涉及广告宣传技术领域,具体为一种房地产用商业展示牌。

背景技术

[0002] 广告,即广而告之之意,广告是为了某种特定的需要,通过一定形式的媒体,公开而广泛地向公众传递信息的宣传手段,广告有广义和狭义之分,广义广告包括非经济广告和经济广告,非经济广告指不以盈利为目的的广告,又称效应广告,如政府行政部门、社会事业单位乃至个人的各种公告、启事、声明等,主要目的是推广;狭义广告仅指经济广告,又称商业广告,是指以盈利为目的的广告,通常是商品生产者、经营者和消费者之间沟通信息的重要手段,或企业占领市场、推销产品、提供劳务的重要形式,主要目的是扩大经济效益。

[0003] 由于目前所使用的商业展示牌大多牌面较小,而过大的展示牌又比较占地方,有很多关于房产的介绍以及广告噱头不能很好的展示全面,对房地产商的宣传不能起到最大的作用,因此我们提出一种房地产用商业展示牌。

实用新型内容

[0004] (一)解决的技术问题

[0005] 针对现有技术的不足,本实用新型提供了一种房地产用商业展示牌,具备展示更加的全面和占地比较小等优点,解决了展示不够全面的问题。

[0006] (二)技术方案

[0007] 为实现上述展示更加的全面和占地比较小的目的,本实用新型提供如下技术方案:一种房地产用商业展示牌,包括底座,所述底座的顶部开设有固定槽,所述固定槽的内壁底部以底座的竖直中心线为中心对称设置有两个固定块,两个固定块的顶部均开设有转动槽,两个转动槽的内壁均固定连接有转轴,两个转轴的表面分别固定连接有第一展示板和第二展示板,所述第一展示板远离转轴的一端固定连接有第一连接环,所述第一连接环的内环处套接有转动杆,所述转动杆的表面套接有第二连接环,所述第二连接环远离转动杆的一端与第二展示板固定连接,所述底座的顶部位于固定槽的下方开设有空槽,所述空槽的内壁固定连接有连接杆,所述连接杆的表面套接有定位块,所述定位块的侧面与固定块接触。

[0008] 优选的,所述第一连接环的数量为两个,两个第一连接环以第一展示板的竖直中心线为对称中心对称设置,所述第二连接环位于两个第一连接环之间。

[0009] 优选的,所述转动杆的正面和背面均固定连接有固定套,所述固定套的长度大于转动杆的直径。

[0010] 优选的,所述第一展示板的长度与第二展示板的长度相同,所述第一展示板的宽度与第二展示板的宽度相同。

[0011] 优选的,所述固定槽的内壁左右两侧位于固定块的上方均固定连接有限位块,所述限位块的宽度小于固定块的宽度。

[0012] 优选的,所述第一展示板与第二展示板的表面均活动连接有钢化玻璃。

[0013] (三)有益效果

[0014] 与现有技术相比,本实用新型提供了一种房地产用商业展示牌,具备以下有益效果:

[0015] 1、该房地产用商业展示牌,结构简单,不仅可以使展示牌展示的信息更加的多样化更加的全面,更有利于房地产商对房产的介绍,更加可以使展示牌的占地面积尽量减小,使用起来更加方便和稳定,使展示牌的实用性得到极大的提高。

[0016] 2、该房地产用商业展示牌,通过底座、固定槽、固定块、转动槽、转轴、第一展示板、第一连接环、转动杆、第二连接环、第二展示板和固定套的配合可以更好使广告牌进行翻折展示,使展示的信息更加的全面和详细,更有利于宣传,通过空槽、连接杆、定位块和限位块的配合可以在转动完成后对展示牌进行固定,使用更加的稳定和方便。

附图说明

[0017] 图1为本实用新型结构示意图;

[0018] 图2为本实用新型结构俯视图。

[0019] 图中:1底座、2固定槽、3固定块、4转动槽、5转轴、6第一展示板、7第一连接环、8转动杆、9第二连接环、10第二展示板、11固定套、12空槽、13连接杆、14定位块、15限位块。

具体实施方式

[0020] 下面将结合本实用新型实施例中的附图,对本实用新型实施例中的技术方案进行清楚、完整地描述,显然,所描述的实施例仅仅是本实用新型一部分实施例,而不是全部的实施例。基于本实用新型中的实施例,本领域普通技术人员在没有做出创造性劳动前提下所获得的所有其他实施例,都属于本实用新型保护的范围。

[0021] 请参阅图1-2,一种房地产用商业展示牌,包括底座1,底座1的顶部开设有固定槽2,固定槽2的内壁底部以底座1的竖直中心线为中心对称设置有两个固定块3,两个固定块3的顶部均开设有转动槽4,两个转动槽4的内壁均固定连接转轴5,两个转轴5的表面分别固定连接第一展示板6和第二展示板10,第一展示板6远离转轴5的一端固定连接第一连接环7,第一连接环7的内环处套接有转动杆8,转动杆8的表面套接有第二连接环9,第一连接环7的数量为两个,两个第一连接环7以第一展示板6的竖直中心线为对称中心对称设置,第二连接环9位于两个第一连接环7之间,可以使转动更加的而方便,可以在一个展示面展示完成后通过转动杆8的配合可以转换一个展示面,使展示的信息更加的全面和方便,对房产的宣传效果更好,更有利于商家的推广和销售,第二连接环9远离转动杆8的一端与第二展示板10固定连接,第一展示板6与第二展示板10的表面均活动连接有钢化玻璃,钢化玻璃表面具有压应力的玻璃,又称强化玻璃,采用钢化方法对玻璃进行增强,钢化玻璃其实是一种预应力玻璃,为提高玻璃的强度,通常使用化学或物理的方法,在玻璃表面形成压应力,玻璃承受外力时首先抵消表层应力,从而提高了承载能力,增强玻璃自身抗风压性,寒暑性,冲击性等。注意与玻璃钢区别开来,第一展示板6的长度与第二展示板10的长度相同,第一展示板6的宽度与第二展示板10的宽度相同,保证展示的信息更加的全面,展示的效果更好,更加转动杆8的正面和背面均固定连接有固定套11,固定套11的长度大于转动杆8的

直径,可以保证第一连接环7和第二连接环9的转动更加的安全,防止其转动出转动杆8的范围,底座1的顶部位于固定槽2的下方开设有空槽12,空槽12的内壁固定连接连接有连接杆13,连接杆13的表面套接有定位块14,定位块14的侧面与固定块3接触,固定槽2的内壁左右两侧位于固定块3的上方均固定连接有限位块15,限位块15的宽度小于固定块3的宽度,可以对转动之后的位置进行固定,保证展示板的放置更加的安全,使展示的效果更好。

[0022] 综上所述,该房地产用商业展示牌,结构简单,不仅可以使展示牌展示的信息更加的多样化更加的全面,更有利于房地产商对房产的介绍,更加可以使展示牌的占地面积尽量减小,使用起来更加方便和稳定,使展示牌的实用性得到极大的提高,该房地产用商业展示牌,通过底座1、固定槽2、固定块3、转动槽4、转轴5、第一展示板6、第一连接环7、转动杆8、第二连接环9、第二展示板10和固定套11的配合可以更好使广告牌进行翻折展示,使展示的信息更加的全面和详细,更有利于宣传,通过空槽12、连接杆13、定位块14和限位块15的配合可以在转动完成后对展示牌进行固定,使用更加的稳定和方便。

[0023] 需要说明的是,在本文中,诸如第一和第二等之类的关系术语仅仅用来将一个实体或者操作与另一个实体或操作区分开来,而不一定要求或者暗示这些实体或操作之间存在任何这种实际的关系或者顺序。而且,术语“包括”、“包含”或者其任何其他变体意在涵盖非排他性的包含,从而使得包括一系列要素的过程、方法、物品或者设备不仅包括那些要素,而且还包括没有明确列出的其他要素,或者是还包括为这种过程、方法、物品或者设备所固有的要素。在没有更多限制的情况下,由语句“包括一个……”限定的要素,并不排除在包括所述要素的过程、方法、物品或者设备中还存在另外的相同要素。

[0024] 尽管已经示出和描述了本实用新型的实施例,对于本领域的普通技术人员而言,可以理解在不脱离本实用新型的原理和精神的情况下可以对这些实施例进行多种变化、修改、替换和变型,本实用新型的范围由所附权利要求及其等同物限定。

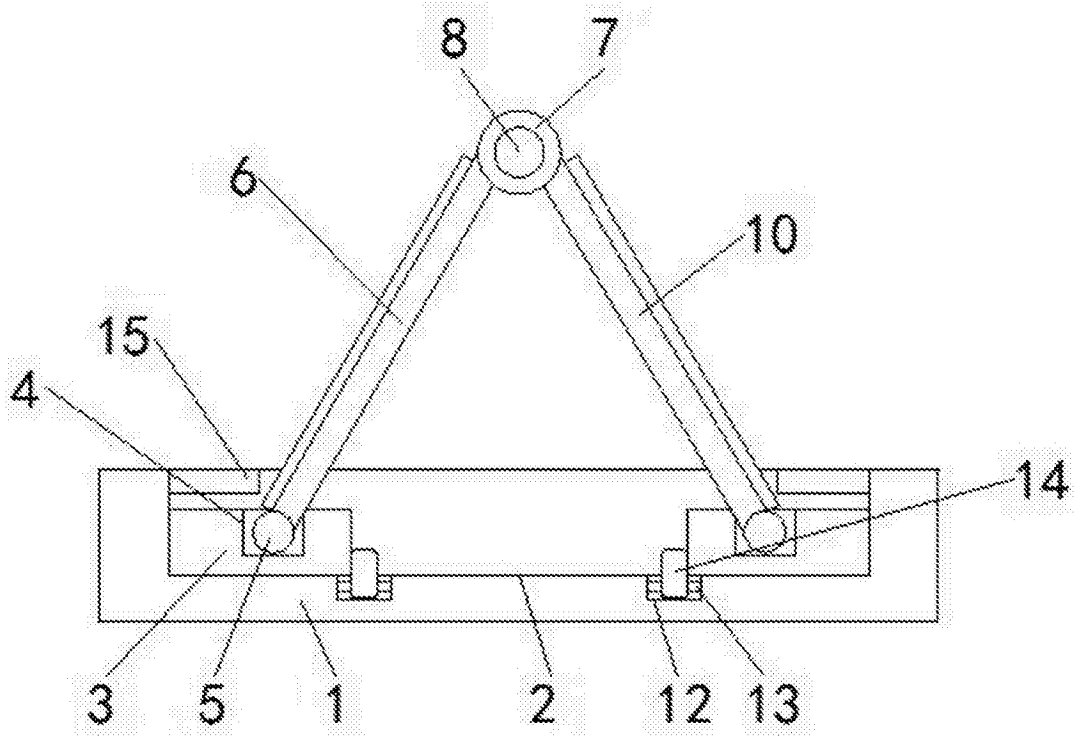

图1

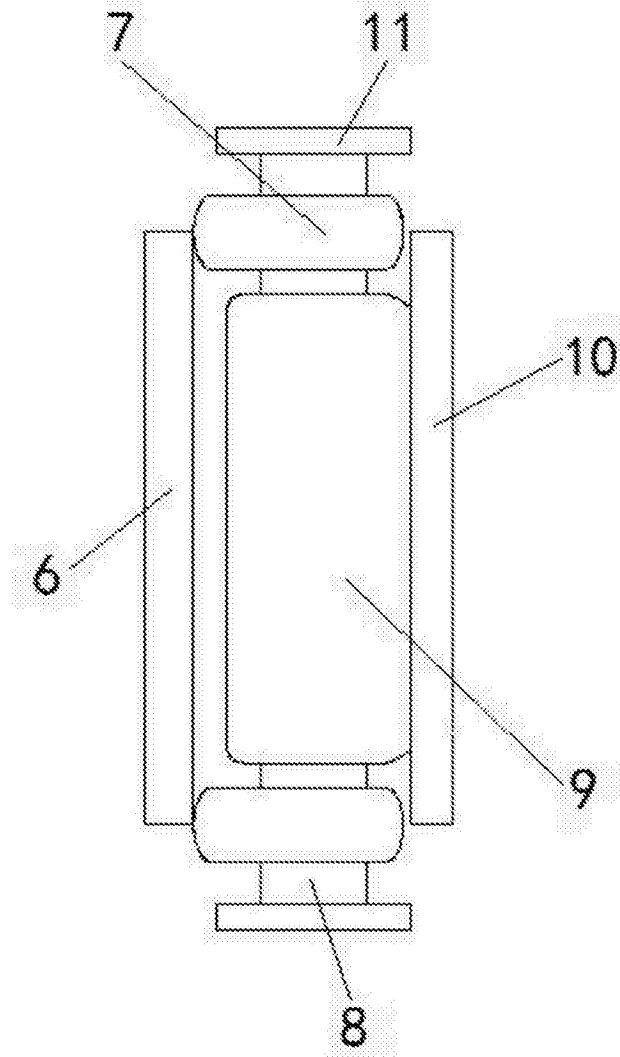

图2