

BERICHTIGTE FASSUNG

(19) Weltorganisation für geistiges Eigentum
Internationales Büro



(43) Internationales Veröffentlichungsdatum
18. Juni 2009 (18.06.2009)

(10) Internationale Veröffentlichungsnummer
WO 2009/074834 A8

(51) Internationale Patentklassifikation:

F04D 17/16 (2006.01) B64C 29/00 (2006.01)
F04D 29/68 (2006.01)

(21) Internationales Aktenzeichen: PCT/GR2008/000067

(22) Internationales Anmeldedatum:
2. Dezember 2008 (02.12.2008)

(25) Einreichungssprache: Deutsch

(26) Veröffentlichungssprache: Deutsch

(30) Angaben zur Priorität:
20070100750 11. Dezember 2007 (11.12.2007) GR
20080100707 3. November 2008 (03.11.2008) GR

(72) Erfinder; und

(71) Anmelder : PAPAGEORGIU, Nikolaos [GR/GR]; 60
Terpsitheas, 153 41 Agia paraskevi, Griechenland (GR).

(81) Bestimmungsstaaten (soweit nicht anders angegeben, für jede verfügbare nationale Schutzrechtsart): AE, AG, AL, AM, AO, AT, AU, AZ, BA, BB, BG, BH, BR, BW, BY, BZ, CA, CH, CN, CO, CR, CU, CZ, DE, DK, DM, DO,

DZ, EC, EE, EG, ES, FI, GB, GD, GE, GH, GM, GT, HN, HR, HU, ID, IL, IN, IS, JP, KE, KG, KM, KN, KP, KR, KZ, LA, LC, LK, LR, LS, LT, LU, LY, MA, MD, ME, MG, MK, MN, MW, MX, MY, MZ, NA, NG, NI, NO, NZ, OM, PG, PH, PL, PT, RO, RS, RU, SC, SD, SE, SG, SK, SL, SM, ST, SV, SY, TJ, TM, TN, TR, TT, TZ, UA, UG, US, UZ, VC, VN, ZA, ZM, ZW.

(84) Bestimmungsstaaten (soweit nicht anders angegeben, für jede verfügbare regionale Schutzrechtsart): ARIPO (BW, GH, GM, KE, LS, MW, MZ, NA, SD, SL, SZ, TZ, UG, ZM, ZW), eurasisches (AM, AZ, BY, KG, KZ, MD, RU, TJ, TM), europäisches (AT, BE, BG, CH, CY, CZ, DE, DK, EE, ES, FI, FR, GB, GR, HR, HU, IE, IS, IT, LT, LU, LV, MC, MT, NL, NO, PL, PT, RO, SE, SI, SK, TR), OAPI (BF, BJ, CF, CG, CI, CM, GA, GN, GQ, GW, ML, MR, NE, SN, TD, TG).

Veröffentlicht:

— mit internationalem Recherchenbericht (Artikel 21 Absatz 3)

[Fortsetzung auf der nächsten Seite]

(54) Title: RING WING-TYPE ACTINIC FLUID DRIVE

(54) Bezeichnung : KREISFLÜGEL - AKTINISCHER FLUIDANTRIEB (AF)

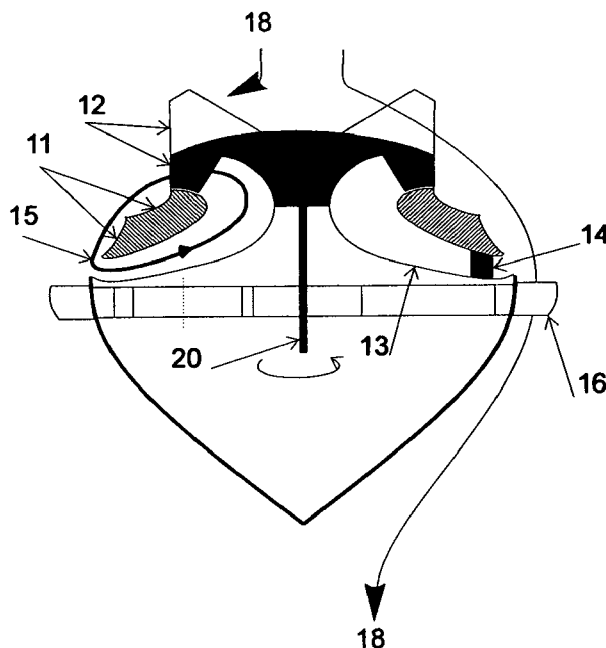

Skizze 6

(57) Abstract: Disclosed is an actinic (radial) fluid drive (AF) which can replace any propeller used, e.g. for fans, ventilators, pumps, hydraulic power plants and wind power plants (repeller), watercraft and aircraft (boats, helicopters, etc.) and can also reduce form drag (in tips of rockets, etc.) or wave-making resistance (in bulbous bows of ships, etc.). Said actinic (radial) fluid drive (AF) is at least characterized by: a) a ring wing (11) (annular wing) - like a truncated cone -, the leading edge and trailing edge of which (corresponding to the periphery of the top surface and base of a truncated cone) determine the chord of the ring wing (11) (rectilinear length of the side), said chord forming the angle of inclination (φ) of the ring wing along with the plane of the top surface; and b) an actinic main flow (15), the direction (plane) of which forms the angle of attack (θ) along with the chord on the leading edge of the ring wing (11), said angle of attack (θ) being greater than 0° and smaller than 90° , especially greater than 8° , and the actinic main flow (15) is inclined (thrust is generated) analogous to the angle of attack (θ) (as a result of the Coanda effect).

(57) Zusammenfassung:

[Fortsetzung auf der nächsten Seite]

WO 2009/074834 A8



-
- mit geänderten Ansprüchen und Erklärung gemäss Artikel 19 Absatz 1
- (15) **Informationen zur Berichtigung:**
siehe Mitteilung vom 11. November 2010
- (48) **Datum der Veröffentlichung dieser berichtigten Fassung:**
11. November 2010

Aktinischer (radialer) Fluidantrieb (AF)1 der jegliche Propeller Anwendungen, wie für Gebläse, Ventilator, Pumpe, Wasser-Windkraftanlage (Repeller), Wasser und Luftfahrzeug (Schiff, Hubschrauber etc.) ersetzen und auch die Formwiderstandskraft (bei Raketespitze, Schiffs Wulstbug etc.) reduzieren kann, den mindestens: a) ein Kreisflügel (11) (Ringflügel) - wie Kegelstumpf - dessen Vorder - und Hinter kante (entsprechend Deck- bzw. Grundfläche Peripherie eines Kegelstumpfs) die Profilschne des Kreisflügels (11) bestimmen (geradlinige Seitenlänge), die mit der Ebene der Deckfläche den Neigungswinkel (φ) des Kreisflügels bildet und, b) eine aktinische Hauptströmung (15), deren Richtung (Ebene) an der Vorderkante des Kreisflügels (11) mit der Profilschne den Anstellwinkel (θ) bildet, der größer 0 und kleiner 90 Grad - besonders größer als 8 Grad ist und die aktinische Hauptströmung (15) (nach dem Coanda Effekt) analog zum Anstellwinkel (θ) geneigt wird (Schuberzeugung), charakterisieren.