



(12) 实用新型专利

(10) 授权公告号 CN 221598713 U

(45) 授权公告日 2024. 08. 27

(21) 申请号 202420113336.8

(22) 申请日 2024.01.17

(73) 专利权人 江西省居闲果业有限公司

地址 343000 江西省吉安市峡江县水边镇
紫金中央城20栋一单元-111号居闲果
园

(72) 发明人 陈根生 王辉辉 谢安杰 糜作文

(74) 专利代理机构 北京亿通胜源专利代理有限
公司 16257

专利代理师 李国松

(51) Int. Cl.

A01G 2/35 (2018.01)

权利要求书1页 说明书4页 附图2页

(54) 实用新型名称

一种果树嫁接刀具

(57) 摘要

本实用新型公开了一种果树嫁接刀具的技术方案,包括切割部、挤压部和刀柄等部分。切割部呈V形,用于切割果树的枝条,挤压部呈半圆形,用于将两部分果树连接在一起。刀头采用螺纹或卡扣的连接方式连接在刀柄上,刀柄呈直杆状,上面设有手柄,方便操作者握持和操作刀具。切割部和挤压部之间设有过渡部,缓冲切割部和挤压部之间的转换,使切口更加平滑。刀柄和刀头分别由铝合金和不锈钢制成,提供更好的握持感和操作稳定性,同时也具有较好的耐腐蚀性能。

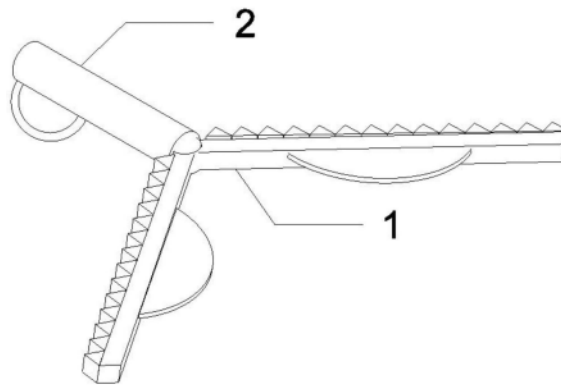

1. 一种果树嫁接刀具,其特征在於,包括:切割部(11)和设在切割部(11)两侧的挤压部(12),切割部(11)和挤压部共同组成刀头(1),用于切割果树的枝条和将两部分果树连接在一起,刀头(1)固定连接在刀柄(2)上。

2. 根据权利要求1所述的果树嫁接刀具,其特征在於,所述切割部(11)与挤压部(12)之间设有过渡部(13),用于缓冲切割部(11)和挤压部(12)之间的转换,使切口更加平滑。

3. 根据权利要求1所述的果树嫁接刀具,其特征在於,所述刀头(1)采用螺纹或卡扣的连接方式连接在刀柄(2)上。

4. 根据权利要求1所述的果树嫁接刀具,其特征在於,所述刀柄(2)呈直杆状,可以提供更好的握持感和操作稳定性,所述刀柄(2)上还设有手柄(21),方便操作者握持和操作刀具。

5. 根据权利要求1所述的果树嫁接刀具,其特征在於,所述切割部(11)呈V形,使果树切口更平整。

6. 根据权利要求1所述的果树嫁接刀具,其特征在於,所述挤压部(12)呈半圆形,使连接更牢固。

7. 根据权利要求1所述的果树嫁接刀具,其特征在於,所述切割部(11)和挤压部(12)的长度与厚度比例均为1:2,使切口更加平整。

8. 根据权利要求1所述的果树嫁接刀具,其特征在於,所述刀柄(2)和刀头(1)分别由铝合金和不锈钢制成。

一种果树嫁接刀具

技术领域

[0001] 本实用新型涉及果树嫁接技术领域,更具体的说是涉及一种果树嫁接刀具。

背景技术

[0002] 在果树嫁接领域,传统的嫁接方法主要采用手工操作,需要使用刀具进行切割和连接。然而,传统的嫁接方法存在一些问题,如切口不平整、连接不牢固等,影响了嫁接的成功率和果树的生长发育。为此,人们开始研发新型的果树嫁接刀具,以提高嫁接的成功率和果树的生长发育。

[0003] 目前市场上已经有一些果树嫁接刀具,如割接刀、割接钳、割接剪等。这些嫁接刀具在切割和连接果树时,具有一定的优点,但是仍然存在一些缺陷。例如,割接刀切口不平整,连接不牢固;割接钳使用不方便,切口不平整;割接剪切口不平整,连接不牢固等。

[0004] 因此,需要一种新型的果树嫁接刀具,以解决传统嫁接刀具存在的问题。

实用新型内容

[0005] 有鉴于此,本实用新型提供了一种刀头采用切割部和挤压部相结合的设计,以及采用不锈钢材料制作,具有较好的耐用性和防锈性,可以保证切头的使用寿命和卫生性。同时,刀柄采用直杆状设计和手柄的设计,以提供更好的握持感和操作稳定性。此外,过渡部的设计可以使切口更加平滑,减少果树受到的伤害,提高嫁接的成功率。

[0006] 为实现上述目的,本实用新型提供如下技术方案,

[0007] 包括:切割部和设在切割部两侧的挤压部,切割部和挤压部共同组成刀头,用于切割果树的枝条和将两部分果树连接在一起,刀头固定连接在刀柄上。

[0008] 优选的,在上述果树嫁接刀具中,所述切割部与挤压部之间设有过渡部,用于缓冲切割部和挤压部之间的转换,使切口更加平滑。

[0009] 优选的,在上述果树嫁接刀具中,所述刀头采用螺纹或卡扣的连接方式连接在刀柄上。

[0010] 优选的,在上述果树嫁接刀具中,所述刀柄呈直杆状,可以提供更好的握持感和操作稳定性,所述刀柄上还设有手柄,方便操作者握持和操作刀具。

[0011] 优选的,在上述果树嫁接刀具中,所述切割部呈V形,使果树切口更平整。

[0012] 优选的,在上述果树嫁接刀具中,所述挤压部呈半圆形,使连接更牢固。

[0013] 优选的,在上述果树嫁接刀具中,所述切割部和挤压部的长度与厚度比例均为1:2,使切口更加平整。

[0014] 优选的,在上述果树嫁接刀具中,所述刀柄和刀头分别由铝合金和不锈钢制成。

[0015] 经由上述的技术方案可知,与现有技术相比,本实用新型公开提供了一种果树嫁接刀具,刀头采用切割部和挤压部相结合的设计,可以使切口更平整,从而提高嫁接的成功率。挤压部的设计可以使连接更牢固,从而提高嫁接的成功率。刀头采用不锈钢材料制作,具有较好的耐用性和防锈性,可以保证刀头的使用寿命和卫生性。刀柄采用直杆状设计和

手柄的设计,以提供更好的握持。

附图说明

[0016] 为了更清楚地说明本实用新型实施例或现有技术中的技术方案,下面将对实施例或现有技术描述中所需要使用的附图作简单地介绍,显而易见地,下面描述中的附图仅仅是本实用新型的实施例,对于本领域普通技术人员来讲,在不付出创造性劳动的前提下,还可以根据提供的附图获得其他的附图。

[0017] 图1附图为本实用新型的主体结构示意图。

[0018] 图2附图为本实用新型的另一侧结构示意图。

[0019] 图3附图为本实用新型的俯视图。

具体实施方式

[0020] 下面将结合本实用新型实施例中的附图,对本实用新型实施例中的技术方案进行清楚、完整地描述,显然,所描述的实施例仅仅是本实用新型一部分实施例,而不是全部的实施例。基于本实用新型中的实施例,本领域普通技术人员在没有做出创造性劳动前提下所获得的所有其他实施例,都属于本实用新型保护的范围。

[0021] 请参阅附图1-3,为本实用新型公开的一种果树嫁接刀具。

[0022] 实施例一:

[0023] 本实施例包括刀头1和刀柄2两部分。刀头1由切割部11、挤压部12和过渡部13组成。切割部11呈V形,用于切割果树的枝条,挤压部12呈半圆形,用于将两部分果树连接在一起。过渡部13位于切割部11和挤压部12之间,用于缓冲切割部11和挤压部12之间的转换,使切口更加平滑。刀头1采用螺纹或卡扣的连接方式连接在刀柄2上。

[0024] 使用时,首先将切割部11对准果树枝条进行切割,然后将另一部分果树的枝条用同样的方式切割。接下来,将两部分果树的切口对准,通过旋转过渡部13,将挤压部12放置在切口上,用力挤压,使两部分果树连接在一起即可。

[0025] 实施例二:

[0026] 本实施例包括刀头1和刀柄2两部分。刀头1由切割部11、挤压部12和过渡部13组成。切割部11呈V形,用于切割果树的枝条,挤压部12呈半圆形,用于将两部分果树连接在一起。过渡部13位于切割部11和挤压部12之间,用于缓冲切割部11和挤压部12之间的转换,使切口更加平滑。刀头1采用螺纹或卡扣的连接方式连接在刀柄2上。

[0027] 刀柄2呈直杆状,可以提供更好的握持感和操作稳定性。刀柄2上还设有手柄21,方便操作者握持和操作刀具。刀柄2和刀头1分别由铝合金和不锈钢制成,提供更好的握持感和操作稳定性,同时也具有较好的耐腐蚀性能。

[0028] 使用时,首先将切割部11对准果树枝条进行切割,然后将另一部分果树的枝条用同样的方式切割。接下来,将两部分果树的切口对准,通过旋转过渡部13,将挤压部12放置在切口上,用力挤压,使两部分果树连接在一起即可。

[0029] 实施例三:

[0030] 本实施例包括刀头1和刀柄2两部分。刀头1由切割部11、挤压部12和过渡部13组成。切割部11呈V形,用于切割果树的枝条,挤压部12呈半圆形,用于将两部分果树连接在一

起。过渡部13位于切割部11和挤压部12之间,用于缓冲切割部11和挤压部12之间的转换,使切口更加平滑。刀头1采用螺纹或卡扣的连接方式连接在刀柄2上。

[0031] 刀柄2呈直杆状,可以提供更好的握持感和操作稳定性。刀柄2上还设有手柄21,方便操作者握持和操作刀具。刀柄2和刀头1分别由铝合金和不锈钢制成,提供更好的握持感和操作稳定性,同时也具有较好的耐腐蚀性能。

[0032] 本实施例的切割部11和挤压部12的长度与厚度比例均为1:2,使切口更加平整。同时,挤压部12的半圆形设计可以使连接更牢固。

[0033] 使用时,首先将切割部11对准果树枝条进行切割,然后将另一部分果树的枝条用同样的方式切割。接下来,将两部分果树的切口对准,通过旋转过渡部13,将挤压部12放置在切口上,用力挤压,使两部分果树连接在一起即可。

[0034] 实施例四:

[0035] 本实施例包括刀头1和刀柄2两部分。刀头1由切割部11、挤压部12和过渡部13组成。切割部11呈V形,用于切割果树的枝条,挤压部12呈半圆形,用于将两部分果树连接在一起。过渡部13位于切割部11和挤压部12之间,用于缓冲切割部11和挤压部12之间的转换,使切口更加平滑。刀头1采用螺纹的连接方式连接在刀柄2上。

[0036] 刀柄2呈直杆状,可以提供更好的握持感和操作稳定性。刀柄2上还设有手柄21,方便操作者握持和操作刀具。刀柄2和刀头1分别由铝合金和不锈钢制成,提供更好的握持感和操作稳定性,同时也具有较好的耐腐蚀性能。

[0037] 本实施例的切割部11和挤压部12的长度与厚度比例均为1:2,使切口更加平整。同时,挤压部12的半圆形设计可以使连接更牢固。

[0038] 在使用本实施例时,首先将切割部11对准果树枝条进行切割,然后将另一部分果树的枝条用同样的方式切割。接下来,将两部分果树的切口对准,将刀头1插入切口中,旋转刀柄2,使刀头1旋转,达到将两部分果树连接在一起的效果。

[0039] 实施例五:

[0040] 本实施例包括刀头1和刀柄2两部分。刀头1由切割部11、挤压部12和过渡部13组成。切割部11呈V形,用于切割果树的枝条,挤压部12呈半圆形,用于将两部分果树连接在一起。过渡部13位于切割部11和挤压部12之间,用于缓冲切割部11和挤压部12之间的转换,使切口更加平滑。刀头1采用卡扣的连接方式连接在刀柄2上。

[0041] 刀柄2呈直杆状,可以提供更好的握持感和操作稳定性。刀柄2上还设有手柄21,方便操作者握持和操作刀具。刀柄2和刀头1分别由铝合金和不锈钢制成,提供更好的握持感和操作稳定性,同时也具有较好的耐腐蚀性能。

[0042] 本实施例的切割部11和挤压部12的长度与厚度比例均为1:2,使切口更加平整。同时,挤压部12的半圆形设计可以使连接更牢固。

[0043] 在使用本实施例时,首先将切割部11对准果树枝条进行切割,然后将另一部分果树的枝条用同样的方式切割。接下来,将两部分果树的切口对准,将刀头1插入切口中,轻轻按下刀头1,使卡扣卡住切口,达到将两部分果树连接在一起的效果。

[0044] 本实用新型刀头呈V形切割部和半圆形挤压部的设计,使果树切口更平整,连接更牢固。刀头采用螺纹或卡扣的连接方式连接在刀柄上,方便更换和拆卸。刀柄呈直杆状,上面设有手柄,握持稳定,操作更加方便。刀柄和刀头分别由铝合金和不锈钢制成,具有较好

的耐腐蚀性能。切割部和挤压部之间设有过渡部,缓冲切割部和挤压部之间的转换,使切口更加平滑。

[0045] 综上所述,本实用新型具有结构简单、操作方便、连接牢固等优点,可以提高果树嫁接效率,降低嫁接成本,具有较高的实用价值。

[0046] 本说明书中各个实施例采用递进的方式描述,每个实施例重点说明的都是与其他实施例的不同之处,各个实施例之间相同相似部分互相参见即可。对于实施例公开的装置而言,由于其与实施例公开的方法相对应,所以描述的比较简单,相关之处参见方法部分说明即可。

[0047] 对所公开的实施例的上述说明,使本领域专业技术人员能够实现或使用本实用新型。对这些实施例的多种修改对本领域的专业技术人员来说将是显而易见的,本文中所定义的一般原理可以在不脱离本实用新型的精神或范围的情况下,在其它实施例中实现。因此,本实用新型将不会被限制于本文所示的这些实施例,而是要符合与本文所公开的原理和新颖特点相一致的最宽的范围。



图1



图2

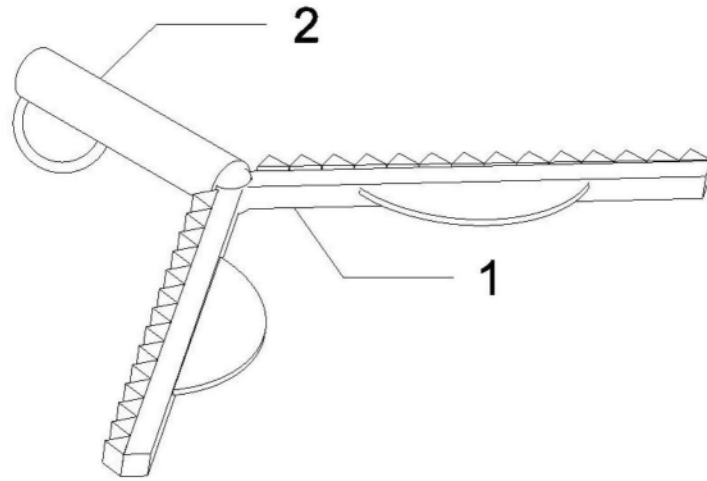
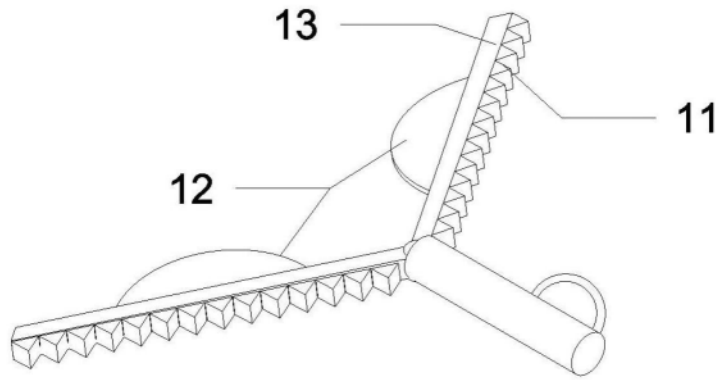
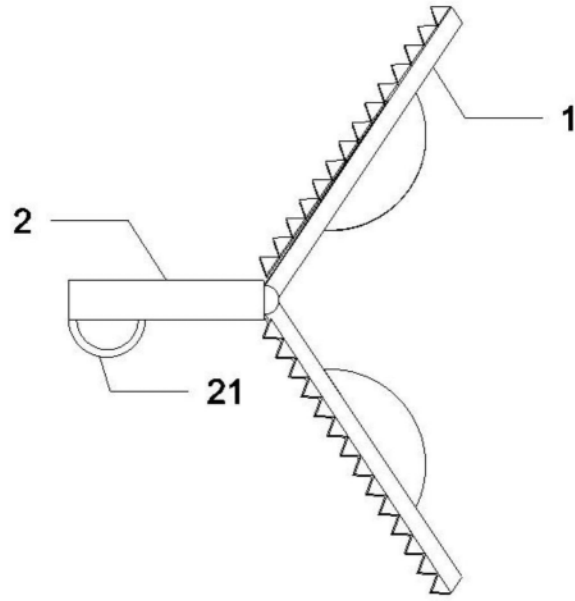

图3