

RZECZPOSPOLITA
POLSKA



Urząd Patentowy
Rzeczypospolitej Polskiej

(12) **OPIS PATENTOWY**

(19) **PL**

(11) **241685**

(13) **B1**

(21) Numer zgłoszenia: **433884**

(22) Data zgłoszenia: **09.05.2020**

(51) Int.Cl.

A47J 33/00 (2006.01)

A47J 37/07 (2006.01)

A47J 36/18 (2006.01)

(54)

Ognisko mobilne

(43) Zgłoszenie ogłoszono:

15.11.2021 BUP 33/21

(45) O udzieleniu patentu ogłoszono:

21.11.2022 WUP 47/22

(73) Uprawniony z patentu:

NADOLSKI PIOTR PPHU ZYGA, Mąkoszyce, PL

(72) Twórca(y) wynalazku:

PIOTR NADOLSKI, Kalisz, PL

(74) Pełnomocnik:

rzecz. pat. Jolanta Justyńska

PL 241685 B1

Opis wynalazku

Przedmiotem wynalazku jest ognisko mobilne do wykorzystania do celów turystycznych lub jako ogień ozdobny, przeznaczone do zastosowania na zewnątrz.

W stanie techniki znajdujemy różne wynalazki, które mają na celu podtrzymanie ognia, stworzenie urządzeń, które w bezpieczny sposób pozwalają wykorzystać ogień do celów gospodarczych lub rekreacyjnych.

Znane jest z polskiego opisu patentowego P. 425080 ognisko mobilne przeznaczone do zastosowania na zewnątrz, które składa się z pojemnika oraz pokrywki wykonanych z materiału niepalnego, przy czym pojemnik wypełniony jest materiałem palnym, w którym umieszczone są knoty, na które składają się elementy podłużne nasączone materiałem palnym, rozmieszczone gęsto i nierównomiernie i zanurzone w materiale palnym na całej głębokości pojemnika, natomiast pokrywka umożliwia przerwanie palenia ogniska. Ponadto pojemnik wyposażony jest w uchwyt umożliwiający przenoszenie i ustawianie ogniska mobilnego w dowolnym miejscu.

Znany jest z polskiego opisu patentowego P. 358243 grill-ognisko, czyli odpowiednio złożone i połączone ze sobą szczapy drewniane niewielkich rozmiarów, całopalny, jednorazowego użytku i może posiadać własne narzędzie do grillowania. Konstrukcja grilla-ognisko jest analogiczna do konstrukcji najprostszego, według którego budowany jest taki grill, drewnianego segmentu-wzorca składającego się z dwóch czteroramiennych krzyżaków montażowych, trzech lub czterech szczap nakładkowych, dwóch drutów opasujących i krępujących całą konstrukcję grilla-ognisko.

Znane jest również z polskiego opisu patentowego Nr P. 369155 ognisko wykonane w postaci drewnianego cylindrycznego kloca, charakteryzujące się tym, że ma kanał centralny, który stanowi środkowa część cylindrycznego kloca z wykonanym w nim, co najmniej jednym pionowym otworem. Szerokość kanału centralnego wynosi od jednej do dwóch szerokości kanału bocznego, natomiast objętość wykonanych pionowych otworów w kanale centralnym wynosi od 15 do 60 procent.

Znane jest również z polskiego opisu wzoru użytkowego Nr W. 108045 palenisko ogrodowe przeznaczone do rozpalania ognisk w ogrodzie przydomowym, na polach namiotowych, biwakach, obozach harcerskich, w okolicach domów wczasowych i sanatoriów, moteli, barów przydrożnych itp. Zawarta konstrukcja i możliwość szczelnego zakrycia palącego się ogniska zapewnia całkowite bezpieczeństwo. Konstrukcję stanowi dach w kształcie sześcioboku oparty na sześciu słupkach z podporami. Centralnie między słupkami umieszczone jest palenisko. Nad paleniskiem zamontowany jest przesuwne komin z daszkiem. Po opuszczeniu komina daszek szczelnie zakrywa ognisko, a wylot komina zakrywany jest przez pokrywę. Wokół na podporach słupków zamontowane są ławki i stoliki spełniające rolę stolików. Cała konstrukcja dolnymi końcami słupków i ich podpór przytwierdzona jest do podłoża. Daszek posiada uchwyty pozwalające na podwieszenie grilla, kołowrotu do opiekania mięs czy też naczyń do gotowania posiłków nad ogniskiem. Wszystkie elementy połączone są przy pomocy połączeń rozłącznych, umożliwiając tym samym demontaż na okres zimowy i przechowywanie pod zamknięciem w suchych warunkach.

Przedmiotem wynalazku P. 413006 jest palnik-pochodnia znajdujący zastosowanie jako źródło wysokiej temperatury do zastosowań jako rozpałka zawartości kominka lub jako samodzielne palenisko wykorzystywane w grillach, rożnach lub ogniskach oraz jako źródło światła do wykorzystania na wolnym powietrzu. Palnik-pochodnia wykonany jest z materiału łatwopalnego i ma korpus o kształcie zbliżonym do walca, zaopatrzony w centralny nieprzelotowy otwór, który w pobliżu podstawy łączy się z bocznym nieprzelotowym otworem zakończonym niecką. Boczny nieprzelotowy otwór w swej dolnej części pokryty jest na całej powierzchni lub na jej części łatwopalaną substancją oraz zaopatrzony jest w knot.

Głównym założeniem twórcy niniejszego wynalazku było stworzenie znicza, który będzie się palił wielkim płomieniem mimo warunków pogodowych. Pierwsze osiągnięcia w tym zakresie twórca miał, tworząc największe w Polsce znicze, które miały prawie 40 cm średnicy i ponad 13 kg wagi. Problemem jednak były wkłady do tych zniczy – nie było możliwe wyprodukowanie wkładów do tak dużego znicza. Dalsze próby zmierzały do uzyskania znicza o ogromnym, pięknym ogniu, który będzie palił się długo, a ponadto będzie możliwe, żeby w każdej chwili zgasić go i ewentualnie przenieść w inne miejsce. Pojemnik z uchwytem umożliwia to. Udoskonalenie w formie tulei wewnątrz zabezpiecza przed gorszymi warunkami atmosferycznymi a szczególnie wiatrem. Efektem wielu prób jest niniejszy wynalazek.

Istotą wynalazku jest ognisko mobilne, przeznaczone do zastosowania na zewnątrz, złożone z pojemnika wykonanego z materiału niepalnego wyposażonego w uchwyt i wypełnionego materiałem palnym, w którym zatopiony jest knot oraz pokrywki wykonanej z materiału niepalnego, umożliwiającej przerwanie palenia ogniska w dowolnym momencie, które charakteryzuje się tym, że knot wykonany

jest z podłużnego paska miękkiej, porowatej płyty pilśniowej nasączonej materiałem palnym i umieszczonej w tulei wykonanej z materiału niepalnego o długości zbliżonej do głębokości wiaderka, przy czym tuleja posiada co najmniej dwa małe otwory, po jednym przy dolnej i górnej krawędzi tulei, a u góry połączona jest z wieczkiem wykonanym z materiału niepalnego, które posiada pośrodku większy otwór i mały otwór przy bocznej krawędzi.

Korzystnie szerokość knota jest mniejsza od średnicy większego otworu w wieczku.

Korzystnie tuleja jest krótsza lub równa jak wysokość bocznych krawędzi pojemnika i niższa lub równa z wysokością knota.

Korzystnie otwory na bocznych krawędziach tulei posiadają średnicę co najmniej 2 mm i nie większą niż 20 mm.

Korzystnie średnica większego otworu w wieczku jest większa od szerokości knota i/lub równa średnicy tulei, ale nie większa niż średnica pojemnika. Korzystnie mniejszy otwór na krawędzi wieczka posiada co najmniej 5 mm, ale nie więcej niż 15 mm.

Przedmiot wynalazku został przedstawiony w przykładzie wykonania na rysunku, na którym fig. 1 przedstawia ogólny widok ogniska mobilnego, przy czym fig. 1a przedstawia pojemnik ogniska mobilnego w widoku z boku z widocznym uchwytem, fig. 1b przedstawia pokrywkę pojemnika w widoku z boku, fig. 1c przedstawia pojemnik ogniska mobilnego w widoku z boku (odwrócone o 90°), fig. 2 przedstawia widok ogniska mobilnego w przekroju poprzecznym, fig. 3 przedstawia widok ogniska mobilnego w widoku z góry ze zdjętą pokrywką, natomiast fig. 4 przedstawia ognisko mobilne w widoku z góry z nałożoną pokrywką.

Ognisko mobilne 1, według wynalazku przeznaczone do zastosowania na zewnątrz, składa się z pojemnika 2 oraz pokrywki 3 wykonanych z materiału niepalnego, najkorzystniej z blachy metalowej. Pojemnik 2 może być również wykonany z ceramiki. Pojemnik 2 wypełniony jest materiałem 12 palnym, w którym umieszczony jest knot 5, wykonany z podłużnego paska miękkiej, porowatej płyty pilśniowej nasączonej materiałem 12 palnym. Szerokość knota 5 jest mniejsza od średnicy większego otworu 9 w wieczku 8. Knot 5 umieszczony jest w tulei 11 wykonanej z materiału niepalnego o długości zbliżonej do głębokości wiaderka 2, przy czym tuleja 11 posiada dwa, małe otwory 7 po jednym przy dolnej i górnej krawędzi tulei 11. Otwory 7 na bocznych krawędziach tulei 11 posiadają średnicę co najmniej 5 mm i nie większą niż 20 mm. Tuleja 11 jest krótsza lub równa jak wysokość bocznych krawędzi pojemnika 2 i niższa i/lub równa z wysokością knota 5. Górna krawędź tulei 11 połączona jest z wieczkiem 3 wykonanym z materiału niepalnego. Wieczko 3 posiada pośrodku otwór 9 większy i mały otwór 10 przy bocznej krawędzi. W przykładzie zastosowano jako materiał palny parafinę ze względu na to, że dobrze się pali i nie jest droga, ale może być również zastosowana stearyna, nafta, воск lub olej palmowy. Pokrywka 3 umożliwi przerwanie palenia ogniska 1 w dowolnym momencie. Zamknięcie pojemnika 2 pokrywką 3 zamyka dopływ tlenu, dzięki czemu w krótkim czasie knot przestaje się palić i ognisko mobilne wygasa. Po około 20 minutach stearyna stygnie i tężeje. Ognisko nadaje się wówczas do przeniesienia w inne miejsce. Do przenoszenia służy uchwyt 6, w który pojemnik 2 jest wyposażony i dzięki niemu ognisko można bezpiecznie przenosić i ustawiać w dowolnym miejscu. Zaleca się ustawienie ogniska na powierzchniach niepalnych, w szczególności kostce, płytach betonowych, piasku, drobnych kamieniach. Jeżeli stearyna nie jest całkowicie wypalona ognisko 1 można ponownie użyć, zapalając knoty 5 ponownie. Ważne jest, aby zwrócić uwagę na odpowiednie, bezpieczne ustawienie pojemnika minimum 2 metry od przedmiotów palnych.

Największą zaletą ogniska według wynalazku jest to, że jest mobilne, co oznacza, że można zabrać je i używać wszędzie tam, gdzie chcemy, oczywiście z zachowaniem środków ostrożności. Łatwa obsługa pozwala na szybkie i bezpieczne rozpalenie i zgaszenie ogniska, a uchwyt umożliwia, po wystudzeniu, na przestawienie w inne dowolnie wybrane miejsce. Za pomocą zestawienia kilku lub kilkunastu pojemników ogniska mobilnego można rozświetlić wejście przed domem lub zrobić wyjątkowy klimat w ogrodzie albo nadać wyjątkowy charakter spotkaniom rodzinnym. Można również zabrać pojemnik z ogniskiem mobilnym na wyprawę survivalową. Ognisko może być wykorzystane w dowolny sposób w zależności od wyobraźni i potrzeb, warunkiem jest tylko zachowanie bezpieczeństwa użytkownika.

Innowacją w ognisku mobilnym według wynalazku jest to, iż knot jest schowany pod pokrywką, a płomień wytłumiony tuleją. Zastosowane otwory wentylacyjne, pozwalają na ciągły przepływ tlenu potrzebny do spalania. Daje nam to równomierny i długotrwały płomień, który jest kontrolowany dzięki wbudowanej tulei. Zaletą tego ogniska jest jeszcze większa odporność na warunki atmosferyczne – silny wiatr, deszcz czy śnieg. Dzięki otworom wentylacyjnym w tulei podczas wiatru pali się jeszcze bardziej okazale. Pokrywka, która dołączona jest do produktu, pozwala na wielokrotne używanie mobilnego ogniska.

Zastrzeżenia patentowe

1. Ognisko mobilne, przeznaczone do zastosowania na zewnątrz złożone z pojemnika wykonanego z materiału niepalnego wyposażonego w uchwyt i wypełnionego materiałem palnym, w którym zatopiony jest knot, oraz pokrywki wykonanej z materiału niepalnego, umożliwiającej przerwanie palenie ogniska w dowolnym momencie, **znamiennie tym**, że knot (5) wykonany jest z podłużnego paska miękkiej, porowatej płyty pilśniowej nasączonej materiałem palnym i umieszczonej w tulei (11) wykonanej z materiału niepalnego o długości zbliżonej do głębokości wiaderka (2), przy czym tuleja (11) posiada co najmniej dwa, małe otwory (7) po jednym przy dolnej i górnej krawędzi tulei (11), a u góry połączona jest z wieczkiem (8) wykonanym z materiału niepalnego, które posiada pośrodku większy otwór (9) i mały otwór (10) przy bocznej krawędzi.
2. Ognisko mobilne według zastrz. 1, **znamiennie tym**, że szerokość knota (5) jest mniejsza od średnicy większego otworu (9) w wieczku (8).
3. Ognisko mobilne według zastrz. 1, **znamiennie tym**, że tuleja (11) jest krótsza lub równa jak wysokość bocznych krawędzi pojemnika (2) i niższa lub równa z wysokością knota (5).
4. Ognisko mobilne według zastrz. 1, **znamiennie tym**, że otwory (7) na bocznych krawędziach tulei (11) posiadają średnicę co najmniej 2 mm i nie większą niż 20 mm.
5. Ognisko mobilne według zastrz. 1, **znamiennie tym**, że średnica otworu (9) w wieczku (8) jest większa od szerokości knota (5) i/lub równa średnicy tulei (11), ale nie większa niż średnica pojemnika (2).
6. Ognisko mobilne według zastrz. 1, **znamiennie tym**, że otwór (10) w wieczku (8) posiada co najmniej 5 mm, ale nie więcej niż 15 mm.

Rysunki

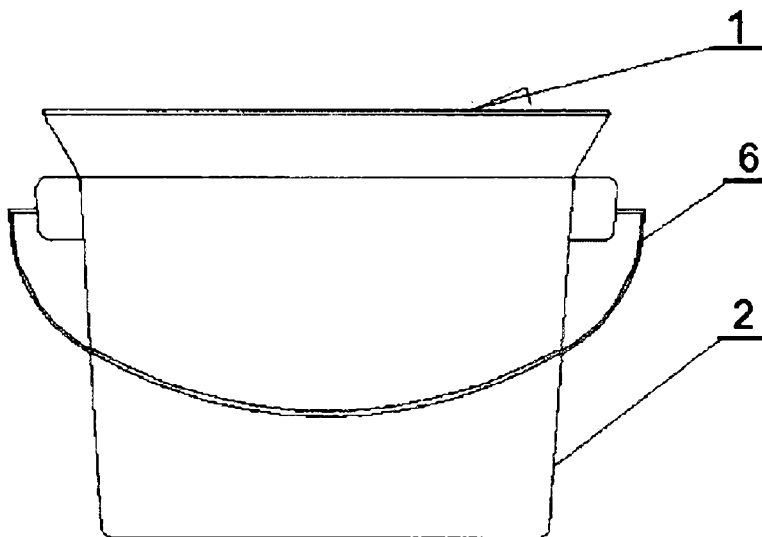

Fig. 1a

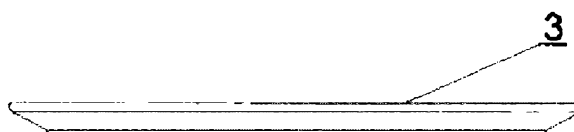

Fig. 1b

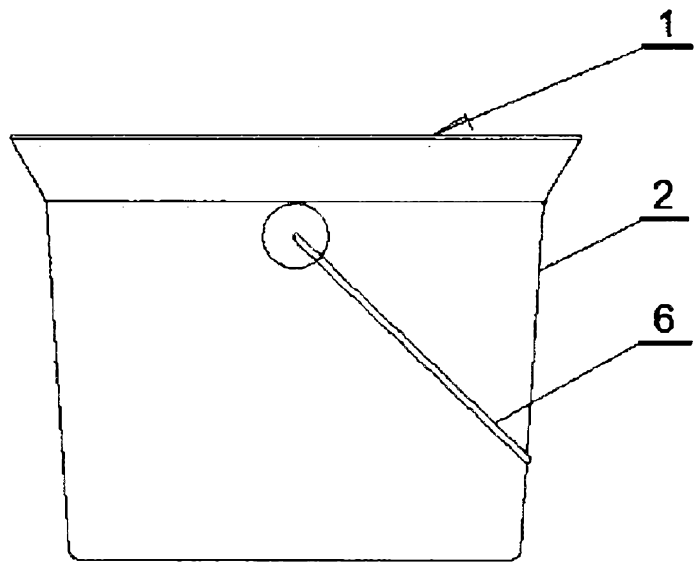

Fig. 1c

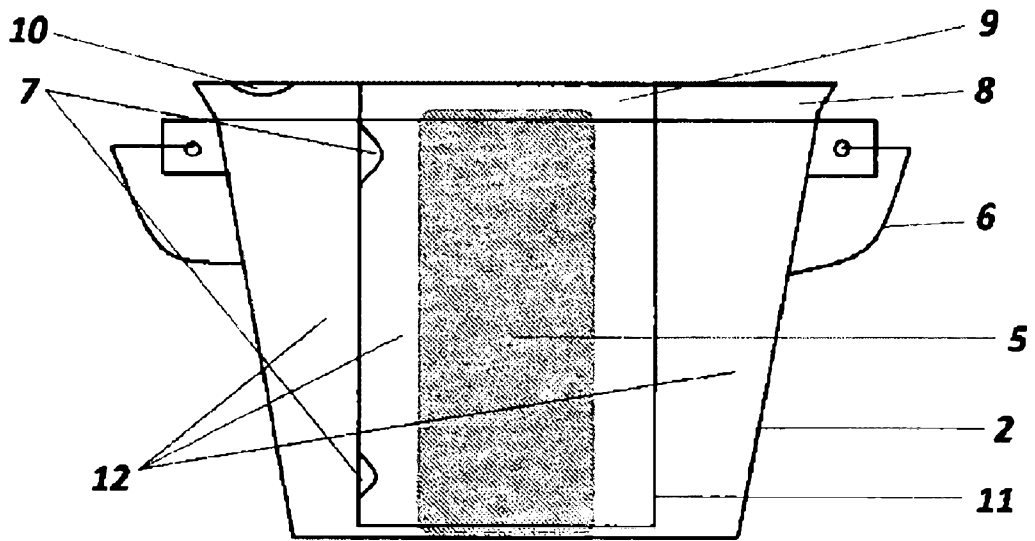

Fig. 2

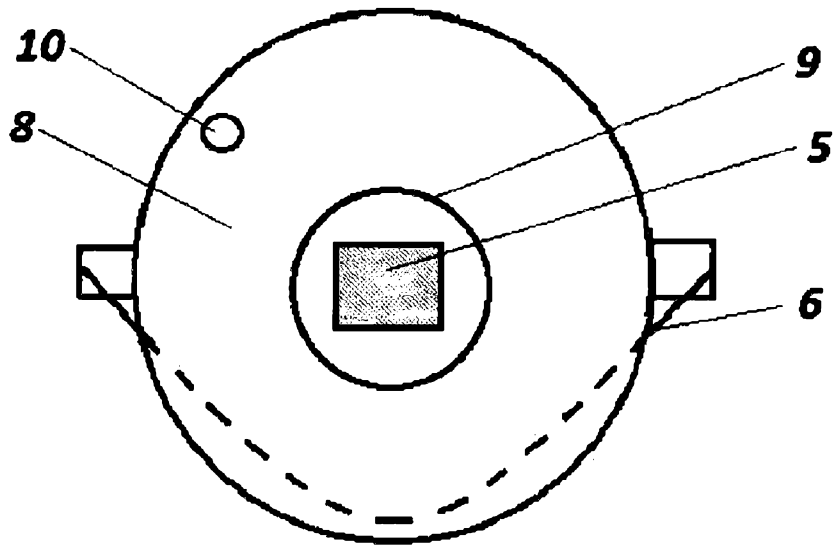

Fig. 3

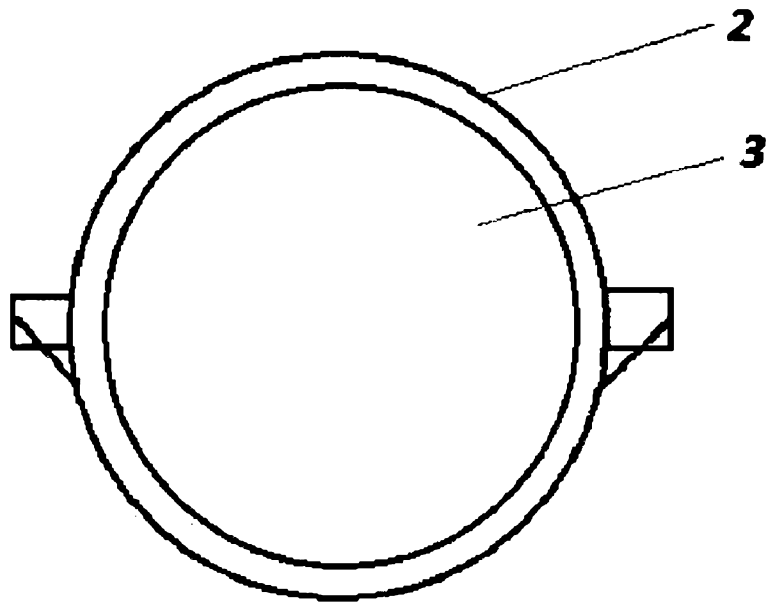

Fig. 4