

①9



OFICINA ESPAÑOLA DE  
PATENTES Y MARCAS

ESPAÑA



①1 Número de publicación: **1 075 326**

②1 Número de solicitud: U 201130644

⑤1 Int. Cl.:  
**A45B 25/00** (2006.01)

⑫

SOLICITUD DE MODELO DE UTILIDAD

U

②2 Fecha de presentación: **14.06.2011**

⑦1 Solicitante/s: **Antonio Escobar Jiménez  
Antonio Van de Pere, 3 - 2º C  
28342 Valdemoro, Madrid, ES**

④3 Fecha de publicación de la solicitud: **21.09.2011**

⑦2 Inventor/es: **Escobar Jiménez, Antonio**

⑦4 Agente: **Isern Jara, Nuria**

⑤4 Título: **Sombrilla refrigerada.**

**ES 1 075 326 U**

## DESCRIPCIÓN

Sombrilla refrigerada.

El objeto principal del presente modelo de utilidad es una sombrilla que comprende una serie de elementos que permiten una refrigeración, evitando las molestias e inconvenientes que padecen los usuarios de las sombrillas con altas temperaturas en el ambiente.

### Antecedentes de la invención

En la actualidad, cuando un usuario está expuesto a la acción del sol, sobre todo en lugares de veraniego (playa o campo) en temporada estival, se hace necesario el cobijo o refugio bajo algún tipo de aparato, como pueden ser las popularmente conocidas como sombrillas que proporcionan la sombra necesaria para hacer más agradable la estancia en dichos lugares.

En días calurosos, en la hora punta, al estar sentado en una mesa de cualquier terraza, tanto de carácter público como privado, se pueden alcanzar temperaturas altas aún contando con la atenuación de temperaturas que proporciona el uso de una sombrilla, lo que provoca alteraciones en el estado anímico, como fatiga, mareos, malestar general, etc.

Así pues, el problema técnico que trata de solucionar la presente invención es proporcionar unos medios adicionales de refrigerado a la propia sombrilla.

### Descripción de la invención

Para solucionar el problema técnico descrito, se presenta la sombrilla refrigerada objeto del presente modelo de utilidad, la cual consigue atenuar la temperatura debajo de la sombrilla, hasta un máximo de 12°C.

La sombrilla refrigerada comprende un anclaje, configurado para fijar correctamente los elementos que conforman la refrigeración al conjunto de la sombrilla. Este anclaje fija un depósito que almacena el agua necesaria para el funcionamiento del conjunto. En la parte superior del depósito queda incorporado un dispositivo electrónico que comprende un temporizador y un interruptor de accionamiento del dispositivo.

El depósito, igualmente, tiene conectado una pluralidad de canalizaciones, que guían y distribuyen el agua del depósito hacia los pulverizadores, estando dichos pulverizadores unidos a la sombrilla por unos segundos medios de anclaje.

Dichas canalizaciones, de una forma más concreta comprenden, al menos un conducto guía, conectado por un primer extremo al depósito y por un segundo extremo a un distribuidor que ramifica el conducto guía o principal en múltiples canales, conductos o tuberías que quedan conectados, a su vez, con los pulverizadores, que, lógicamente, administran y pulverizan el agua procedente del depósito.

El conjunto está alimentado eléctricamente mediante una batería, que a su vez, es alimentada por un cargador dispuesto en la parte superior de la sombrilla evitando molestias al usuario.

El funcionamiento del dispositivo comprende dos modos de operación, uno manual, en el que el dispositivo es accionado por el interruptor, y otro automático, en el que el dispositivo es accionado por el temporizador.

A lo largo de la descripción y las reivindicaciones, la palabra "comprende" y sus variantes no pretenden excluir otras características técnicas, aditivos, componentes o pasos. Para los expertos en la materia, otros

objetos, ventajas y características de la invención se desprenderán en parte de la descripción y en parte de la práctica de la invención. Los siguientes ejemplos y dibujos se proporcionan a modo de ilustración, y no se pretende que sean limitativos de la presente invención. Además, la presente invención cubre todas las posibles combinaciones de realizaciones particulares y preferidas aquí indicadas.

### Breve descripción de las figuras

A continuación se pasa a describir de manera muy breve una serie de dibujos que ayudan a comprender mejor la invención y que se relacionan expresamente con una realización de dicha invención que se presenta como un ejemplo no limitativo de ésta.

Fig. 1 muestra una vista esquemática de la sombrilla refrigerada, objeto del presente modelo de utilidad.

Fig. 2 muestra una vista del anclaje, como parte de la sombrilla refrigerada, objeto del presente modelo de utilidad.

Fig. 3 muestra una vista del depósito, como parte de la sombrilla refrigerada, objeto del presente modelo de utilidad.

Fig. 4 muestra una vista del dispositivo electrónico, como parte de la sombrilla refrigerada, objeto del presente modelo de utilidad.

Fig. 5 muestra una vista de las canalizaciones, como parte de la sombrilla refrigerada, objeto del presente modelo de utilidad.

Fig. 6 muestra una vista del interruptor, como parte de la sombrilla refrigerada, objeto del presente modelo de utilidad.

Fig. 7 muestra una vista del distribuidor, como parte de la sombrilla refrigerada, objeto del presente modelo de utilidad.

Fig. 8 muestra una vista del cargador, como parte de la sombrilla refrigerada, objeto del presente modelo de utilidad.

### Realización preferente de la invención

En la Fig. 1 se muestra una vista esquematizada del dispositivo objeto del presente modelo de utilidad, y que comprende un elemento de anclaje (1) que fija el depósito (2) al conjunto de la sombrilla (10). Dicho depósito (2) es el encargado de almacenar el agua que luego será empleada en la refrigeración de la sombrilla (10).

Solidarios con el depósito (2) quedan dispuestos los elementos electrónicos de accionamiento y control (3, 6) que permiten el accionamiento del conjunto.

El agua se distribuye mediante una canalización (4) que conecta el depósito (2) con los pulverizadores (8). Dichas canalizaciones (4) se unen al cuerpo de la sombrilla (10) mediante unos segundos anclajes (5). Finalmente, cabe indicar que la conexión de los conductos o canalizaciones (4) con los pulverizadores (8) se realiza a través de un distribuidor (7) que ramifica el conducto principal hacia los pulverizadores (8).

El dispositivo está alimentado eléctricamente mediante una batería que queda a su vez alimentada por un cargador (9) situado en la parte superior de la sombrilla.

Las Figs. 2 a 8 muestran en detalle distintos elementos del dispositivo objeto del presente modelo de utilidad.

Así pues, la Fig. 2 muestra un anclaje (1) al depósito (2) que comprende una pluralidad de amarres (21), con la particularidad de que son adaptables al mástil de la sombrilla por uno de sus extremos, mientras que por el extremo contrario presenta una unión

(22) que corresponde con las hendiduras (23) dispuestas en la carcasa del depósito (2).

En la Fig. 3 se muestra como el depósito (2) presenta en su parte superior un elemento electrónico de accionamiento y control (3, 6), tal y como se observan con más detalle en la Fig. 4.

El elemento electrónico de accionamiento y control (3, 6) comprende, al menos, una batería (31) y una bomba (32) accionada por un motor eléctrico y que permite el paso del agua desde el depósito (2) hacia las canalizaciones (4). Este elemento se activa atendiendo a dos modos de funcionamiento: manual y automático; que se activan mediante los elementos de encendido (6), que como puede observarse en la Fig. 6, y que comprenden un interruptor (61), para el modo manual, y un temporizador (62) o regulador de frecuencia, para el modo automático, mediante la activación de las pulverizaciones en intervalos de tiempo establecido.

La Fig. 5 muestra las canalizaciones (4) que están formadas por un punto de extracción de agua (51),

5

10

15

20

25

30

35

40

45

50

55

60

65

que se encuentra adosado en la parte inferior del citado sistema, y en la parte superior del depósito, que está solidariamente unido a una tubería (52), por la que transcurre el recorrido del agua, y que va a finalizar en un dispositivo de sellado (53) entre cortes de la vía conductora, todo ello, sujeto a la sombrilla (10) mediante una pluralidad de anclajes de canalización (5).

La Fig. 7 muestra una vista del distribuidor (7), que es el elemento encargado de ramificar el conducto o tubería (52) principal, que dispone de una entrada de agua (71), situada en el extremo superior de la citada tubería (52), un cuerpo distribuidor (53) como tal, una pluralidad de salidas de agua (72), que lleva incorporado en su extremo un pulverizador (8).

La Fig. 8 muestra una vista del cargador (9), compuesto por una placa solar (81), que lleva incorporado cableado (82) para la transmisión de la energía generada, y un conector (83), para insertar en el sistema electrónico (3), donde está insertada la batería del sistema (31).

## REIVINDICACIONES

1. Sombrilla refrigerada que comprende una sombrilla (10) propiamente dicha y que se **caracteriza** porque comprende al menos un elemento de anclaje (1) que fija un depósito (2) contenedor de agua que al menos presenta en su parte superior unos elementos electrónicos de accionamiento y control (3, 6); y donde el agua contenida en el depósito (2) se distribuye hacia unos pulverizadores (8) por medios de unas canalizaciones (4) que se unen al cuerpo de la sombrilla (10) con unos segundos anclajes y, dicho conjunto, estará alimentado eléctricamente a su vez, a través de un cargador (9), que comprende una placa solar (81) que lleva incorporado un cableado (82) y un conector (83) de unión con los elementos electrónicos de accionamiento y control (3, 6).

2. Sombrilla según reivindicación 1, que se **caracteriza** porque la conexión de las canalizaciones (4) con los pulverizadores (8) se realiza a través de un distribuidor (7) que ramifica el conducto principal hacia los pulverizadores (8).

3. Sombrilla según reivindicaciones 1 y 2, que se **caracteriza** porque el anclaje (1) al depósito (2) comprende una pluralidad de amarres (21) con la particularidad de que son adaptables al mástil de la sombrilla (10) por uno de sus extremos mientras que por el extremo contrario presenta una unión (22) que se corresponde con unas hendiduras (23) dispuestas en la carcasa del depósito (2).

4. Sombrilla según reivindicación 1 a 3, que se **caracteriza** porque los elementos electrónicos de accionamiento y control (3, 6) comprenden un interruptor de accionamiento (6) junto con una batería (31) y una bomba (32) accionada por un motor eléctrico que permite el paso del agua desde el depósito (2) hacia las canalizaciones (4).

5. Sombrilla según reivindicaciones 1 a 4, que se **caracteriza** porque comprende un interruptor (61) que acciona el modo manual de funcionamiento y un temporizador (62) o regulador de frecuencia, para un modo automático de funcionamiento.

6. Sombrilla según reivindicaciones 1 a 5, que se **caracteriza** porque las canalizaciones (4) están formadas por un punto de extracción de agua (51), que se encuentra adosado en la parte inferior de las citadas canalizaciones (4), y en la parte superior del depósito (2), que está solidariamente unido a una tubería (52), por la que transcurre el recorrido del agua, y que va a finalizar en un dispositivo de sellado (53) entre cortes de la vía conductora, todo ello, sujeto a la sombrilla (10) mediante una pluralidad de anclajes de canalización (5).

7. Sombrilla según reivindicaciones 1 a 6, que se **caracteriza** porque el distribuidor (7), dispone de una entrada de agua (71), situada en el extremo superior de la citada tubería (52), un cuerpo distribuidor (53) como tal, una pluralidad de salidas de agua (72), que lleva incorporado a su vez, en su extremo, un pulverizador (8).

35

40

45

50

55

60

65

Fig. 1

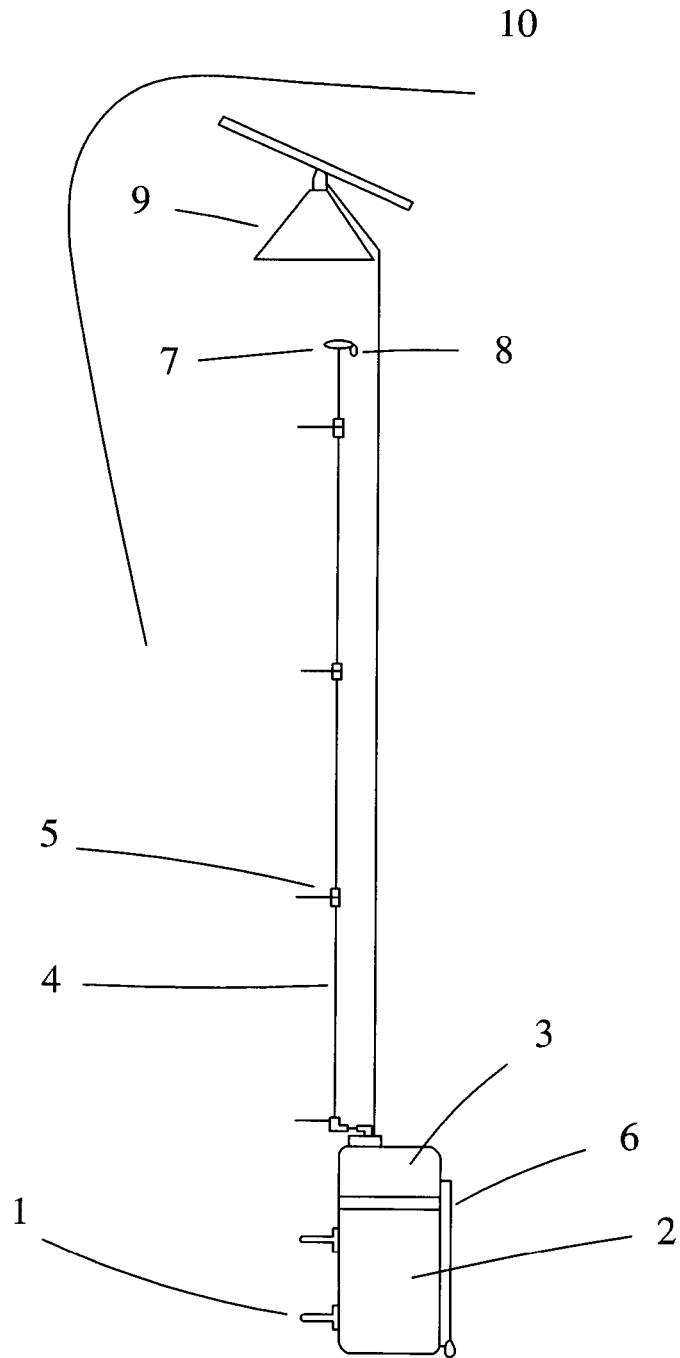
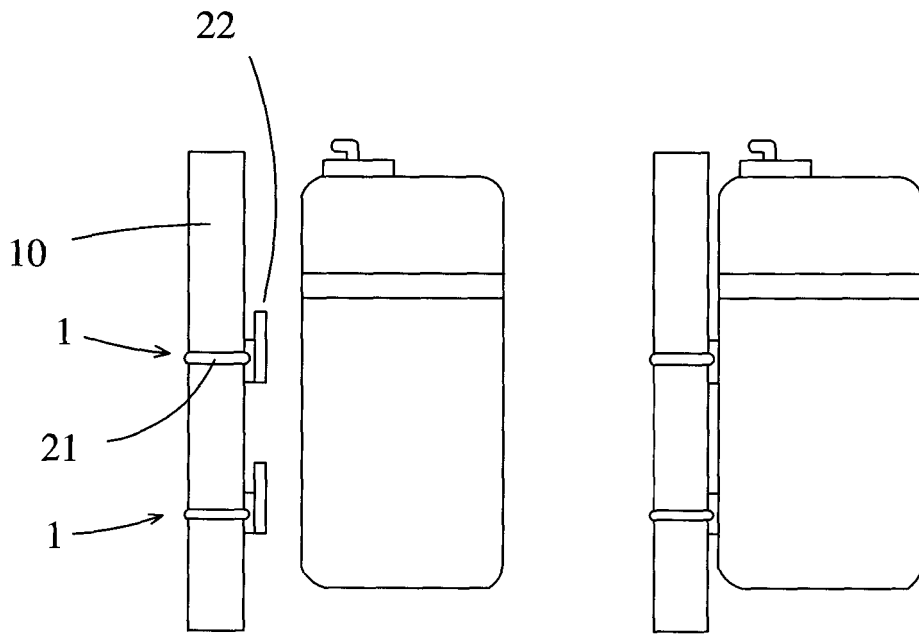
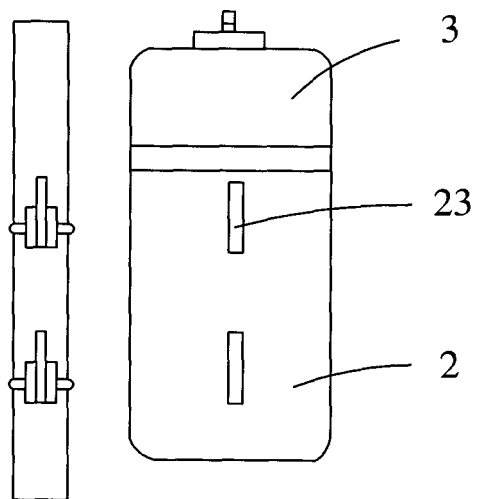

Fig. 2



VISTAS LATERALES



VISTA FRONTAL

Fig. 3

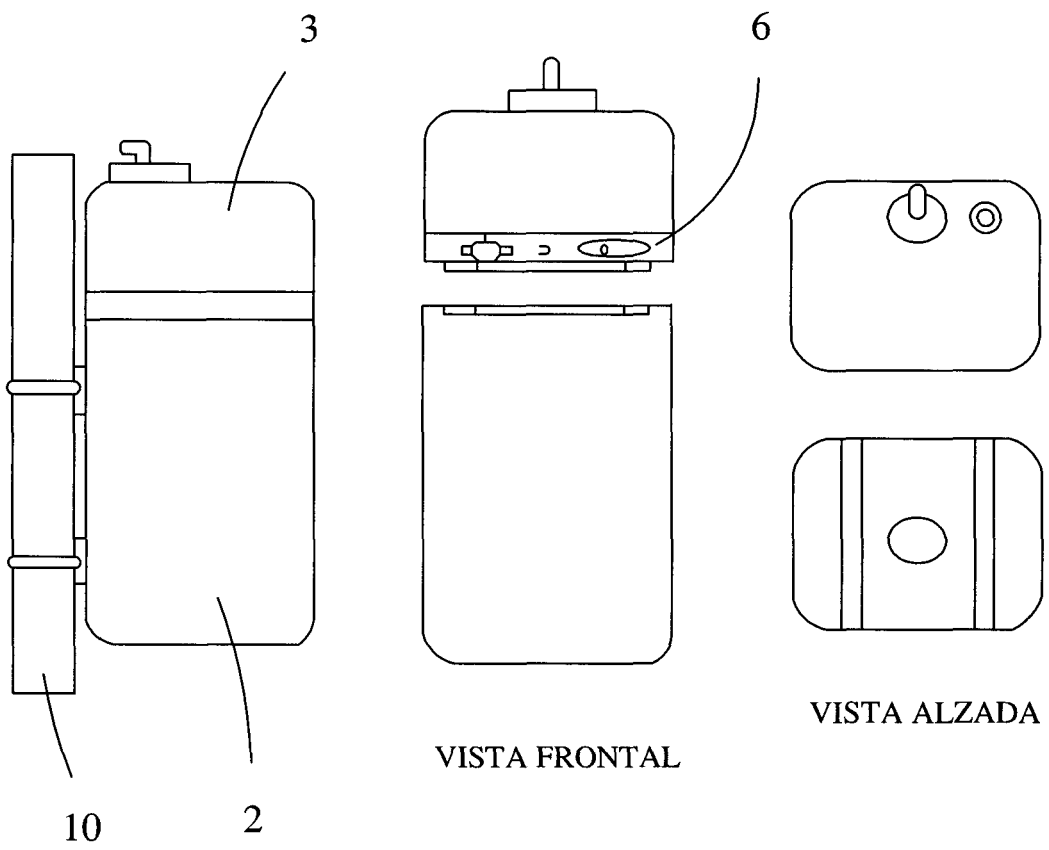

Fig. 4

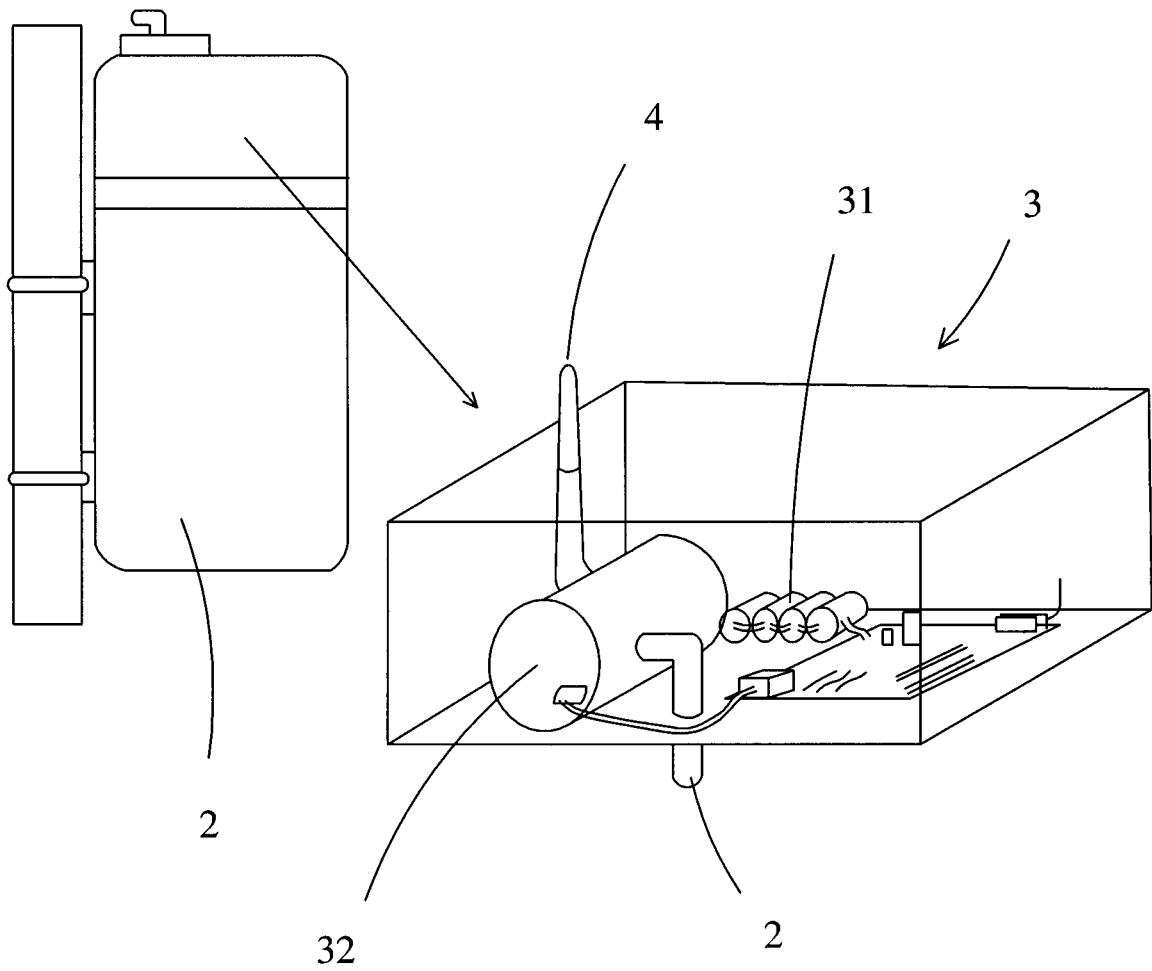

Fig. 5

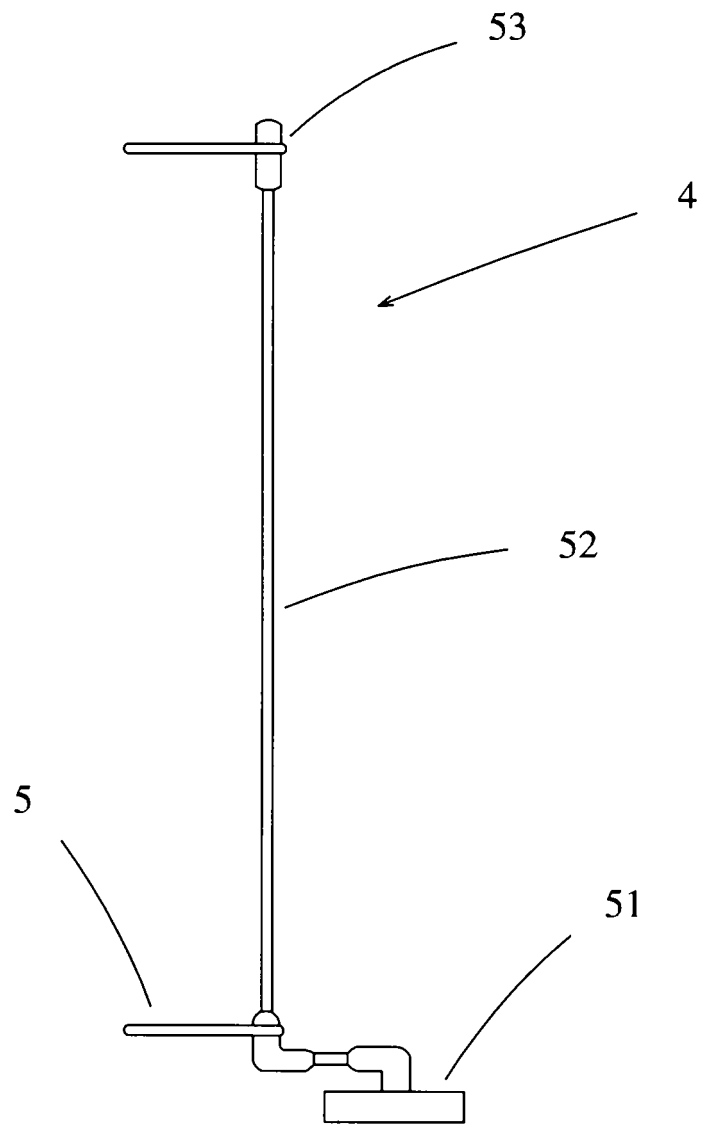

Fig. 6

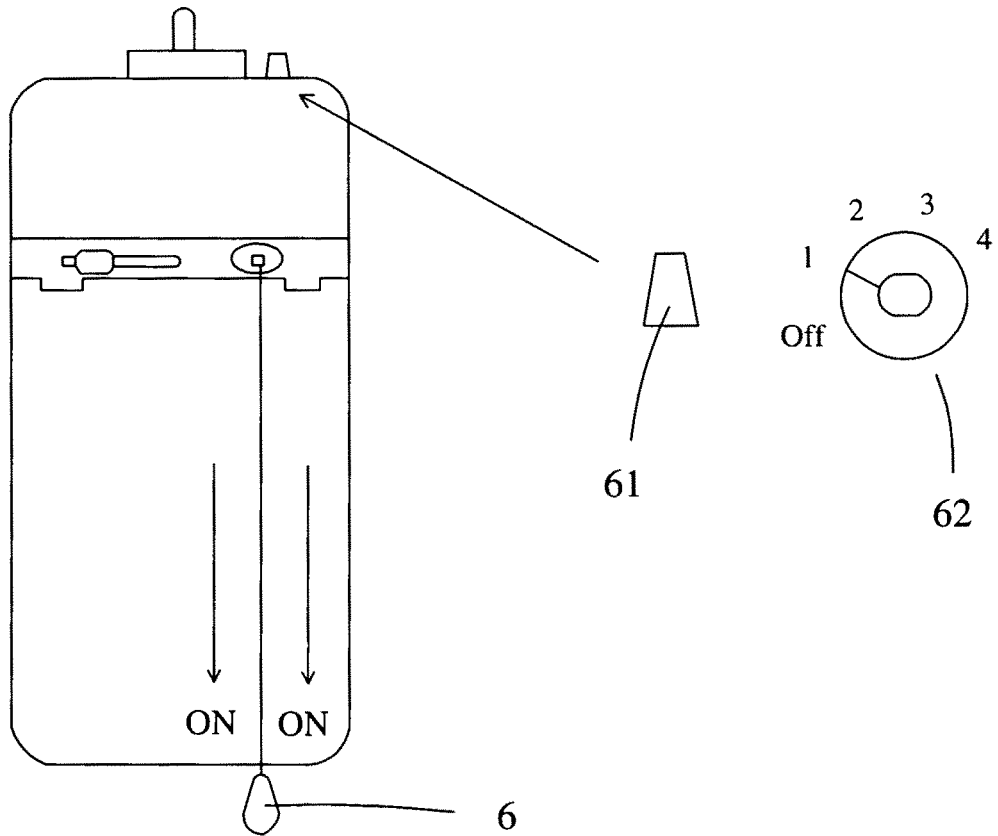

Fig. 7

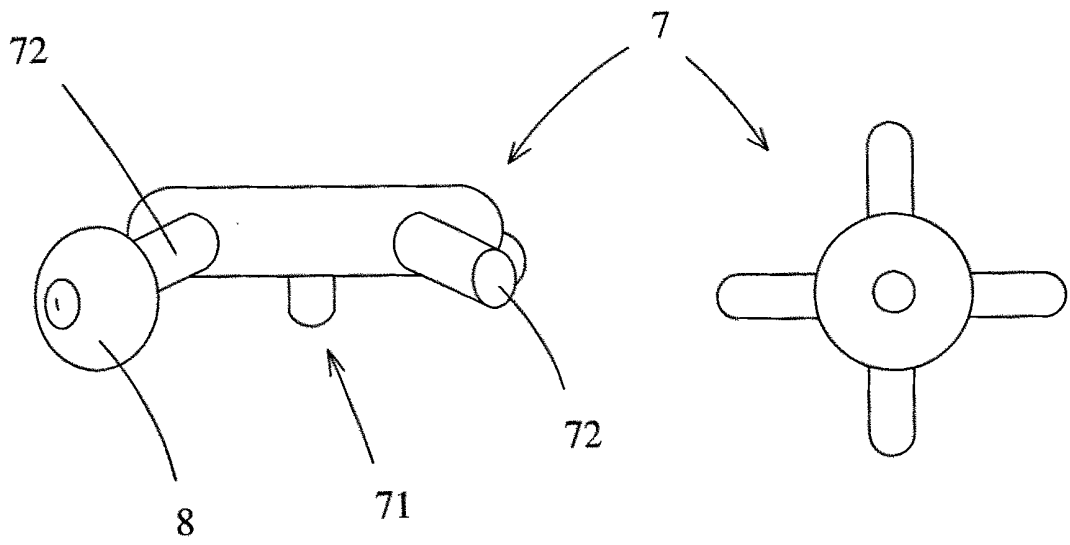

Fig. 8

