



(11) **EP 2 110 306 A3**

(12) **EUROPÄISCHE PATENTANMELDUNG**

(88) Veröffentlichungstag A3:  
**24.07.2013 Patentblatt 2013/30**

(51) Int Cl.:  
**B63B 1/12 (2006.01)**

(43) Veröffentlichungstag A2:  
**21.10.2009 Patentblatt 2009/43**

(21) Anmeldenummer: **09450067.5**

(22) Anmeldetag: **30.03.2009**

(84) Benannte Vertragsstaaten:  
**AT BE BG CH CY CZ DE DK EE ES FI FR GB GR HR HU IE IS IT LI LT LU LV MC MK MT NL NO PL PT RO SE SI SK TR**  
Benannte Erstreckungsstaaten:  
**AL BA RS**

(71) Anmelder: **Bierma, Jochum**  
**4040 Linz (AT)**

(72) Erfinder: **Bierma, Jochum**  
**4040 Linz (AT)**

(30) Priorität: **17.04.2008 AT 6092008**

(74) Vertreter: **Hübscher, Helmut et al**  
**Patentanwaltskanzlei Hübscher**  
**Postfach 411**  
**4010 Linz (AT)**

(54) **Zerlegbarer Katamaran**

(57) Es wird ein zerlegbarer Katamaran mit zwei Rümpfen (1) und einem die beiden Rümpfe (1) lösbar miteinander verbindenden Gestell (4) beschrieben, das in Steckaufnahmen (2) der Rümpfe (1) eingreifende Steckansätze (3) trägt. Um vorteilhafte Steckverbindungen zu schaffen, wird vorgeschlagen, dass die Steckansätze (3) jeweils ein Führungsrohr (17) mit wenigstens einem das Führungsrohr (17) außen umschließenden, gummielastischen Klemmring (18) aufweisen, der an einem axialen Widerlager (23) abgestützt und mit Hilfe eines das Führungsrohr (17) durchsetzenden Stelltriebes (22) axial beaufschlagbar ist.

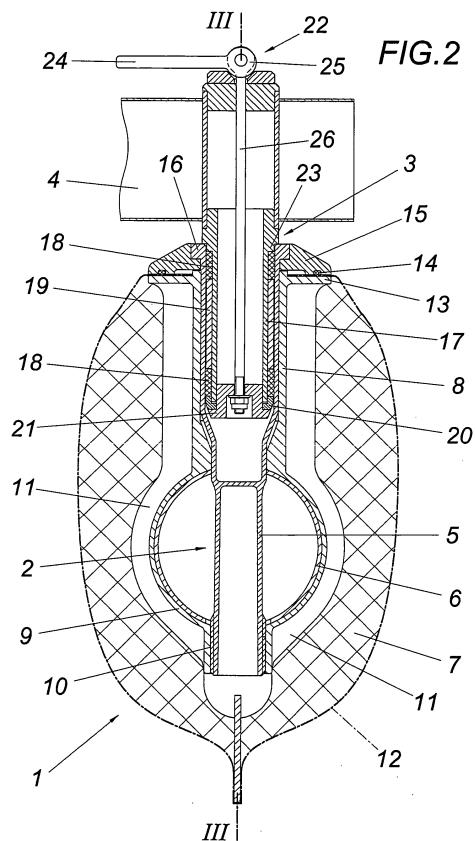

**EP 2 110 306 A3**



EUROPÄISCHER RECHERCHENBERICHT

Nummer der Anmeldung  
EP 09 45 0067

EINSCHLÄGIGE DOKUMENTE			
Kategorie	Kennzeichnung des Dokuments mit Angabe, soweit erforderlich, der maßgeblichen Teile	Betrifft Anspruch	KLASSIFIKATION DER ANMELDUNG (IPC)
Y,D	FR 2 749 269 A1 (WINDISCHBAUER FLORIAN [DE]) 5. Dezember 1997 (1997-12-05) * Abbildung 1 *	1-5	INV. B63B1/12
Y	----- NL 9 400 544 A (JOHANNES WILHELMUS FRANCISCUS [NL]) 1. November 1995 (1995-11-01) * Abbildung 4 *	1-5	
Y	----- US 4 998 498 A (GALLICHAN REJEAN [CA]) 12. März 1991 (1991-03-12) * Abbildung 2 *	1-5	
Y	----- EP 0 650 885 A1 (PIAGGIO VEICOLI EUROP [IT]) 3. Mai 1995 (1995-05-03) * Abbildungen *	1-4	
A		5	
Y	----- FR 1 040 113 A (M. MARNO SORENSEN) 13. Oktober 1953 (1953-10-13) * Abbildungen *	1,3-5	
Y	----- FR 2 567 212 A1 (BELLERI MICHEL [FR]) 10. Januar 1986 (1986-01-10) * Abbildungen *	1,3,5	RECHERCHIERTES SACHGEBIETE (IPC)
A	-----	2,4	B63B
Der vorliegende Recherchenbericht wurde für alle Patentansprüche erstellt			
Recherchenort München		Abschlußdatum der Recherche 18. Juni 2013	Prüfer Lindner, Volker
KATEGORIE DER GENANNTEN DOKUMENTE X : von besonderer Bedeutung allein betrachtet Y : von besonderer Bedeutung in Verbindung mit einer anderen Veröffentlichung derselben Kategorie A : technologischer Hintergrund O : nichtschriftliche Offenbarung P : Zwischenliteratur		T : der Erfindung zugrunde liegende Theorien oder Grundsätze E : älteres Patentdokument, das jedoch erst am oder nach dem Anmeldedatum veröffentlicht worden ist D : in der Anmeldung angeführtes Dokument L : aus anderen Gründen angeführtes Dokument ----- & : Mitglied der gleichen Patentfamilie, übereinstimmendes Dokument	

EPO FORM 1503 03/82 (P04G03)

**ANHANG ZUM EUROPÄISCHEN RECHERCHENBERICHT  
ÜBER DIE EUROPÄISCHE PATENTANMELDUNG NR.**

EP 09 45 0067

In diesem Anhang sind die Mitglieder der Patentfamilien der im obengenannten europäischen Recherchenbericht angeführten Patentdokumente angegeben.  
Die Angaben über die Familienmitglieder entsprechen dem Stand der Datei des Europäischen Patentamts am  
Diese Angaben dienen nur zur Unterrichtung und erfolgen ohne Gewähr.

18-06-2013

Im Recherchenbericht angeführtes Patentdokument	Datum der Veröffentlichung	Mitglied(er) der Patentfamilie	Datum der Veröffentlichung
FR 2749269 A1	05-12-1997	KEINE	
NL 9400544 A	01-11-1995	KEINE	
US 4998498 A	12-03-1991	CA 1329060 C US 4998498 A	03-05-1994 12-03-1991
EP 0650885 A1	03-05-1995	AT 147033 T DE 69401331 D1 DE 69401331 T2 EP 0650885 A1 ES 2096998 T3 IT MI932280 A1	15-01-1997 13-02-1997 03-07-1997 03-05-1995 16-03-1997 27-04-1995
FR 1040113 A	13-10-1953	DE 876164 C FR 1040113 A	11-05-1953 13-10-1953
FR 2567212 A1	10-01-1986	KEINE	

EPO FORM P0461

Für nähere Einzelheiten zu diesem Anhang : siehe Amtsblatt des Europäischen Patentamts, Nr.12/82