

(19)



URZĄD
PATENTOWY
RZECZYPOSPOLITEJ
POLSKIEJ

(10)

PL 72888 Y1

(12)

Opis ochronny wzoru użytkowego

(21) Numer zgłoszenia: **129969**

(22) Data zgłoszenia: **2021.03.30**

(43) Data publikacji o zgłoszeniu: **2022.10.03 BUP 40/2022**

(45) Data publikacji o udzieleniu ochrony: **2023.02.06 WUP 06/2023**

(51) MKP:

B41F 13/44 (2006.01)

B41F 13/08 (2006.01)

(73) Uprawniony:
**ADJATECH SPÓŁKA Z OGRANICZONĄ
ODPOWIEDZIALNOŚCIĄ SPÓŁKA
KOMANDYTOWA, Janikowo, PL**

(72) Twórca(-y):
ADAM BRUKWICKI, Poznań, PL

(74) Pełnomocnik:
Jerzy Łuczak, Poznań, PL

(54) Tytuł:

Wał do nanoszenia nadruku w maszynie drukarskiej

PL 72888 Y1

Opis wzoru

Przedmiotem wzoru użytkowego jest wał do nanoszenia nadruku w maszynie drukarskiej, mający zastosowanie w maszynach drukarskich o różnej szerokości pola nanoszenia nadruku.

W dotychczasowych rozwiązaniach, wał w maszynie drukarskiej do nanoszenia nadruku, każdorazowo był dopasowany swą szerokością do szerokości powierzchni nanoszenia nadruku. Tworzyło to konieczność użytkowania w drukarniach wałków w ilości odpowiadającej każdej szerokości taśmy do nakładania nadruku.

Takie rozwiązanie znacznie podnosiło koszty eksploatacji maszyn drukarskich, wymagało stosowania dużych przestrzeni magazynowych, eliminowało możliwość uniwersalizacji procesów drukarskich.

Celem niniejszego rozwiązania, które jest przedmiotem wzoru użytkowego, jest zlikwidowanie powyższych wad i niedogodności.

Istota wzoru użytkowego, którym jest wał do nanoszenia nadruku w maszynie drukarskiej w postaci wałka usytuowanego na ramionach osadzonych na osi centralnej, który pokryty jest warstwą silikonową, polega na tym, że wałek w strefie krańcowej na wewnętrznym obwodzie ma wypusty z otworami na elementy łączące, przy czym wypusty osadzone są w przestrzeniach pomiędzy ramionami.

Dzięki zastosowaniu rozwiązania według wzoru użytkowego, uzyskano następujące efekty techniczno-użytkowe:

- uniwersalizacja szerokości wałków do nadruku w maszynach drukarskich poprzez skręcanie odpowiedniej ilości wałków, dostosowując ich łączną szerokość do wymaganej szerokości nadruku,
- wyeliminowanie konieczności wytwarzania wałków odpowiednio dla każdej szerokości nadruku,
- zmniejszenie wymaganej przestrzeni magazynowej dla przechowywania wałków,
- szybki demontaż lub montaż zespołu wałków przy dostosowaniu do nowej szerokości nadruku,
- obniżenie kosztów eksploatacji maszyny drukarskiej,
- zmniejszenie zapotrzebowania energetycznego do wytworzenia wałków o żądanej szerokości.

Przedmiot wzoru użytkowego przedstawiono na rysunku, gdzie na fig. 1 pokazano wałek w widoku z boku, na fig. 2 pokazano wałek w widoku aksonometrycznym, na fig. 3 pokazano zestawienie trzech wałków, natomiast na fig. 4 pokazano zestawienie trzech wałków w rozsunięciu.

Wał do nanoszenia nadruku w maszynie drukarskiej jest wałkiem 1 usytuowanym na ramionach 2 osadzonych na osi centralnej 3. Zewnętrzna pokryta jest warstwą silikonową, nie uwidocznioną na rysunku. Wałek w obwodowej strefie krańcowej na wewnętrznym obwodzie ma wypusty 4 z otworami 5 na elementy łączące 6, przy czym wypusty 4 osadzone są w przestrzeniach pomiędzy ramionami 2.

W zależności od szerokości powierzchni do nadruku, wałki 1 łączy się w zestaw kilku wałków. W otwory 5 wypustów 4 wkłada się elementy łączące 6 i skręca się, stabilizując wzajemnie poszczególne wałki 1 do uzyskania wału o szerokości jak szerokość pola nadruku. Elementy łączące 6 usytuowane są w przestrzeniach między ramionami wałka 1.

Zastrzeżenie ochronne

1. Wał do nanoszenia nadruku w maszynie drukarskiej w postaci wałka usytuowanego na ramionach osadzonych na osi centralnej, który pokryty jest warstwą silikonową, **znamienny tym**, że wałek 1 w strefie krańcowej na wewnętrznym obwodzie ma wypusty 4 z otworami 5 na elementy łączące 6, przy czym wypusty 4 osadzone są w przestrzeniach pomiędzy ramionami 2.

Rysunki

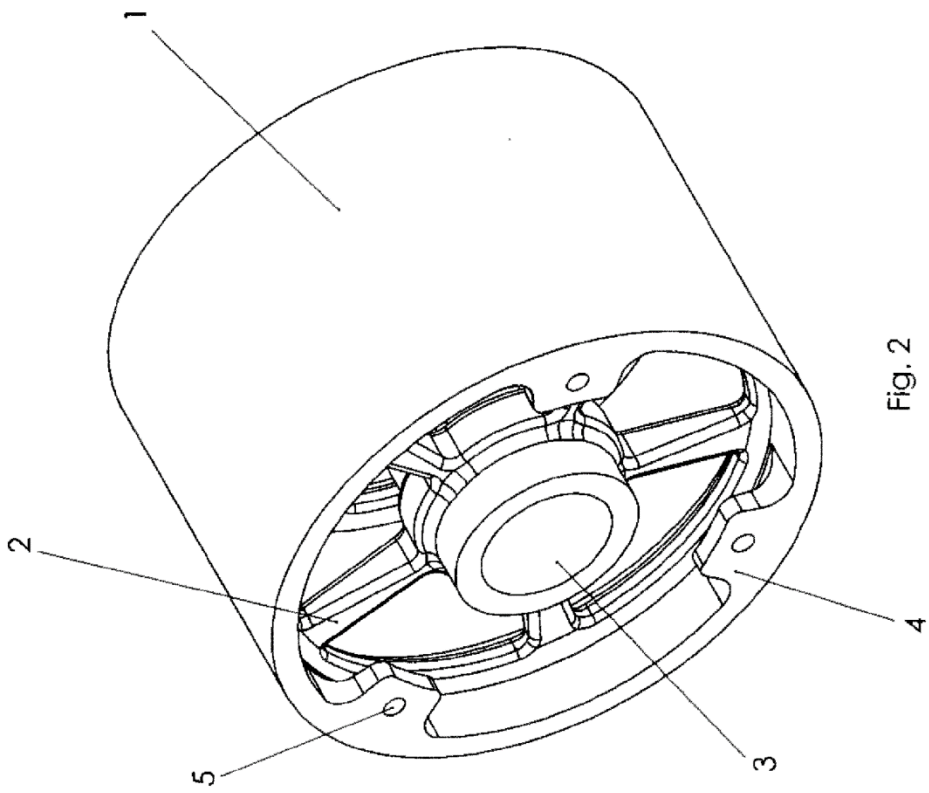

Fig. 2

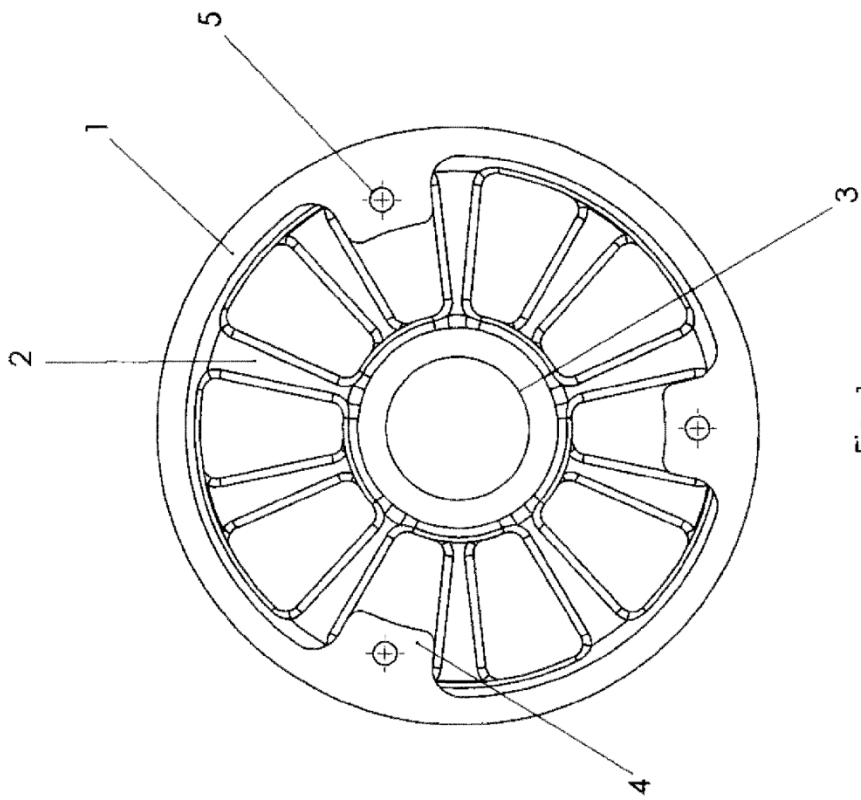

Fig. 1

