

(19)



REPUBLIKA SLOVENIJA  
Urad RS za intelektualno lastnino

(10) **SI 20366 A**

(12)

**PATENT**(21) Številka prijave: **9900228**(51) MPK<sup>6</sup>: **A63C 9/00**(22) Datum prijave: **05.10.1999**(45) Datum objave: **30.04.2001**(72) Izumitelj: **ZUPAN Drago, 4275 Begunje na Gorenjskem, SI**(73) Nosilec: **ELAN line d.o.o., Begunje 1, 4275 Begunje na Gorenjskem, SI**(74) Zastopnik: **Dušan Borštar, univ.dipl.inž.str., Nova ulica 11, 1230 Domžale, SI**(54) **SMUČARSKA VEZ**

(57) Izum se nanaša na smučarsko vez, namenjeno za zagotovitev primerne zveze med vsakokrat razpoložljivim smučarskim obuvalom in vsakokrat razpoložljivo drsalno pripravo, npr. tkzv. snowboardom ali smučo. Pri tem izum temelji na problemu, kako zasnovati karseda enostavno smučarsko vez, ki naj bi bila po dolžini hitro in enostavno po možnosti brez uporabe orodja ali podobnih pripomočkov prilagodljiva izmeram vsakokrat razpoložljivega smučarskega obuvala, hkrati pa naj bi v območju regularnih obremenitev in tudi v neugodnih meteoroloških pogojih omogočala dovolj zanesljivo povezavo med obuvalom in vsakokrat razpoložljivo drsalno pripravo. Po izumu je na osnovni plošči (1) smučarske vezi v vzdolžni smeri vsakokrat razpoložljive drsalne priprave drsno premakljivo, vendar z možnostjo fiksiranja v vsakokrat

ustreznem položaju, nameščena vsaj ena stopalna podloga (2, 3), s katero je na zavihtljiv način povezano zapenjalno (20) oz. streme (30) za naleganje na vsakokrat ustreznem območju vsakokrat razpoložljivega smučarskega obuvala. Na osnovni plošči (1) je na voljo vsaj en z zobci (120, 130) opremljen žleb (12, 13), medtem ko vsaj ena stopalna plošča (2, 3) obsega z ozobjem (210, 310) opremljen zavihljiv zapahnilni vzvod (21, 31), pri čemer je z zavihtenjem zapahnilnega vzvoda (21, 31) v smeri (P) proti osnovni plošči (1) vzpostavljen uprijem ozobja (210, 310) zapahnilnega vzvoda (21, 31) z zobci (120, 130) na osnovni plošči (1), s tem pa je preprečeno vsakršno nadaljnje premikanje sicer vzdolž osnovne plošče (1) premakljive stopalne plošče (2, 3).

SI 20366 A

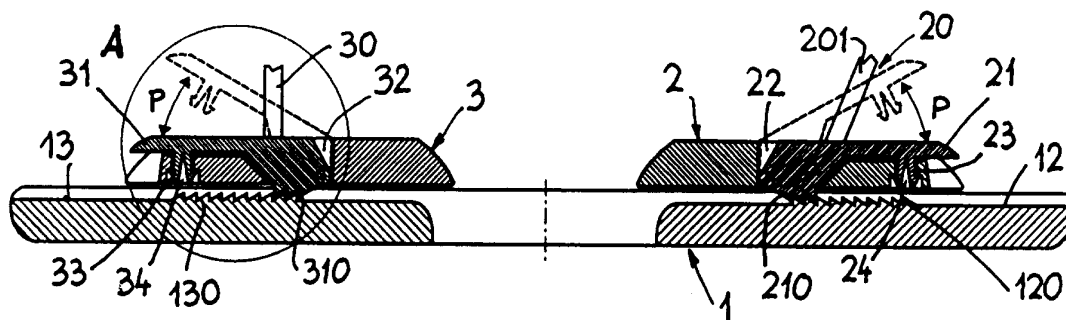

### Smučarska vez

Izum se nanaša na smučarsko vez, namenjeno za zagotovitev primerne zveze med vsakokrat razpoložljivim smučarskim obuvalom in vsakokrat razpoložljivo drsalno pripravo, npr. tkzv. *snowboardom* ali smučo.

Pri tem izum temelji na problemu, kako zasnovati karseda enostavno smučarsko vez, ki naj bi bila po dolžini hitro in enostavno po možnosti brez uporabe orodja ali podobnih pripomočkov prilagodljiva izmeram vsakokrat razpoložljivega smučarskega obuvala, hkrati pa naj bi v območju regularnih obremenitev in tudi v neugodnih meteoroloških pogojih omogočala dovolj zanesljivo povezavo med obuvalom in vsakokrat razpoložljivo drsalno pripravo.

Na področju smučarskih vezi so znane številne možnosti povezave smučarskega obuvala s smučo, tkzv. *snowboard-om*, tkzv. *monoski-jem* ali podobno drsalno pripravo, in sicer od najbolj preprostih povezovalnih pripomočkov - npr. na osnovi jermenov ali jeklenih vrvi - do razmeroma zapletenih in kompleksnih mehanizmov.

Sodobnejše smučarske vezi v splošnem sestojijo iz držala oz. vpenjala zadnjega oz. petnega dela obuvala in držala oz. vpenjala prednjega oz. prstnega dela obuvala. Omenjeni držali oz. vpenjali sta lahko pritrjeni - zlasti privijačeni - na drsalno pripravo bodisi neposredno ali posredno preko posebne plošče oz. platforme. Medsebojna oddaljenost omenjenih vpenjal v vzdolžni smeri drsalne priprave mora biti dokaj natančno prilagojena velikosti oz. dolžini vsakokrat razpoložljivega smučarskega obuvala, ker bi v nasprotnem primeru zveza med obuvalom in drsalno pripravo ne bila ustrezna. Zelo pogosto tudi obstoji potreba, da bi bila smučarska vez karseda prilagodljiva in primerna za uporabo različnih obuval različnih izmer.

Pri bolj izpopolnjenih smučarskih vezi je nastavitev medsebojne oddaljenosti med prednjim in zadnjim delom vezi možna na dva načina, in sicer po eni strani s spremembo lokacije pritrditve vsaj enega ali obeh delov vezi (torej s premontažo) in po drugi strani s premikanjem premakljivega dela vezi v vodilih na fiksnem delu vezi, privijačenem na drsalno pripravo. Prvi način pomeni strokoven poseg, ki je izvedljiv zgolj v specializiranih servisnih delavnicah ali kvečjemu ob pomoči ustrezno opremljenega serviserja zgolj izjemoma tudi na smučišču. Drugi način je sicer izvedljiv tudi na terenu, vendar zgolj v ugodnih vremenskih razmerah (kadar je vez nezaledenela in podobno) in s pomočjo vsaj osnovnega ročnega orodja.

Iz WO 99/15245 je znana smučarska vez, ki sestoji iz osnovne plošče, ki je pritrdljiva na smučo ali snowboard in na kateri sta okoli pripadajočih prečnih osi zavijljivo nameščena prednji oz. prstni pritrdilni zapah in zadnji oz. petni pritrdilni locen. Osnovna plošča je opremljena z vzdolžnima bočnima stranicama za preprečevanje premikanja smučarskega obuvala v prečni smeri. Na zadnjem delu osnovne plošče je v območju omenjenih stranic na voljo več med seboj razmaknjenih lukenj, skozi katere sta vstavljena zatiča ali vijaka za pritrditev

omenjenega locna, ki je nameščen zavihtljivo glede na omenjeno osnovno ploščo. Na prednjem delu je na osnovno ploščo prav tako zavihtljivo pritrjen prstni pritrdilni zapah, ki je opremljen z osrednje razporejenim držalnim zobom, ki po zavihtenju zapaha nad prstni del obuvala pritisne na prednji del obuvala, zlasti v območju prednje konice podplata, medtem ko je zadnji del obuvala pritisnjen ob omenjeni locen. V primeru, če je locen pritrjen z vijakoma, je za njegovo prestavljanje potrebno ročno orodje. V primeru pritrditve z zatičem je glede na precejšnje obremenitve, katerim je smučarska vez izpostavljena med uporabo, zanesljivost zveze med obuvalom in drsalno pripravo lahko močno vprašljiva. Z izvlečenjem zatičev ali vijakov je možno locen premakniti v vzdolžni smeri drsalne priprave ter s tem spreminjati razdaljo med prednjim in zadnjim delom smučarske vezi. Glede na potrebne izmere zatičev oz vijakov je tudi razdalja med vsakokrat sosednjima luknjama precejšnja in po prijaviteljevi oceni znaša vsaj približno en centimeter. Temu primeren je tudi najmanjši možen premik med nastavljanjem medsebojne razdalje med prednjim delom in zadnji delom vezi. Očitno gre za zelo grobo nastavitev, ki v praksi ne more zadovoljivo pokrivati potreb v smislu nastavljanja obravnavane razdalje.

Po drugi strani je iz FR 95/12111 oz. WO 97/13560 znano vzdolžno premakljivo pritrdilo smučarske vezi, ki sestoji iz letve, pritrjene na smučo, in iz plošče, ki je drsno premakljivo pritrjena na omenjeno letev. Plošča je opremljena z ozobjem in jo je možno fiksirati oz. sprostiti s pomočjo vzvoda, ki je nameščen pod ploščo in vstavljen skozi odprtino v plošči. Odprtina je tesnjena, domnevno proti atmosferskim vplivom. Rešitev je na prvi pogled zapletena, njena zanesljivost z vidika obremenitev pa vprašljiva. Kljub tesnenju odprtine bi le stežka verjeli, da je na način, opisan v WO 97/13560, možno preprečiti vdor vode skozi odprtino v

območje sodelovanja omenjenega vzvoda z omenjenim ozobjem ter zagotoviti nemoteno delovanje tudi v primeru, če bi ta voda zmrznila.

Pričujoči izum se ukvarja smučarsko vezjo takšne vrste, ki sestoji iz osnovne plošče, na kateri je v območju njenega zadnjega dela na voljo streme, v območju njenega sprednjega dela pa je na voljo zapenjalni vzvod. Omenjeno streme je predvideno za naleganje na petnem območju vsakokrat razpoložljivega smučarskega obuvala. Omenjeni zapenjalni vzvod sestoji iz upravljalnega kraka in iz kraka, predvidenega za naleganje na prstnem delu vsakokrat razpoložljivega smučarskega obuvala ter v ta namen opremljenega z ustreznim robom. Pri tem je smučarska vez v smislu varovanja pred poškodbami uporabnika in/ali drugih smučarjev kot tudi same drsalne priprave, npr. tkzv. *snowboarda* ali smuče ali podobne priprave, prednostno opremljena tudi z varovalnim pasom in/ali zaviralno pripravo.

Po izumu je smučarska vez značilna po tem, da je na njeni osnovni plošči v vzdolžni smeri drsalne priprave drsno premakljivo, vendar z možnostjo fiksiranja v vsakokrat ustreznem položaju, nameščena vsaj ena stopalna plošča, s katero je na zavihljljiv način povezano zapenjalo oz. streme za naleganje na vsakokrat ustreznem območju vsakokrat razpoložljivega smučarskega obuvala. Pri tem je na osnovni plošči na voljo vsaj en z zobci opremljen utor, medtem ko vsaj ena stopalna plošča obsega z ozobjem opremljen zavihljljiv zapahnilni vzvod, tako da je z zavihtenjem zapahnilnega vzvoda v smeri proti osnovni plošči vzpostavljen uprijem omenjenega ozobja zapahnilnega vzvoda stopalne plošče z omenjenimi zobci na osnovni plošči, na ta način pa je preprečeno vsakršno nadaljnje premikanje sicer v splošnem vzdolž osnovne plošče premakljive stopalne plošče. Pri tem je prednostno, če se vsakokrat zapahnilni vzvod v stanju, ko ozobje

zapahnilnega vzvoda stopalne plošče uprijema z vsakokrat ustreznimi zobci na osnovni plošči, nahaja v žlebu, ki je na voljo na pripadajoči stopalni plošči in poteka v vzdolžni smeri vsakokrat razpoložljive drsalne priprave, na kateri je pritrjena osnovna plošča smučarske vezi. Hkrati je ugodno, če je osnovna plošča smučarske vezi opremljena z vsaj v bistvu osrednje razporejeno skozi luknjo. Tako lahko pri prednostni izvedbi omenjena z zobci opremljena utora izhajata iz prej omenjene, vsaj v bistvu osrednje razporejene skozi luknje na osnovni plošči in potekata v vzdolžni smeri drsalne priprave. Pri tem je vsakokrat zapahnilni vzvod prednostno opremljen tudi z varovalnim čepom, ki je z možnostjo zaskočenja vstavljen v pripadajočo luknjo, ki je na voljo na vsakokrat ustrezni lokaciji na pripadajoči stopalni plošči.

Pri prednostni izvedbi smučarske vezi po izumu je s prednjo stopalno ploščo na zavihtljiv način povezano zapenjalo, ki sestoji iz zavihtljivega jarma in s slednjim prav tako zavihtljivo povezanega dvokrakega zapenjalnega vzvoda. En krak slednjega je opremljen s končnim robom, predvidenim za naleganje na prednjem oz. prstnem delu vsakokrat razpoložljivega smučarskega obuvala, medtem ko je preostali krak predviden kot upravljalni krak zapenjalnega vzvoda. Z zadnjo stopalno ploščo smučarske vezi je na zavihtljiv način povezano streme, ki je predvideno za naleganje na zadnjem oz. petnem delu vsakokrat razpoložljivega smučarskega obuvala.

V splošnem so možne različne izvedbe smučarske vezi po izumu, tako da je na osnovni plošči v vzdolžni smeri drsalne priprave lahko drsno premakljiva, vendar z možnostjo fiksiranja v vsakokrat ustreznem položaju, zgolj ena od stopalnih podlog, namreč prednja stopalna podloga ali zadnja stopalna podloga. Kljub vsemu pa je prednostno če sta na osnovni plošči v vzdolžni smeri drsalne priprave

drsko premakljivi, vendar z možnostjo fiksiranja v vsakokrat ustreznem položaju, obe stopalni podlogi, namreč tako prednja stopalna podloga kot tudi zadnja stopalna podloga.

Izum bo v nadaljevanju konkretiziran s primeroma izvedbe smučarske vezi, prikazanima na priloženi skici, pri čemer kažejo

- sl. 1 prvi primer izvedbe smučarske vezi v narisu,
- sl. 2 smučarsko vez po sl. 1, prikazano v tlorisu,
- sl. 3 prerez v ravnini III - III po sl. 2,
- sl. 4 detajl A po sl. 3,
- sl. 5 drugi primer izvedbe smučarske vezi v narisu,
- sl. 6 smučarsko vez po sl. 5, prikazano v tlorisu,
- sl. 7 prerez v ravnini VII - VII po sl. 6, in
- sl. 8 detajl B po sl. 7.

V obeh primerih po izumu smučarska vez sestoji iz osnovne plošče 1, na kateri sta nameščeni prednja stopalna plošča 2 in zadnja stopalna plošča 3, pri čemer je na prednji stopalni plošči 2 na zavihtljiv način vgrajeno zapenjalo 20, na zadnji plošči pa prav tako na zavihtljiv način streme 30.

V splošnem je vsaj ena od omenjenih stopalnih plošč 2, 3, namreč bodisi vsaj prednja stopalna plošča 2 ali vsaj zadnja stopalna plošča 3 na osnovni plošči 1 nameščena drsko premakljivo in z možnostjo fiksiranja v določenem položaju. V prikazanih primerih po sl. 1 - 4 ter 5 - 8 pa sta obe stopalni plošči 2, 3 na osnovni plošči 1 nameščeni drsko premakljivo in z možnostjo fiksiranja v določenem

položaju, kar je v praksi prednostno, ker omogoča izjemno fino nastavljanje v dimenzijsko razmeroma zelo širokem območju.

Osnovna plošča 1 je s pomočjo na skici neprikazanih vijakov pritrđljiva na vsakokrat razpoložljivo drsalno pripravo 4, ki je na sl. 1 oz. 5 označena s črtkano črto. V danem primeru je osnovna plošča opremljena z osrednje razporejeno skoznjo luknjo 11. Po izumu je osnovna plošča 1 v območju pod pripadajočo stopalno ploščo 2, 3 opremljena z vsaj enim vzdolžno (v vzdolžni smeri drsalne priprave 4) potekajočim žlebom 12, 13, opremljenim z ozobjem 120, 130.

Nadalje je vsaj ena od stopalnih plošč 2, 3 opremljena z zapahnilnim vzvodom 21, 31, ki je zavihtljiv v smeri puščic P (sl. 1, 3 in 4 ter sl. 5, 7 in 8) in na proti drsalni pripravi 4 oz. proti zobcem 120, 130 v pripadajočem žlebu 12, 13 osnovne plošče 1 obrnjeni strani opremljen z ozobjem 210, 310, prirejenim za sodelovanje s prej omenjenimi zobci 120, 130 na osnovni plošči 1.

V danem primeru je prednja stopalna plošča 2 opremljena z zapenjalom 20, ki sestoji iz jarma 201, ki je na zavihtljiv način povezan prednjo stopalno ploščo 2 in na katerega je zavihtljivo pritrjen zapenjalni vzvod 202. Slednji je v danem primeru izveden kot dvokraki vzvod, katerega krajši krak 2020 je s svojim končnim robom 2021 prirejen za naleganje na prednjem delu vsakokrat razpoložljivega in na skici neprikazanega smučarskega obuvala, medtem ko je njegov daljši krak 2022 prirejen za upravljanje, torej za vihtenje zapenjalnega vzvoda 202 ter s tem zapenjanje oz. odpenjanje smučarske vezi. Razen tega je stopalna plošča 2 zasnovana z vzdolžno (v smeri drsalne priprave 4) potekajočim utorom 22, v katerem je zavihtljivo uležiščen zapahnilni vzvod 21, ki je na proti osnovni plošči 1 obrnjeni strani opremljen z ozobjem 210, prirejenim za

sodelovanje z zobci 120 na osnovni plošči 1. Razen tega je zapahnilni vzvod 21 opremljen z varovalnim čepom 23, ki je zaskočno vstavljen v luknjo 24, ki je na voljo na ustrezni lokaciji na obravnavani stopalni plošči 2. Stopalna plošča 2 je pritrjena na osnovno ploščo 1 s pomočjo pritrdilnih elementov 25, 26 in je pri odvihtenem zapahnilnem vzvodu 21 (na sl. 3 in 4 oz. 7 in 8 označenem s črtkano črto) drsno premakljiva sem ter tja v vzdolžni smeri drsalne priprave 4 po površini osnovne plošče 1. Po drugi strani je z zavihtenjem zapahnilnega vzvoda 21 v smeri puščice P proti osnovni plošči 1 možno stopalno ploščo 2 v določenem položaju na osnovni plošči fiksirati in zaradi medsebojnega uprijemanja ozobja 210 vzvoda 21 stopalne plošče 2 z zobci 120 na osnovni plošči 1 preprečiti vsakršno nadaljnje premikanje stopalne plošče 2 glede na osnovno ploščo 1. V takem stanju je zapahnilni vzvod 21 varovan proti nehotenemu odvihtenju s pomočjo varovalnega čepa 23, ki je zaskočen v luknji 24, med uporabo drsalne priprave 4 pa se vzvod 21 nahaja pod smučarskim obuvalom in je tačas njegovo odvihtenje absolutno nemogoče.

V danem primeru je zadnja stopalna plošča 3 opremljena s stremenom 30, ki je zavihtljivo pritrjeno na zadnjo stopalno ploščo 2 in prirejeno za naleganje na petnem delu vsakokrat razpoložljivega smučarskega obuvala. V obeh prikazanih primerih po sl. 1 - 4 ter 5 - 8 je tudi ta stopalna plošča 3 zasnovana z vzdolžno (v smeri drsalne priprave 4) potekajočim utorom 32, v katerem je zavihtljivo uležiščen zapahnilni vzvod 31, ki je na proti osnovni plošči 1 obrnjeni strani opremljen z ozobjem 310, prirejenim za sodelovanje z zobci 130 osnovne plošče 1. Razen tega je zapahnilni vzvod 31 opremljen z varovalnim čepom 33, ki je zaskočno vstavljen v luknjo 34, ki je na voljo na ustrezni lokaciji na obravnavani stopalni plošči 3. Stopalna plošča 3 je pritrjena na osnovno ploščo 1 s pomočjo pritrdilnih elementov 35, 36 in je pri v smeri puščice P odvihtenem zapahnilnem

vzvodu 31 (na sl. 3 in 4 oz. 7 in 8 označenem s črtkano črto) drsno premakljiva sem ter tja v vzdolžni smeri drsalne priprave 4 po površini osnovne plošče 1. Po drugi strani je z zavihtenjem zapahnilnega vzvoda 31 v smeri puščice P proti osnovni plošči 1 možno stopalno ploščo 3 v določenem položaju na osnovni 1 plošči fiksirati in zaradi medsebojnega uprijemanja ozobja 210 vzvoda 31 z zobci 120 na osnovni plošči 1 preprečiti vsakršno nadaljnje premikanje stopalne plošče 3 glede na osnovno ploščo 1. V takem stanju je zapahnilni vzvod 31 varovan proti nehotenemu odvihtenju s pomočjo varovalnega čepa 33, ki je zaskočen v luknji 34, med uporabo drsalne priprave 4 pa se vzvod 31 nahaja pod smučarskim obuvalom in je njegovo odvihtenje tačas absolutno nemogoče.

Pri prvem primeru izvedbe smučarske vezi (sl. 1 - 4) je drsalna priprava 4 varovana s pomočjo varovalnega pasu 5, ki je s pomočjo vrvice 50 ali podobne gibke vezi pritrjen na streme 30 zadnje stopalne plošče 3, namenjen pa je za preprečevanje nekontroliranega drsenja drsalne priprave 4 npr. v primeru padca uporabnika ter s tem za varovanje drugih smučarjev na smučiščih, nenazadnje pa tudi za preprečevanje poškodb ali celo izgube drsalne priprave 4.

Pri drugem primeru izvedbe smučarske vezi po sl. 5 - 8 je na voljo zaviralna priprava 6, ki v primeru padca uporabnika ovira premikanje drsalne priprave 4 in ji zmanjšuje hitrost, s tem pa varuje uporabnika in še zlasti druge smučarje pred poškodbami, nenazadnje pa tudi samo drsalno pripravo 4 pred hujšimi poškodbami oz. izgubo. Zaviralna priprava 6 je izvedena na strokovnjakom znan način, namreč kot vzmetno podprt vzvod, sestojč iz upravljalnega kraka 61 in zaviralnih krakov 62, 63.

Osnovna plošča 1 smučarske vezi je strokovno pritrjena na ustrezno lokacijo drsalne priprave 4. Na njej sta s pomočjo pritrtilnih elementov 25, 26 oz. 35, 36 drsno premakljivo v vzdolžni smeri drsalne priprave pritrjeni stopalni plošči 2, 3. Kadar sta zapahnilna vzvoda 21, 31 odvihtena v smeri puščic P vstran od osnovne plošče 1, sta stopalni plošči 2, 3 premakljivi vzdolž osnovne plošče 1. Ko se streme 30 zadnje stopalne plošče 3 in zapenjalo 20 prednje plošče 2 nahajata vsaj približno v položaju po sl. 1 oz. 5, je možno preko obeh stopalnih podlog 2, 3 položiti smučarsko obuvalo ter petno območje le-tega upreti ob streme 30. Zapahnilna vzvoda 21, 31 se zavihtita v smeri puščic P proti osnovni plošči 1, tako da ozobji 210, 310 zapahnilnih vzvodov 21, 31 uprimeta med zobce 120, 130 na osnovni plošči 1. Odtlej je vsakršno premikanje podlog 2, 3 glede na osnovno ploščo 1 povsem onemogočeno. Z naslonitvijo roba 2021 kraka 2020 zapenjalnega vzvoda 202 zapenjalo 20 na ustrezno mesto prstnega območja smučarskega obuvala ter zatem s pritiskom na upravljalni vzvod 2022 ob ustreznem zasuku jarma 201 zapenjalo 20 zapahne prednji del obuvala, ki je tako vpeto med streme 30 in zapenjalo 20. Če razdalja med stremenom 30 in zapenjalom glede na vsakokrat razpoložljivo obuvalo ni povsem ustrezna, je možno zapenjalo odpeti ter po odstranitvi obuvala iz območja vezi odvihteti zapahnilna vzvoda 21, 31 ter s premikanjem stopalnih plošč 2, 3 brez vsakršnega ročnega orodja in v vsakršnih meteoroloških pogojih hitro in enostavno zagotoviti primernejšo razdaljo med stremenom 30 in zapenjalom 20 smučarske vezi, ki optimalno ustreza izmeram vsakokrat razpoložljivega smučarskega obuvala.

Za:

ELAN line d.o.o.

## PATENTNI ZAHTEVKI

1. Smučarska vez, sestojeca iz osnovne plošče (1), na kateri je v območju njenega zadnjega dela na voljo streme (30), predvideno za naleganje na petnem območju vsakokrat razpoložljivega smučarskega obuvala, v območju njenega sprednjega dela pa je na voljo zapenjalni vzvod (202), sestojec iz upravljalnega kraka (2022) kot tudi z za naleganje na prstnem delu vsakokrat razpoložljivega smučarskega obuvala predvidenim robom (2021) opremljenega kraka (2020), pri čemer je smučarska vez v smislu varovanja pred poškodbami uporabnika in/ali drugih smučarjev kot tudi same drsalne priprave (4) prednostno opremljena tudi z varovalnim pasom (50) in/ali zaviralno pripravo (6), označena s tem, da je na osnovni plošči (1) v vzdolžni smeri drsalne priprave (4) drsno premakljivo, vendar z možnostjo fiksiranja v vsakokrat ustreznem položaju, nameščena vsaj ena stopalna podloga (2, 3), s katero je na zavihtljiv način povezano zapenjalo (20) oz. streme (30) za naleganje na vsakokrat ustreznem območju vsakokrat razpoložljivega smučarskega obuvala.

2. Smučarska vez po zahtevku 1, označena s tem, da je na osnovni plošči (1) na voljo vsaj en z zobci (120, 130) opremljen žleb (12, 13), medtem ko vsaj ena stopalna plošča (2, 3) obsega z ozobjem (210, 310) opremljen zavihtljiv zapahnilni vzvod (21, 31), pri čemer je z zavihtenjem zapahnilnega vzvoda (21, 31) v smeri (P) proti osnovni plošči (1) vzpostavljen uprijem ozobja (210, 310) zapahnilnega vzvoda (21, 31) z zobci (120, 130) na osnovni plošči (1), s tem pa je preprečeno vsakršno nadaljnje premikanje sicer vzdolž osnovne plošče (1) premakljive stopalne plošče (2, 3).

3. Smučarska vez po zahtevkih 1 in 2, označena s tem, da se vsakokraten zapahnilni vzvod (21, 31) v stanju, ko ozobje (210, 310) zapahnilnega vzvoda (21, 31) uprijema z zobci (120, 130) na osnovni plošči (1), nahaja v žlebu (22, 32), ki je na voljo na pripadajoči stopalni pošči (2, 3) in poteka v vzdolžni smeri drsalne priprave (4).
4. Smučarska vez po kateremkoli od predhodnih zahtevkov, označena s tem, da je vsakokraten zapahnilni vzvod (21, 31) opremljen z varovalnim čepom (23, 33), ki je z možnostjo zaskočenja vstavljen v luknjo (24, 34), ki je na voljo na vsakokrat ustrezni lokaciji na pripadajoči stopalni plošči (2, 3).
5. Smučarska vez po kateremkoli od predhodnih zahtevkov, označena s tem, da je osnovna plošča (1) opremljena z vsaj v bistvu osrednje razporejeno skozi luknjo (11).
6. Smučarska vez po zahtevku 5, označena s tem, da z zobci (120, 130) opremljena utora (12, 13) osnovne plošče (1) izhajata iz vsaj v bistvu osrednje razporejene skozi luknje (11) na osnovni plošči (1) in potekata v vzdolžni smeri drsalne priprave (4), na kateri je nameščena osnovna plošča (1) smučarska vezi.
7. Smučarska vez po zahtevku 1, označena s tem, da je s prednjo stopalno ploščo (2) na zavihtljiv način povezano zapenjalo (20), sestojee iz zavihtljivega jarma (201) in s slednjim prav tako zavihtljivo povezanega dvokrakega zapenjalnega vzvoda (202), katerega en krak (2020) je opremljen s končnim robom (2021), predvidenim za naleganje na prednjem oz. prstnem delu vsakokrat razpoložljivega smučarskega obuvala, medtem ko je preostali krak (2022) predviden kot upravljalni krak zapenjalnega vzvoda (202).

8. Smučarska vez po zahtevku 1, označena s tem, da je z zadnjo stopalno ploščo (3) na zavihljivi način povezano streme (31), ki je predvideno za naleganje na zadnjem oz. petnem delu vsakokrat razpoložljivega smučarskega obuvala.
9. Smučarska vez po zahtevku 1, označena s tem, da je na osnovni plošči (1) v vzdolžni smeri drsalne priprave (4) drsno premakljiva, vendar z možnostjo fiksiranja v vsakokrat ustreznem položaju, zgolj ena od stopalnih podlog (2, 3).
10. Smučarska vez po zahtevku 9, označena s tem, da je na osnovni plošči (1) v vzdolžni smeri drsalne priprave (4) drsno premakljiva, vendar z možnostjo fiksiranja v vsakokrat ustreznem položaju, zgolj prednja stopalna podloga (2).
11. Smučarska vez po zahtevku 9, označena s tem, da je na osnovni plošči (1) v vzdolžni smeri drsalne priprave (4) drsno premakljiva, vendar z možnostjo fiksiranja v vsakokrat ustreznem položaju, zgolj zadnja stopalna podloga (3).
12. Smučarska vez po zahtevku 1, označena s tem, da sta na osnovni plošči (1) v vzdolžni smeri drsalne priprave (4) drsno premakljivi, vendar z možnostjo fiksiranja v vsakokrat ustreznem položaju, obe stopalni podlogi (2, 3), namreč prednja stopalna podloga (2) in zadnja stopalna podloga (3).

Za:

ELAN line d.o.o.





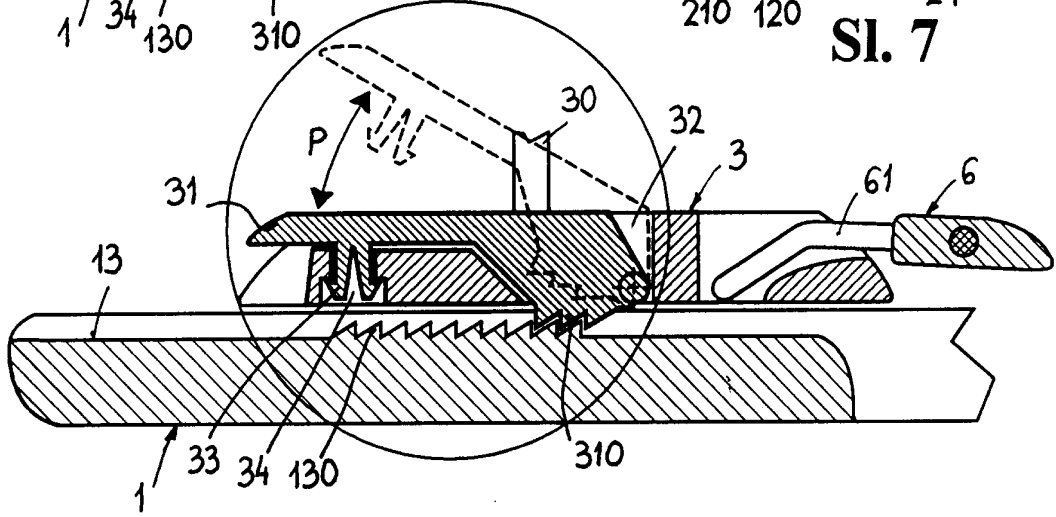
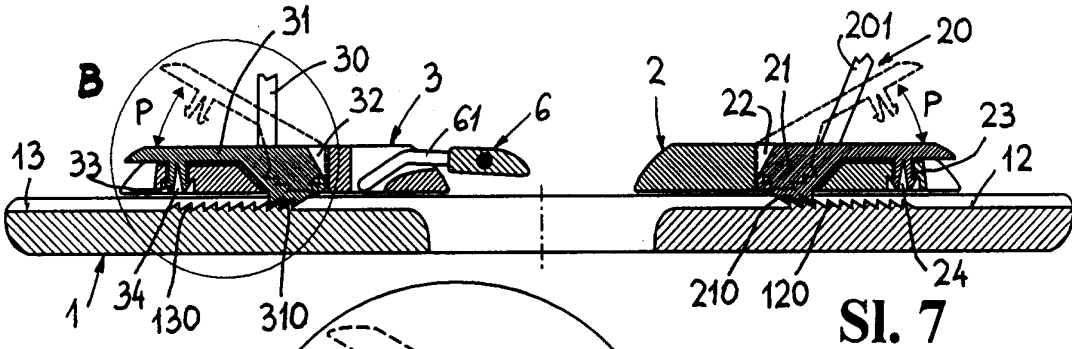
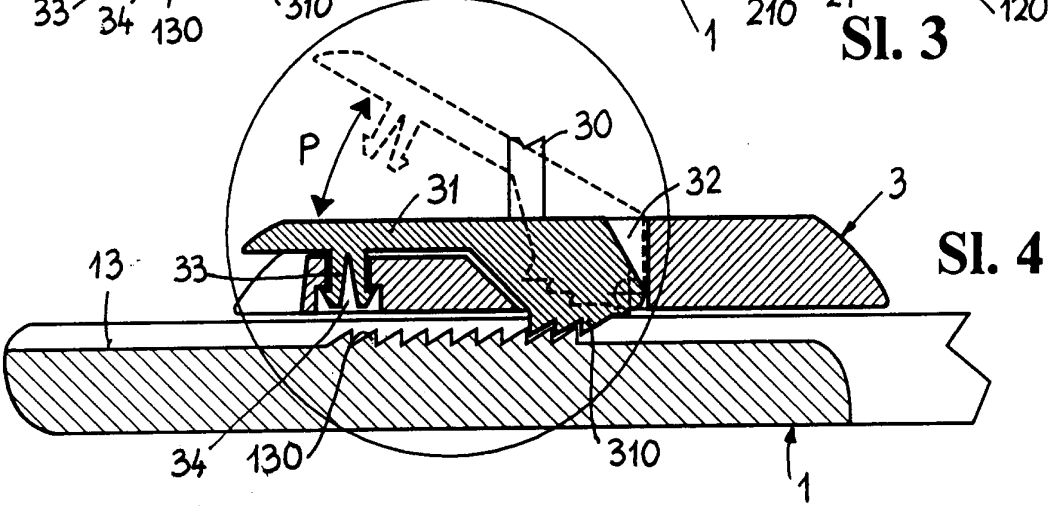
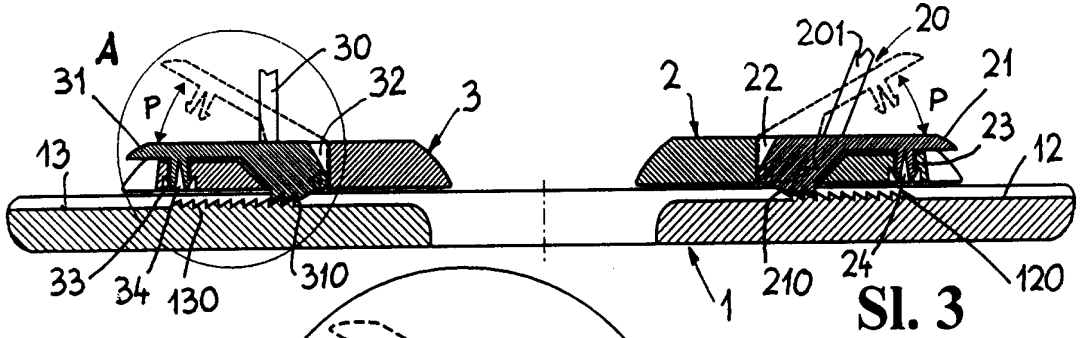

Za:  
ELAN line d.o.o.

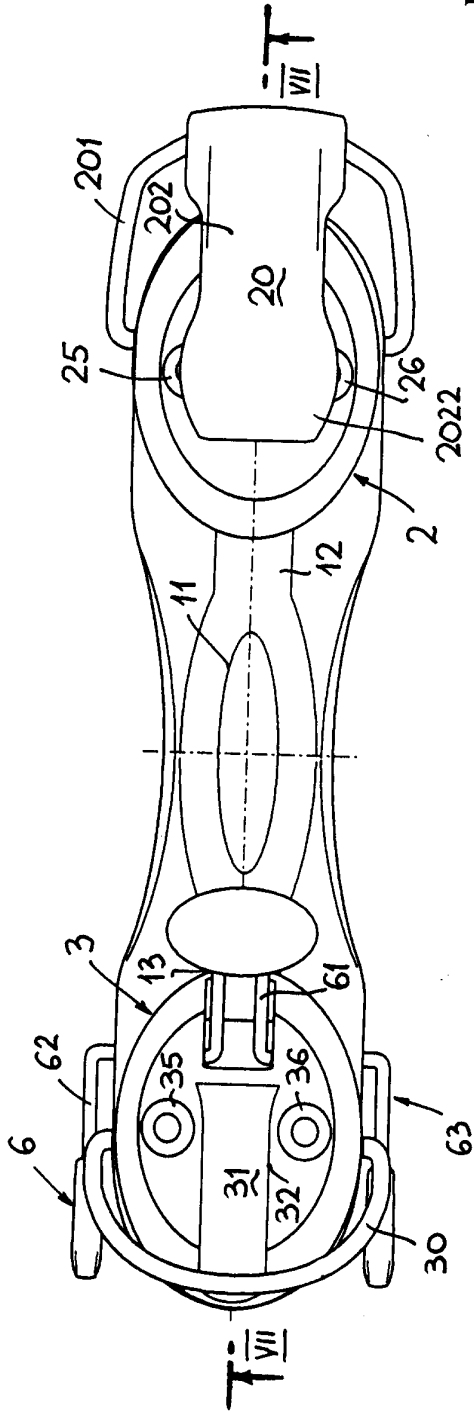
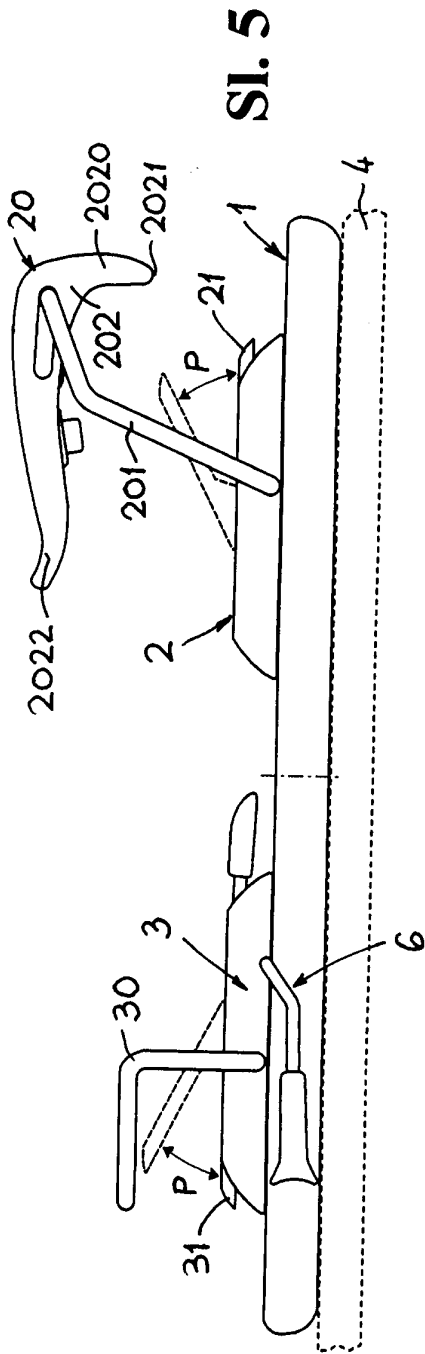

Za:  
ELAN line d.o.o.