



## (12)实用新型专利

(10)授权公告号 CN 209144426 U

(45)授权公告日 2019.07.23

(21)申请号 201821949079.2

(22)申请日 2018.11.24

(73)专利权人 浙江爱尔达实业有限公司

地址 325000 浙江省温州市瓯海区新桥金  
蟾大道288号

(72)发明人 蒋磊

(51)Int.Cl.

D06B 1/02(2006.01)

D06C 15/00(2006.01)

B65H 23/16(2006.01)

B65H 23/34(2006.01)

权利要求书1页 说明书3页 附图2页

### (54)实用新型名称

一种服装生产用拉布机

### (57)摘要

本实用新型公开了一种服装生产用拉布机，包括底板、第一输送辊、第一支撑架、第二支撑架、第二传动辊、平铺箱体、螺旋杆、收缩弹簧、水泵、导水管、进水管、水箱、熨烫辊、电热丝、第二输送辊、升降板、伸缩弹簧、板槽、雾化喷头、推板、刮板、挤压辊、输送带、支撑杆、竖杆、挤压弹簧和插杆，该实用新型，挤压辊在挤压弹簧的作用下，可以实时的根据布匹输送时的松紧程度及时的改变拉紧的程度，能在布匹输送时取直；通过上下左右四组的输送带旋转，在刮板的配合下，将布匹的边缘重叠部分取开，方便剪裁；通过雾化喷头将布匹湿润，然后在熨烫辊的作用下，将布匹熨烫平整，避免布匹会有遗留的折印，提高裁剪的效果。

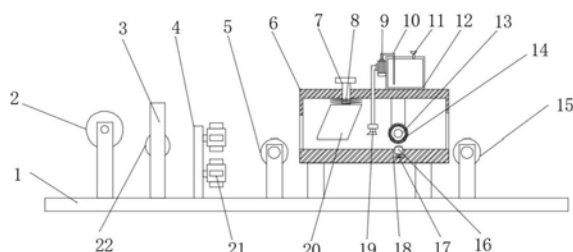

1. 一种服装生产用拉布机,包括底板(1)、第一输送辊(2)、第一支撑架(3)、第二支撑架(4)、第二传动辊(5)、平铺箱体(6)、螺旋杆(7)、收缩弹簧(8)、水泵(9)、导水管(10)、进水管(11)、水箱(12)、熨烫辊(13)、电热丝(14)、第二输送辊(15)、升降板(16)、伸缩弹簧(17)、板槽(18)、雾化喷头(19)、推板(20)、刮板(21)、挤压辊(22)、输送带(23)、支撑杆(24)、竖杆(25)、挤压弹簧(26)和插杆(27),其特征在于:所述第一输送辊(2)输送到底板(1)的顶侧一端,所述第一支撑架(3)固定在底板(1)的顶侧,所述竖杆(25)的顶端固定在第一支撑架(3)的横梁底侧,所述插杆(27)的一端设置在竖杆(25)的内部,所述插杆(27)的顶端和竖杆(25)的内壁顶侧之间连接有挤压弹簧(26),所述挤压辊(22)的两端通过轴承配合固定在两侧插杆(27)之间,所述第二支撑架(4)竖直固定在底板(1)的顶侧,且位于第一支撑架(3)的另一侧,所述支撑杆(24)水平固定在第二支撑架(4)的一侧,所述输送带(23)固定在支撑杆(24)的一侧,所述刮板(21)固定在输送带(23)的侧表面,所述第二传动辊(5)竖直固定在底板(1)的顶侧,且位于第二支撑架(4)的一侧,所述平铺箱体(6)固定在第二传动辊(5)的另一侧,所述推板(20)通过收缩弹簧(8)安装在平铺箱体(6)的内壁顶侧,所述螺旋杆(7)竖直贯穿平铺箱体(6)的顶侧壁,所述水箱(12)固定在平铺箱体(6)的顶侧,所述水泵(9)固定在水箱(12)的外壁一侧,所述进水管(11)安装在水箱(12)的顶侧,所述导水管(10)竖直贯穿安装在平铺箱体(6)的顶侧壁,所述导水管(10)的一端固定在水泵(9)的输出端部,所述导水管(10)的另一端固定有雾化喷头(19),所述熨烫辊(13)安装在平铺箱体(6)的内部,所述电热丝(14)安装在熨烫辊(13)的内部,所述板槽(18)开设在平铺箱体(6)的内壁底侧,所述升降板(16)通过伸缩弹簧(17)安装在板槽(18)的内部,所述第二输送辊(15)安装在底板(1)的顶侧另一端。

2. 根据权利要求1所述的一种服装生产用拉布机,其特征在于:所述刮板(21)、输送带(23)和支撑杆(24)在第二支撑架(4)的一侧上下并列设置有两组,且在底板(1)的前后两侧为对称结构。

3. 根据权利要求1所述的一种服装生产用拉布机,其特征在于:所述平铺箱体(6)的两端对应第二传动辊(5)和第二输送辊(15)开设有进料口和出料口。

4. 根据权利要求1所述的一种服装生产用拉布机,其特征在于:所述螺旋杆(7)的低端对应设置在推板(20)的顶侧,所述平铺箱体(6)的顶侧对应开设有螺纹孔,且与螺旋杆(7)配合。

5. 根据权利要求1所述的一种服装生产用拉布机,其特征在于:所述水泵(9)的进水端和水箱(12)通过导水管(10)连接。

6. 根据权利要求1所述的一种服装生产用拉布机,其特征在于:所述升降板(16)的顶侧与熨烫辊(13)相切,所述电热丝(14)均匀排布在熨烫辊(13)的内部,所述雾化喷头(19)设置在熨烫辊(13)的前端。

## 一种服装生产用拉布机

### 技术领域

[0001] 本实用新型涉及服装生产设备技术领域,具体为一种服装生产用拉布机。

### 背景技术

[0002] 拉布机,是一种上世纪90年代初出现的制作布的机器,用于柔性材料,大部分是成卷生产、成卷运输,因此到了用户工厂,一个重要的工序是需要把卷状物料变成多层的平面状态,才能方便裁剪使用,现有的拉布机在拉布时不能随布匹输送时的松紧程度及时的改变拉紧的程度,不能在布匹输送时取直;现有的拉布机在布匹输送时,容易产生布匹的边缘重叠,不能及时的取开,影响裁剪;现有的拉布机没有熨烫修平的装置,布匹会有遗留的折印,影响裁剪的效果。

### 实用新型内容

[0003] 本实用新型的目的在于提供一种服装生产用拉布机,以解决上述背景技术中提出的问题。

[0004] 为了解决上述技术问题,本实用新型提供如下技术方案:一种服装生产用拉布机,包括底板、第一输送辊、第一支撑架、第二支撑架、第二传动辊、平铺箱体、螺旋杆、收缩弹簧、水泵、导水管、进水管、水箱、熨烫辊、电热丝、第二输送辊、升降板、伸缩弹簧、板槽、雾化喷头、推板、刮板、挤压辊、输送带、支撑杆、竖杆、挤压弹簧和插杆,所述第一输送辊输送到底板的顶侧一端,所述第一支撑架固定在底板的顶侧,所述竖杆的顶端固定在第一支撑架的横梁底侧,所述插杆的一端设置在竖杆的内部,所述插杆的顶端和竖杆的内壁顶侧之间连接有挤压弹簧,所述挤压辊的两端通过轴承配合固定在两侧插杆之间,所述第二支撑架竖直固定在底板的顶侧,且位于第二支撑架的另一侧,所述支撑杆水平固定在第二支撑架的一侧,所述输送带固定在支撑杆的一侧,所述刮板固定在输送带的侧表面,所述第二传动辊竖直固定在底板的顶侧,且位于第一支撑架的一侧,所述平铺箱体固定在第二传动辊的另一侧,所述推板通过收缩弹簧安装在平铺箱体的内壁顶侧,所述螺旋杆竖直贯穿平铺箱体的顶侧壁,所述水箱固定在平铺箱体的顶侧,所述水泵固定在水箱的外壁一侧,所述进水管安装在水箱的顶侧,所述导水管竖直贯穿安装在平铺箱体的顶侧壁,所述导水管的一端固定在水泵的输出端部,所述导水管的另一端固定有雾化喷头,所述熨烫辊安装在平铺箱体的内部,所述电热丝安装在熨烫辊的内部,所述板槽开设在平铺箱体的内壁底侧,所述升降板通过伸缩弹簧安装在板槽的内部,所述第二输送辊安装在底板的顶侧另一端。

[0005] 进一步的,所述刮板、输送带和支撑杆在第二支撑架的一侧上下并列设置有两组,且在底板的前后两侧为对称结构。

[0006] 进一步的,所述平铺箱体的两端对应第二传动辊和第二输送辊开设有进料口和出口口。

[0007] 进一步的,所述螺旋杆的低端对应设置在推板的顶侧,所述平铺箱体的顶侧对应开设有螺纹孔,且与螺旋杆配合。

[0008] 进一步的,所述水泵的进水端和水箱通过导水管连接。

[0009] 进一步的,所述升降板的顶侧与熨烫辊相切,所述电热丝均匀排布在熨烫辊的内部,所述雾化喷头设置在熨烫辊的前端。

[0010] 与现有技术相比,本实用新型所达到的有益效果是:该实用新型,挤压辊在挤压弹簧的作用下,可以实时的根据布匹输送时的松紧程度及时的改变拉紧的程度,能在布匹输送时取直;通过上下左右四组的输送带旋转,在刮板的配合下,将布匹的边缘重叠部分取开,方便剪裁;通过雾化喷头将布匹湿润,然后在熨烫辊的作用下,将布匹熨烫平整,避免布匹会有遗留的折印,提高裁剪的效果。

## 附图说明

[0011] 附图用来提供对本实用新型的进一步理解,并且构成说明书的一部分,与本实用新型的实施例一起用于解释本实用新型,并不构成对本实用新型的限制。在附图中:

[0012] 图1是本实用新型的整体结构示意图;

[0013] 图2是本实用新型的绷紧结构示意图;

[0014] 图3是本实用新型的横向取直结构示意图;

[0015] 图4是本实用新型的推板结构示意图;

[0016] 图中:1、底板;2、第一输送辊;3、第一支撑架;4、第二支撑架;5、第二传动辊;6、平铺箱体;7、螺旋杆;8、收缩弹簧;9、水泵;10、导水管;11、进水管;12、水箱;13、熨烫辊;14、电热丝;15、第二输送辊;16、升降板;17、伸缩弹簧;18、板槽;19、雾化喷头;20、推板;21、刮板;22、挤压辊;23、输送带;24、支撑杆;25、竖杆;26、挤压弹簧;27、插杆。

## 具体实施方式

[0017] 下面将结合本实用新型实施例中的附图,对本实用新型实施例中的技术方案进行清楚、完整地描述,显然,所描述的实施例仅仅是本实用新型一部分实施例,而不是全部的实施例。基于本实用新型中的实施例,本领域普通技术人员在没有做出创造性劳动前提下所获得的所有其他实施例,都属于本实用新型保护的范围。

[0018] 请参阅图1-4,本实用新型提供一种技术方案:一种服装生产用拉布机,包括底板1、第一输送辊2、第一支撑架3、第二支撑架4、第二传动辊5、平铺箱体6、螺旋杆7、收缩弹簧8、水泵9、导水管10、进水管11、水箱12、熨烫辊13、电热丝14、第二输送辊15、升降板16、伸缩弹簧17、板槽18、雾化喷头19、推板20、刮板21、挤压辊22、输送带23、支撑杆24、竖杆25、挤压弹簧26和插杆27,第一输送辊2输送到底板1的顶侧一端,第一支撑架3固定在底板1的顶侧,竖杆25的顶端固定在第一支撑架3的横梁底侧,插杆27的一端设置在竖杆25的内部,插杆27的顶端和竖杆25的内壁顶侧之间连接有挤压弹簧26,挤压辊22的两端通过轴承配合固定在两侧插杆27之间,第二支撑架4竖直固定在底板1的顶侧,且位于第一支撑架3的另一侧,支撑杆24水平固定在第二支撑架4的一侧,输送带23固定在支撑杆24的一侧,刮板21固定在输送带23的侧表面,刮板21、输送带23和支撑杆24在第二支撑架4的一侧上下并列设置有两组,且在底板1的前后两侧为对称结构,第二传动辊5竖直固定在底板1的顶侧,且位于第二支撑架4的一侧,平铺箱体6固定在第二传动辊5的另一侧,平铺箱体6的两端对应第二传动辊5和第二输送辊15开设有进料口和出料口,推板20通过收缩弹簧8安装在平铺箱体6的内

壁顶侧,螺旋杆7竖直贯穿平铺箱体6的顶侧壁,螺旋杆7的低端对应设置在推板20的顶侧,平铺箱体6的顶侧对应开设有螺纹孔,且与螺旋杆7配合,水箱12固定和平铺箱体6的顶侧,水泵9固定在水箱12的外壁一侧,进水管11安装在水箱12的顶侧,导水管10竖直贯穿安装在平铺箱体6的顶侧壁,导水管10的一端固定在水泵9的输出端部,水泵9的进水端和水箱12通过导水管10连接,导水管10的另一端固定有雾化喷头19,熨烫辊13安装在平铺箱体6的内部,电热丝14安装在熨烫辊13的内部,板槽18开设在平铺箱体6的内壁底侧,升降板16通过伸缩弹簧17安装在板槽18的内部,第二输送辊15安装在底板1的顶侧另一端,升降板16的顶侧与熨烫辊13相切,电热丝14均匀排布在熨烫辊13的内部,雾化喷头19设置在熨烫辊13的前端;在拉布时,将布卷放置到第一输送辊2上,通过第一输送辊2旋转进行定量释放,在释放时,同时经过挤压辊22的下方,挤压辊22在两侧的插杆27在挤压弹簧26的作用下,将挤压辊22向下推动,在挤压辊22下移过程中,将布取直,在挤压辊22和第二传动辊5之间的布匹,需要经过第二支撑架4,两侧的输送带23反方向旋转,通过刮板21配合,可以将折叠重复的布匹向两侧横向取开,避免布匹折叠输送,影响后续工作,在取直,铺平以后,布匹进入平铺箱体6内,这时可以根据布匹的厚度,旋转螺旋杆7,推动推板20下降,将布匹再次取直,然后水泵9作用,通过导水管10将水输送到雾化喷头19,经过雾化喷头19喷洒到布匹上,然后布匹经过熨烫辊13的下端,这时升降板16在伸缩弹簧17的作用下,将布匹挤压与熨烫辊13侧表面相切,通过电热丝14加热,对布匹熨烫,使得布匹平整,熨烫完毕的布匹在第二输送辊15的辅助下进入下一道工序。

[0019] 需要说明的是,在本文中,诸如第一和第二等之类的关系术语仅仅用来将一个实体或者操作与另一个实体或操作区分开来,而不一定要求或者暗示这些实体或操作之间存在任何这种实际的关系或者顺序。而且,术语“包括”、“包含”或者其任何其他变体意在涵盖非排他性的包含,从而使得包括一系列要素的过程、方法、物品或者设备不仅包括那些要素,而且还包括没有明确列出的其他要素,或者是还包括为这种过程、方法、物品或者设备所固有的要素。

[0020] 最后应说明的是:以上所述仅为本实用新型的优选实施例而已,并不用于限制本实用新型,尽管参照前述实施例对本实用新型进行了详细的说明,对于本领域的技术人员来说,其依然可以对前述各实施例所记载的技术方案进行修改,或者对其中部分技术特征进行等同替换。凡在本实用新型的精神和原则之内,所作的任何修改、等同替换、改进等,均应包含在本实用新型的保护范围之内。



图1



图2

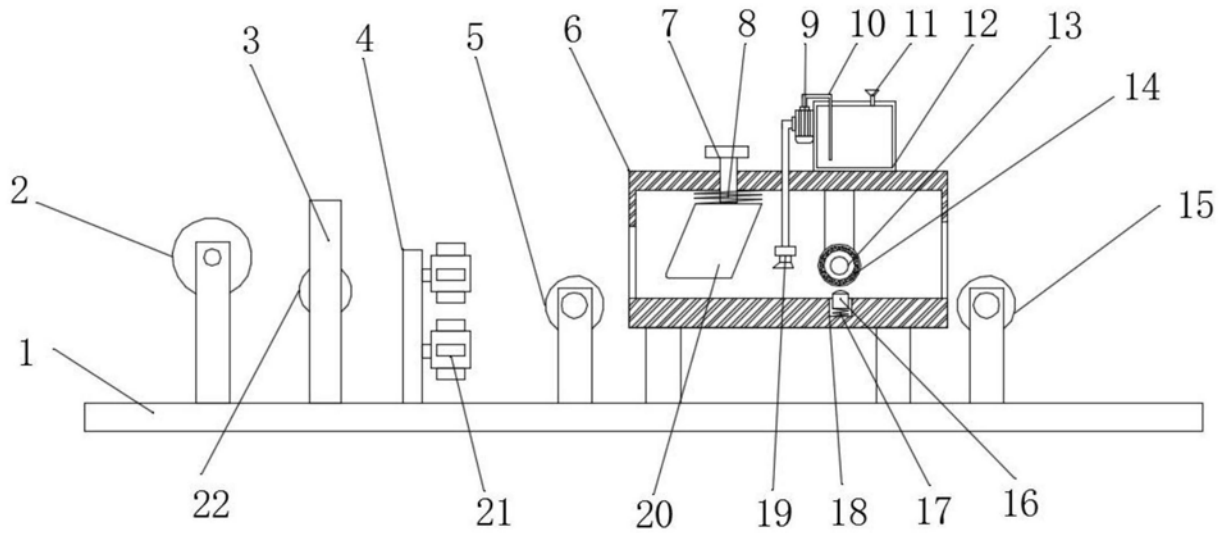

图3

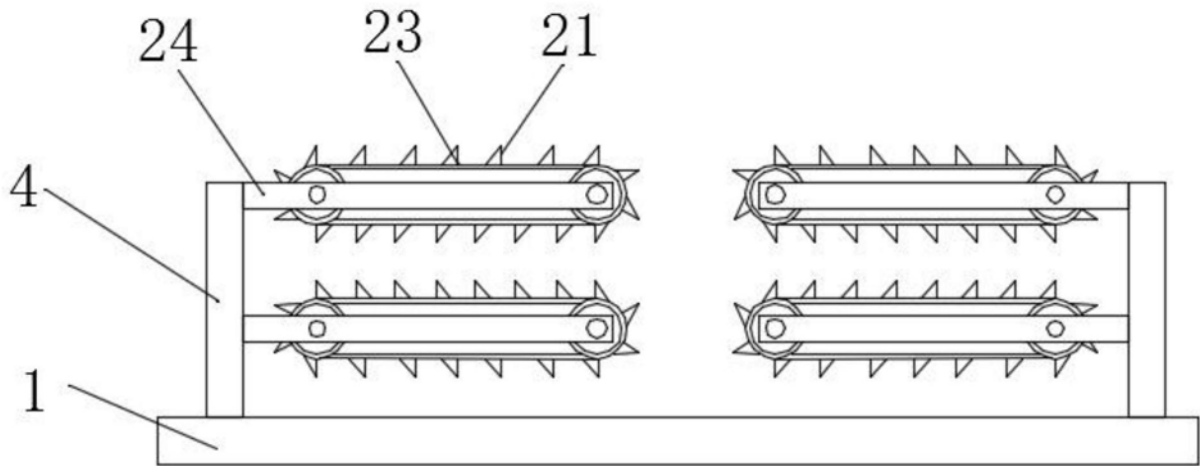
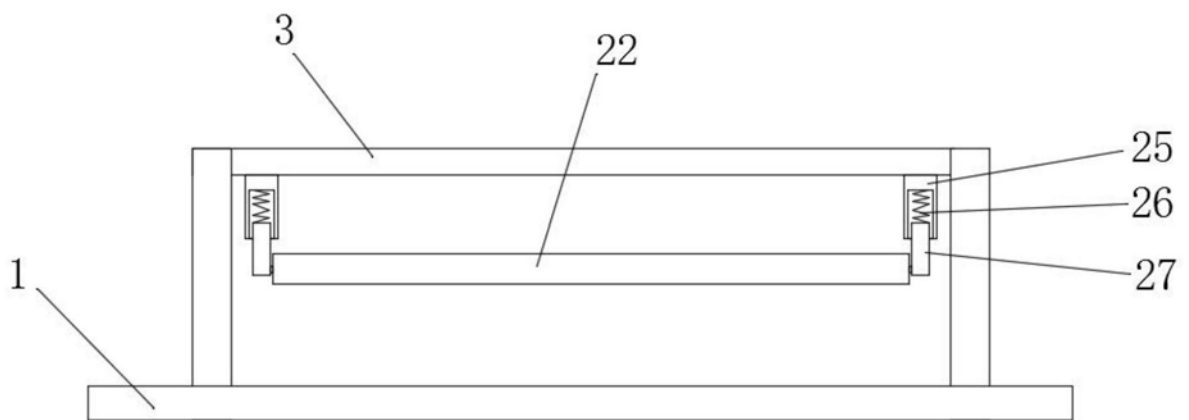
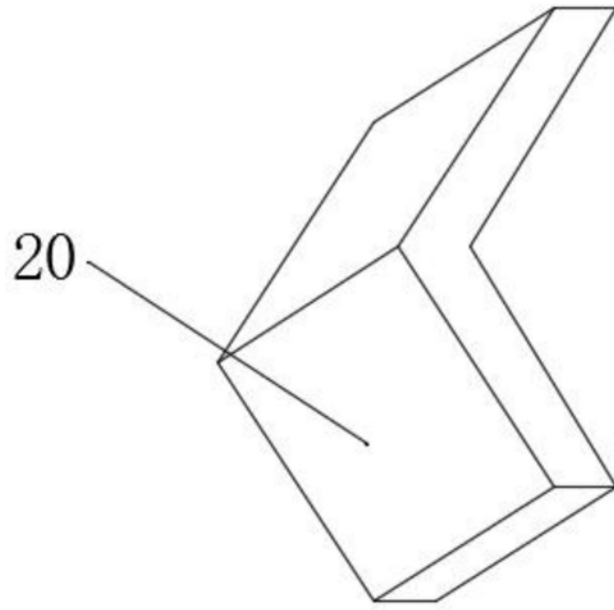

图4