



(12) 实用新型专利

(10) 授权公告号 CN 218756562 U

(45) 授权公告日 2023. 03. 28

(21) 申请号 202223236634.6

(22) 申请日 2022.11.29

(73) 专利权人 黄冈市伟达纺织股份有限公司
地址 438000 湖北省黄冈市龙感湖管理区
工业园

(72) 发明人 孙广辰

(74) 专利代理机构 北京中仟知识产权代理事务
所(普通合伙) 11825
专利代理师 张彤

(51) Int. Cl.

D06C 15/00 (2006.01)

D06C 7/00 (2006.01)

D06C 15/08 (2006.01)

D06G 1/00 (2006.01)

权利要求书1页 说明书4页 附图2页

(54) 实用新型名称

一种梭织坯布的除皱装置

(57) 摘要

本实用新型公开了一种梭织坯布的除皱装置,属于梭织布除皱技术领域,包括机架,所述机架内部设置有制热机组,本实用新型通过设置除皱组件,将梭织坯布从下板下侧穿过,之后开启电动推杆伸缩,电动推杆伸缩带动上板向下移动,上板通过滑杆带动下板向下移动,当下板带动熨烫辊接触到梭织坯布时电动推杆继续伸缩,上板在滑杆上滑动,同时弹簧受到压缩,利用弹簧的伸缩性使熨烫辊抵紧梭织坯布,当梭织坯布传送时,加热丝对熨烫辊进行加热,梭织坯布从熨烫辊下端经过时,熨烫辊可对梭织坯布进行除皱处理,通过设置除皱组件对梭织坯布进行除皱处理效果更佳,且梭织坯布持续从熨烫辊下端经过,提高装置工作效率。

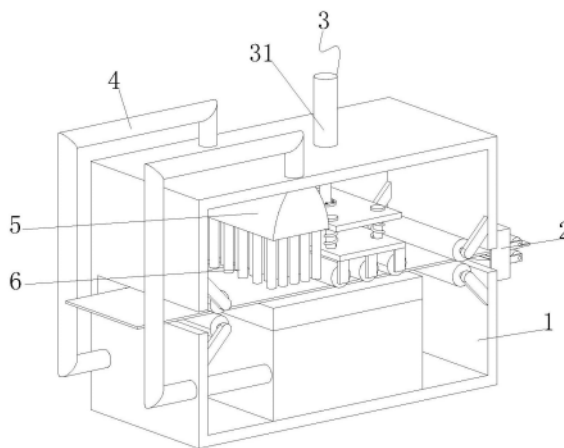

1. 一种梭织坯布的除皱装置,包括机架,其特征在于:所述机架内部设置有制热机组,制热机组上端设置有工作台,机架内部上端一侧设置有过滤器,过滤器下端设置有若干出气管,过滤器与制热机组之间通过送风管道连接,机架内部两端设置有两个辊筒,过滤器一侧设置有除皱组件。

2. 根据权利要求1所述的一种梭织坯布的除皱装置,其特征在于:所述除皱组件包括电动推杆、上板、滑杆、弹簧、下板、熨烫辊和加热丝,其中,机架上端一侧设置有电动推杆,电动推杆输出端设置有上板,上板下侧设置有下板,下板上端两侧设置有滑杆,上板与下板之间滑杆表面设置有弹簧,下板下端设置有若干熨烫辊,熨烫辊内部设置有加热丝。

3. 根据权利要求2所述的一种梭织坯布的除皱装置,其特征在于:所述熨烫辊与下板之间通过轴销转动连接,电动推杆与上板之间通过法兰连接。

4. 根据权利要求2所述的一种梭织坯布的除皱装置,其特征在于:所述滑杆上端设置有限位板,上板与滑杆为滑动连接。

5. 根据权利要求1所述的一种梭织坯布的除皱装置,其特征在于:所述机架一端设置有固定框,固定框一端设置有吸尘器,固定框远离机架一端设置有两个限位辊,固定框内部设置有两个吸尘罩,吸尘罩与吸尘器之间通过连接管连接。

6. 根据权利要求5所述的一种梭织坯布的除皱装置,其特征在于:所述固定框与机架之间通过螺栓连接,吸尘罩靠近固定框中间位置一端侧边设置为弧形结构。

一种梭织坯布的除皱装置

技术领域

[0001] 本实用新型属于梭织布除皱技术领域,具体涉及一种梭织坯布的除皱装置。

背景技术

[0002] 梭织布:是将纱线由经纬两个方向相互垂直交织而成的布,纵向的纱线叫经纱,横向的纱线叫纬纱。

[0003] 中国专利申请号为2021216687052公开了一种用于梭织坯布的除皱装置,包括机架,其中:机架上的两侧分别安装有辊筒,机架的底面设有制热机组,制热机组的顶面连接有传热通道,制热机组的侧面连接有送风管道的进风端,送风管道的出风端穿过机架的顶面并连接有储热箱,电机设于支承板上,电机连接有导杆,导杆的末端通过连接件与压板相连接。本实用新型在机架两侧设置的辊筒能够分散受力,改善除皱效果,加入制热机组等结构,利用传热通道预热工作台,同时利用送风管道将热空气从导气管输出,对铺展开的坯布进行预热处理,通过与电机连接的导杆带动压板对铺展开的坯布进行除皱处理,利用传热组件提高压板除皱的工作效率。

[0004] 上述公开的专利通过电机带动导杆末端的压板振动,利用压板对铺展开的梭织坯布进行除皱效果较差,同时液压缸收缩带动压板压紧梭织坯布进行除皱,利用压板对梭织坯布进行除皱时,压板是压紧梭织坯布的,造成梭织坯布无法移动,除皱效率较低,同时原装置不具备清理功能,无法对除皱完梭织坯布表面的毛絮等杂质进行清理。

实用新型内容

[0005] 为解决上述背景技术中提出的问题,本实用新型提供了一种梭织坯布的除皱装置,具有除皱效果好,工作效率高的特点。

[0006] 为实现上述目的,本实用新型提供如下技术方案:一种梭织坯布的除皱装置,包括机架,所述机架内部设置有制热机组,制热机组上端设置有工作台,机架内部上端一侧设置有过滤器,过滤器下端设置有若干出气管,过滤器与制热机组之间通过送风管道连接,机架内部两端设置有两个辊筒,过滤器一侧设置有除皱组件。

[0007] 优选的,所述除皱组件包括电动推杆、上板、滑杆、弹簧、下板、熨烫辊和加热丝,其中,机架上端一侧设置有电动推杆,电动推杆输出端设置有上板,上板下侧设置有下板,下板上端两侧设置有滑杆,上板与下板之间滑杆表面设置有弹簧,下板下端设置有若干熨烫辊,熨烫辊内部设置有加热丝。

[0008] 优选的,所述熨烫辊与下板之间通过轴销转动连接,电动推杆与上板之间通过法兰连接。

[0009] 优选的,所述滑杆上端设置有限位板,上板与滑杆为滑动连接。

[0010] 优选的,所述机架一端设置有固定框,固定框一端设置有吸尘器,固定框远离机架一端设置有两个限位辊,固定框内部设置有两个吸尘罩,吸尘罩与吸尘器之间通过连接管连接。

[0011] 优选的,所述固定框与机架之间通过螺栓连接,吸尘罩靠近固定框中间位置一端侧边设置为弧形结构。

[0012] 与现有技术相比,本实用新型的有益效果是:

[0013] 1、本实用新型通过设置除皱组件,将梭织坯布从下板下侧穿过,之后开启电动推杆伸缩,电动推杆伸缩带动上板向下移动,上板通过滑杆带动下板向下移动,当下板带动熨烫辊接触到梭织坯布时电动推杆继续伸缩,上板在滑杆上滑动,同时弹簧受到压缩,利用弹簧的伸缩性使熨烫辊抵紧梭织坯布,当梭织坯布传送时,加热丝对熨烫辊进行加热,梭织坯布从熨烫辊下端经过时,熨烫辊可对梭织坯布进行除皱处理,通过设置除皱组件对梭织坯布进行除皱处理效果更佳,且梭织坯布持续从熨烫辊下端经过,提高装置工作效率。

[0014] 2、本实用新型通过设置固定框,将梭织坯布一端从两个限位辊之间穿过,经过除皱后的梭织坯布从两个吸尘罩之间经过,开启吸尘器,吸尘器通过连接管使吸尘罩一端形成负压,附着在梭织坯布上的毛絮等杂质通过吸尘罩和连接管进入吸尘器中,通过设置吸尘罩可对除皱后的梭织坯布进行清理效果,提高装置实用性。

附图说明

[0015] 图1为本实用新型立体图;

[0016] 图2为本实用新型右视立体图;

[0017] 图3为本实用新型熨烫辊图;

[0018] 图4为本实用新型固定框立体图;

[0019] 图中:1、机架;2、固定框;3、除皱组件;31、电动推杆;32、上板;33、滑杆;34、弹簧;35、下板;36、熨烫辊;37、加热丝;4、送风管道;5、过滤器;6、出气管;7、辊筒;8、工作台;9、制热机组;10、限位辊;11、吸尘器;12、吸尘罩;13、连接管。

具体实施方式

[0020] 下面将结合本实用新型实施例中的附图,对本实用新型实施例中的技术方案进行清楚、完整地描述,显然,所描述的实施例仅仅是本实用新型一部分实施例,而不是全部的实施例。基于本实用新型中的实施例,本领域普通技术人员在没有做出创造性劳动前提下所获得的所有其他实施例,都属于本实用新型保护的范围。

[0021] 实施例1

[0022] 请参阅图1-4,本实用新型提供以下技术方案:一种梭织坯布的除皱装置,包括机架1,机架1内部设置有制热机组9,制热机组9上端设置有工作台8,机架1内部上端一侧设置有过滤器5,过滤器5下端设置有若干出气管6,过滤器5与制热机组9之间通过送风管道4连接,机架1内部两端设置有两个辊筒7,过滤器5一侧设置有除皱组件3。

[0023] 具体的,除皱组件3包括电动推杆31、上板32、滑杆33、弹簧34、下板35、熨烫辊36和加热丝37,其中,机架1上端一侧设置有电动推杆31,电动推杆31输出端设置有上板32,上板32下侧设置有下板35,下板35上端两侧设置有滑杆33,上板32与下板35之间滑杆33表面设置有弹簧34,下板35下端设置有若干熨烫辊36,熨烫辊36内部设置有加热丝37。

[0024] 通过采用上述技术方案,通过设置除皱组件3对梭织坯布进行除皱处理效果更佳,且梭织坯布持续从熨烫辊36下端经过,提高装置工作效率。

[0025] 具体的,熨烫辊36与下板35之间通过轴销转动连接,电动推杆31与上板32之间通过法兰连接。

[0026] 通过采用上述技术方案,使熨烫辊36可在下板35下端转动,法兰连接使电动推杆31与上板32之间更加牢固。

[0027] 具体的,滑杆33上端设置有限位板,上板32与滑杆33为滑动连接。

[0028] 通过采用上述技术方案,设置限位板可对上板32起到限位作用,避免上板32与滑杆33脱离。

[0029] 本实施例使用时,对梭织坯布除皱时,将装置安装在合适位置,将梭织坯布穿进机架1中,并将梭织坯布从两个辊筒7之间穿过,制热机组9产生热风,热风通过送风管道4进入过滤器5中过滤后,经过若干出气管6出风对梭织坯布进行铺平和加热,通过设置除皱组件3,将梭织坯布从下板35下侧穿过,之后开启电动推杆31伸缩,电动推杆31伸缩带动上板32向下移动,上板32通过滑杆33带动下板35向下移动,当下板35带动熨烫辊36接触到梭织坯布时电动推杆31继续伸缩,上板32在滑杆33上滑动,同时弹簧34受到压缩,利用弹簧34的伸缩性使熨烫辊36抵紧梭织坯布,当梭织坯布传送时,加热丝37对熨烫辊36进行加热,梭织坯布从熨烫辊36下端经过时,熨烫辊36可对梭织坯布进行除皱处理,通过设置除皱组件3对梭织坯布进行除皱处理效果更佳,且梭织坯布持续从熨烫辊36下端经过,提高装置工作效率。

[0030] 实施例2

[0031] 本实施例与实施例1不同之处在于:机架1一端设置有固定框2,固定框2一端设置有吸尘器11,固定框2远离机架1一端设置有两个限位辊10,固定框2内部设置有两个吸尘罩12,吸尘罩12与吸尘器11之间通过连接管13连接。

[0032] 通过采用上述技术方案,吸尘器11通过连接管13使吸尘罩12一端形成负压,附着在梭织坯布上的毛絮等杂质通过吸尘罩12和连接管13进入吸尘器11中,通过设置吸尘罩12可对除皱后的梭织坯布进行清理效果,提高装置实用性。

[0033] 具体的,固定框2与机架1之间通过螺栓连接,吸尘罩12靠近固定框2中间位置一端侧边设置为弧形结构。

[0034] 通过采用上述技术方案,螺栓连接方便固定框2的拆装,弧形结构避免梭织坯布刚蹭到吸尘罩12发生刮伤。

[0035] 本实施例使用时,通过设置固定框2,将梭织坯布一端从两个限位辊10之间穿过,经过除皱后的梭织坯布从两个吸尘罩12之间经过,开启吸尘器11,吸尘器11通过连接管13使吸尘罩12一端形成负压,附着在梭织坯布上的毛絮等杂质通过吸尘罩12和连接管13进入吸尘器11中,通过设置吸尘罩12可对除皱后的梭织坯布进行清理效果,提高装置实用性。

[0036] 本实用新型中电动推杆31为现有已公开技术,选用的型号为XTL100。

[0037] 本实用新型中加热丝37为现有已公开技术,选用的型号为4KW。

[0038] 本实用新型中吸尘器11为现有已公开技术,选用的型号为CY-100L-5400W。

[0039] 本实用新型中机架1、送风管道4、过滤器5、出气管6、辊筒7、工作台8和制热机组9的结构以及工作原理在中国专利申请号为2021216687052公开的一种用于梭织坯布的除皱装置中已经公开,其工作原理是将梭织坯布穿进机架1中,并将梭织坯布从两个辊筒7之间穿过,制热机组9产生热风,热风通过送风管道4进入过滤器5中过滤后,经过若干出气管6出风对梭织坯布进行吹平和加热。

[0040] 本实用新型的工作原理及使用流程:对梭织坯布除皱时,将装置安装在合适位置,将梭织坯布穿进机架1中,并将梭织坯布从两个辊筒7之间穿过,制热机组9产生热风,热风通过送风管道4进入过滤器5中过滤后,经过若干出气管6出风对梭织坯布进行铺平和加热,通过设置除皱组件3,将梭织坯布从下板35下侧穿过,之后开启电动推杆31伸缩,电动推杆31伸缩带动上板32向下移动,上板32通过滑杆33带动下板35向下移动,当下板35带动熨烫辊36接触到梭织坯布时电动推杆31继续伸缩,上板32在滑杆33上滑动,同时弹簧34受到压缩,利用弹簧34的伸缩性使熨烫辊36抵紧梭织坯布,当梭织坯布传送时,加热丝37对熨烫辊36进行加热,梭织坯布从熨烫辊36下端经过时,熨烫辊36可对梭织坯布进行除皱处理,通过设置除皱组件3对梭织坯布进行除皱处理效果更佳,且梭织坯布持续从熨烫辊36下端经过,提高装置工作效率,通过设置固定框2,将梭织坯布一端从两个限位辊10之间穿过,经过除皱后的梭织坯布从两个吸尘罩12之间经过,开启吸尘器11,吸尘器11通过连接管13使吸尘罩12一端形成负压,附着在梭织坯布上的毛絮等杂质通过吸尘罩12和连接管13进入吸尘器11中,通过设置吸尘罩12可对除皱后的梭织坯布进行清理效果,提高装置实用性。

[0041] 尽管已经示出和描述了本实用新型的实施例,对于本领域的普通技术人员而言,可以理解在不脱离本实用新型的原理和精神的情况下可以对这些实施例进行多种变化、修改、替换和变型,本实用新型的范围由所附权利要求及其等同物限定。



图1



图2

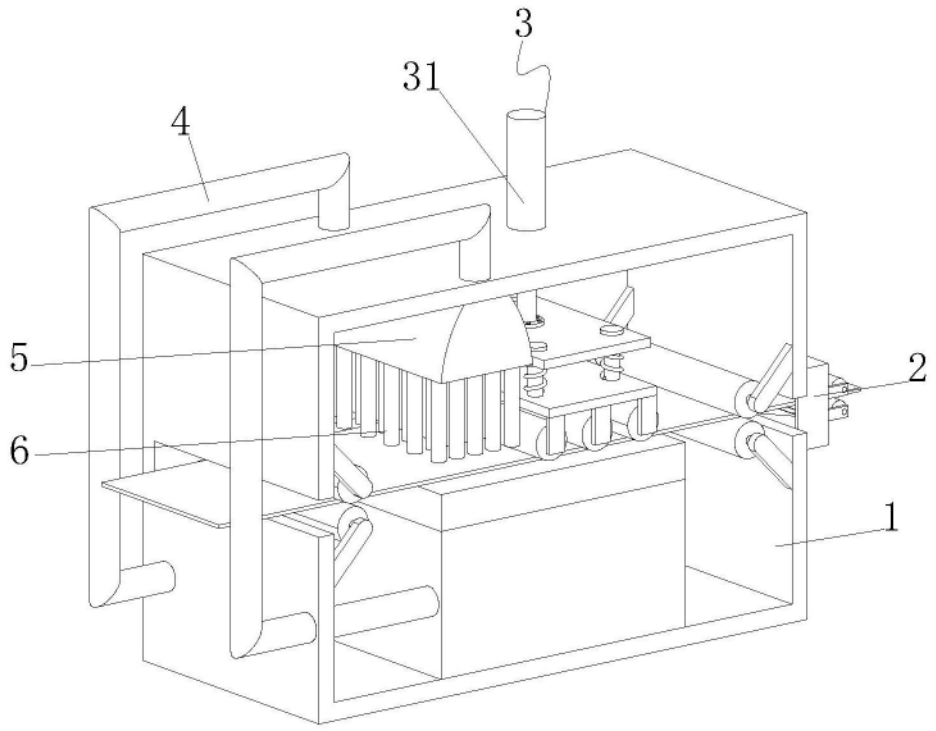

图3

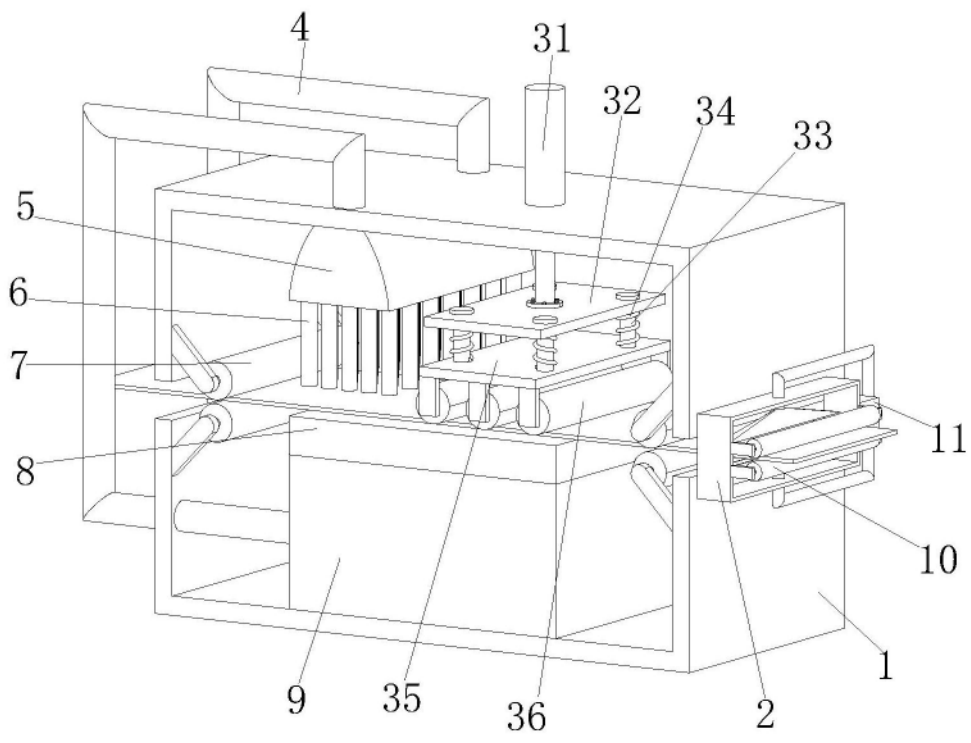
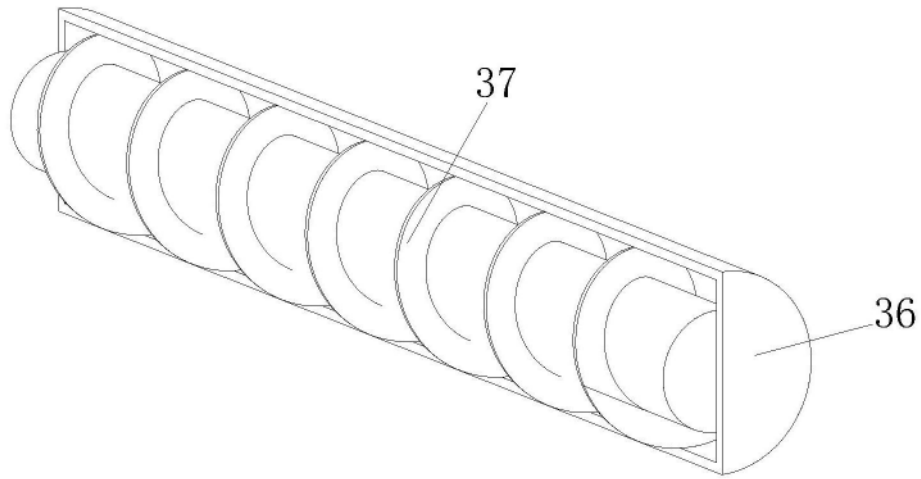
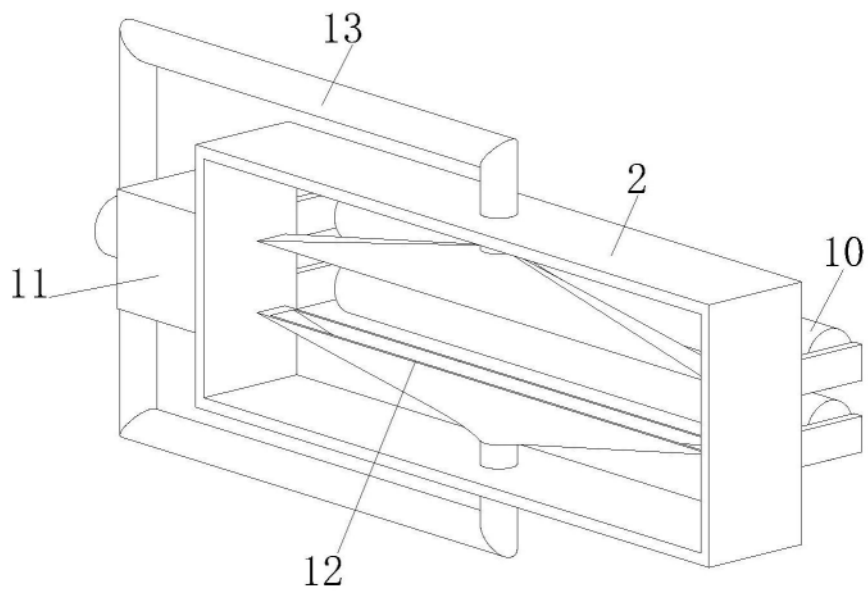

图4