

19

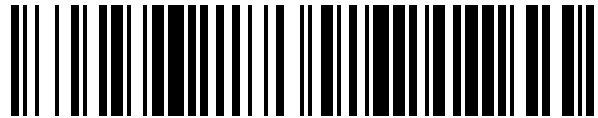

OFICINA ESPAÑOLA DE
PATENTES Y MARCAS

ESPAÑA



11 Número de publicación: **1 078 243**

21 Número de solicitud: 201230834

51 Int. Cl.:

G09F 13/00 (2006.01)

12

SOLICITUD DE MODELO DE UTILIDAD

U

22 Fecha de presentación:

30.07.2012

43 Fecha de publicación de la solicitud:

12.12.2012

71 Solicitantes:

TICKET POINT S.L. (100.0%)

**Av. Antonio Domínguez, 4 - C.C. Arcade, local 11^a
38650 ARONA, Las Américas (Santa Cruz de
Tenerife), ES**

72 Inventor/es:

**DE TORRES, Alain y
COHEN, Michael**

74 Agente/Representante:

DÍAZ DE BUSTAMANTE TERMINEL, Isidro

54 Título: **UNIDAD INFORMATIVA Y DE VENTA AUTOMATIZADA**

ES 1 078 243 U

DESCRIPCIÓN

UNIDAD INFORMATIVA Y DE VENTA AUTOMATIZADA

OBJETO DE LA INVENCION

5

La invención, tal como expresa el enunciado de la presente memoria descriptiva, se refiere a una unidad informativa y de venta automatizada, la cual aporta varias ventajas y características de novedad que se describirán en detalle más adelante y que suponen una alternativa frente a lo ya conocido en el estado actual de la técnica.

Más en particular, el objeto de la invención se centra en un módulo compacto y de reducidas dimensiones que está dotado de los elementos electrónicos e informáticos necesarios para proporcionar información audiovisual sobre actividades, excursiones, entradas, eventos, alquiler de vehículos y estancia en hoteles, y para gestionar la reserva y venta de tiques para acudir a los mismos de forma totalmente automatizada, sin que sea necesaria la intervención de ningún operador personal.

25

CAMPO DE APLICACION DE LA INVENCION

El campo de aplicación de la presente invención se enmarca dentro del sector de la industria dedicada a la fabricación de aparatos y dispositivos informáticos y electrónicos.

ANTECEDENTES DE LA INVENCION

35 Como es sabido, en la mayoría de hoteles y estaciones turísticas se ofrecen múltiples servicios

adicionales a los clientes para realizar excursiones u
otras actividades de recreo para la organización de las
cuales es necesario, además del personal con la
preparación adecuada para poder atender a los usuarios
5 en diferentes idiomas, invertir mucho tiempo en largas
explicaciones a los grupos para informar y que conozcan
adecuadamente las diferentes actividades que pueden
realizar y las condiciones de cada evento así como
tarifas, plazas, horarios de salida, etc.

10

Todo ello, pues, además de un elevado coste
para el hotel o el tour operador que se encarga de la
organización, supone también pérdida de tiempo para los
clientes.

15

El objetivo de la presente invención es,
pues, desarrollar una máquina que realice todas esas
funciones de información y venta de forma automática,
debiendo señalarse que, al menos por parte del
20 solicitante, se desconoce la existencia de ninguna otra
unidad informativa y de venta automatizada que presente
unas características técnicas, estructurales y
constitutivas semejantes a las que concretamente
presenta la que aquí se preconiza, según se reivindica.

25

EXPLICACIÓN DE LA INVENCION

De forma concreta, lo que la invención
30 propone, como ya se ha apuntado anteriormente, es una
unidad informativa y de venta automatizada que se
constituye a partir de una máquina en forma de módulo
compacto con los elementos electrónicos e informáticos
necesarios para proporcionar información audiovisual
35 sobre actividades, excursiones, eventos, etc., y para
gestionar la reserva y venta de los correspondientes

tiques de los mismos, de tal forma que el usuario pueda conseguir dicha información y dichos tiques de una forma totalmente automatizada.

5 Así, la unidad informativa que la invención preconiza se configura como un expendedor de excursiones, entradas, eventos, alquiler de coches y hoteles especialmente aplicable para ser instalado en las recepciones de hoteles, aeropuertos, estaciones de
10 trenes y autobús, centros comerciales, parados de taxis y vías públicas.

 La unidad consiste de una plataforma o carcasa de acero inoxidable con una pantalla táctil
15 anti-vandálica, una pantalla de 32" pulgadas que está en su parte superior donde se visualizan los videos promocionales de los diferentes productos y la activación del cliente para realizar una compra en el mismo terminal.

20 La unidad permite al cliente consultar información sobre los diferentes productos, sus disponibilidades y precios seguido de un proceso de formalización de reserva y compra.

25 La compra se puede efectuar a través de los diferentes métodos de pago, tal como en efectivo, con tarjeta o pago en destino/recepción.

30 En el momento que el cliente realiza una reserva, esta se transmite a través de la conexión de Internet a una oficina central donde los agentes pueden procesarla.

35 Para ello en la citada carcasa se integran los siguientes elementos:

Especificaciones técnicas:

5 - monitor de gran tamaño con pantalla panorámica de 32", a través del que se emiten las grabaciones audiovisuales relativas al producto que gestiona la unidad para informar al usuario;

10 - equipo de hardware informático u ordenador y conexión a Internet mediante wifi, 3G y línea de cable ADSL;

15 - una pantalla táctil de 19" anti-vandálica, a través de la que el usuario interactúa con la unidad para recorrer los diferentes menús y opciones del programa de software informático que incorpora el equipo informático;

20 - una impresora térmica para imprimir y dispensar los tiques adquiridos por los usuarios;

25 - un mecanismo de monedero con billeteero en Euros y dispensador de monedas para el cambio para cobrar en metálico los importes de los servicios;

30 - terminal de TPV lector de tarjetas de crédito para permitir el pago de los servicios a través de tarjetas de crédito y débito;

35 - altavoces amplificados;

 - y diferentes compartimientos para los equipos informáticos y para guardar el dinero.

35 Visto lo que antecede, se constata que la descrita unidad informativa y de venta automatizada

representa una estructura innovadora de características desconocidas hasta ahora para tal fin, razones que unidas a su utilidad práctica, la dotan de fundamento suficiente para obtener el privilegio de exclusividad
5 que se solicita.

DESCRIPCIÓN DE LOS DIBUJOS

10 Para complementar la descripción que se está realizando de la invención, y para ayudar a una mejor comprensión de las características que la distinguen, se acompaña la presente memoria descriptiva, como parte integrante de la misma, de un juego de planos, en los
15 que con carácter ilustrativo y no limitativo se ha representado lo siguiente:

La figura número 1.- Muestra una vista en perspectiva frontal de un ejemplo de realización de la
20 unidad informativa y de venta automatizada objeto de la invención, en la que se aprecian las principales partes de que consta y su configuración general externa.

La figura número 2.- Muestra una vista en perspectiva posterior del ejemplo de unidad informativa y de venta automatizada, según la invención, mostrado
25 en la figura presente.

La figura número 3.- Muestra una vista en perspectiva de la parte posterior de la unidad objeto de la invención, representada en este caso sin el monitor superior y con las puertas posteriores de acceso de la carcasa abiertas de manera que se aprecian los elementos funcionales y aparatos que incorpora en
30 su interior.
35

REALIZACIÓN PREFERENTE DE LA INVENCION

5 A la vista de las mencionadas figuras, y de acuerdo con la numeración adoptada, se puede apreciar en ellas un ejemplo de realización preferida de la invención, la cual comprende las partes y elementos que se describen en detalle a continuación.

10 Así, tal como se observa en dichas figuras, la unidad (1) en cuestión se configura a partir de una carcasa (2) configurada a modo de armario compacto, alto y estrecho, y realizada en plancha metálica o material similar, en cuyo interior aloja, un equipo
15 informático (3) dotado de programa de software específico y, entre otros componentes convencionales, con altavoces (4) de sonido amplicido, convenientemente instalados ante orificios (5) previstos en la carcasa, y módem (6) de conexión a Internet mediante wifi, 3G y
20 cable mediante línea ADSL, todo ello dotado de los correspondientes puertos de conexión.

La carcasa aloja, además, una impresora
25 térmica (7) para imprimir tiques que expide a través de una ranura dispensadora (8) prevista al efecto en la parte frontal de la misma; un mecanismo de monedero (9) con boca de inserción (10) también situada en la parte frontal de la carcasa; y un terminal TPV lector de tarjetas (11) con la correspondiente ranura de
30 inserción (12) igualmente situada en una zona accesible de la carcasa.

Como se observa en la figura 2 y 3, dichos
35 elementos se hallan alojados en el interior de la carcasa (2), la cual, por su parte posterior, dispone de una puerta de acceso (15) con ventilación que,

provista de cerradura de seguridad (16), permite acceder a ellos para las labores de mantenimiento y reparación que sean precisas.

5 Asimismo, la carcasa (2) incorpora, instalada de manera accesible por su parte frontal, una pantalla táctil (13) antivandálica de 19" que, interiormente está convenientemente conectada al ordenador equipo informático (3) para permitir al
10 usuario acceder al programa e interactuar con la unidad para obtener información y, en su caso, los tiques que desee.

 Esta pantalla táctil (13), es accesible por
15 la parte posterior de la carcasa (2) a través de una tapa practicable (17) que, al igual que la puerta de acceso (15), cuenta también con ventilación y cierre de seguridad (16).

20 Por último la unidad cuenta, incorporado en la parte superior de la carcasa (2), un monitor (14) de TV de gran tamaño, preferentemente de 32" a través del que se emiten grabaciones audiovisuales relativas al producto que gestiona la unidad, pudiendo estar o no
25 conectado al equipo informático (3) de dicha unidad para reproducir grabaciones almacenadas en el mismo o bien para reproducir grabaciones grabadas en otros dispositivos de almacenamiento audiovisual.

30 Cabe señalar que este monitor (14) se halla insertado en un armazón (18) metálico de protección el cual está provisto posteriormente, como en el caso de la pantalla táctil (13), de una tapa practicable (17) para acceder a los elementos funcionales del mismo, con
35 ventilación y cierre de seguridad (16).

Descrita suficientemente la naturaleza de la presente invención, así como la manera de ponerla en práctica, no se considera necesario hacer más extensa su explicación para que cualquier experto en la materia

5 comprenda su alcance y las ventajas que de ella se derivan, haciéndose constar que, dentro de su esencialidad, podrá ser llevada a la práctica en otras formas de realización que difieran en detalle de la indicada a título de ejemplo, y a las cuales alcanzará

10 igualmente la protección que se recaba siempre que no se altere, cambie o modifique su principio fundamental.

REIVINDICACIONES

1.- UNIDAD INFORMATIVA Y DE VENTA AUTOMATIZADA, aplicable para proporcionar información
5 audiovisual sobre excursiones, eventos, alquiler de coches y hoteles, y para gestionar la reserva y venta de tiques de los mismos de forma totalmente automatizada, **caracterizada** porque se configura a partir de una carcasa (2), en cuyo interior aloja, un
10 equipo informático (3) con software específico, altavoces (4) y módem (6) de conexión a Internet mediante wifi, 3G y cable, una impresora térmica (7), mecanismo de monedero (9) y lector de tarjetas (11) e, instalada de manera accesible por su parte frontal,
15 pantalla táctil (13) conectada al ordenador (3) para interactuar con la unidad.

2.- UNIDAD INFORMATIVA Y DE VENTA AUTOMATIZADA, según la reivindicación 1, **caracterizada**
20 porque, incorporado en la parte superior de la carcasa (2), incorpora un monitor (14) de TV de gran tamaño, conectado o no al equipo informático (3) para reproducir grabaciones almacenadas en el mismo o bien para reproducir grabaciones grabadas en otros
25 dispositivos de almacenamiento audiovisual.

3.- UNIDAD INFORMATIVA Y DE VENTA AUTOMATIZADA, según la reivindicación 2, **caracterizada**
30 porque la pantalla táctil es de 19" y el monitor (14) de TV es un monitor de 32".

4.- UNIDAD INFORMATIVA Y DE VENTA AUTOMATIZADA, según la reivindicación 2 ó 3, **caracterizada** porque el monitor (14) se halla insertado
35 en un armazón (18) metálico de protección.

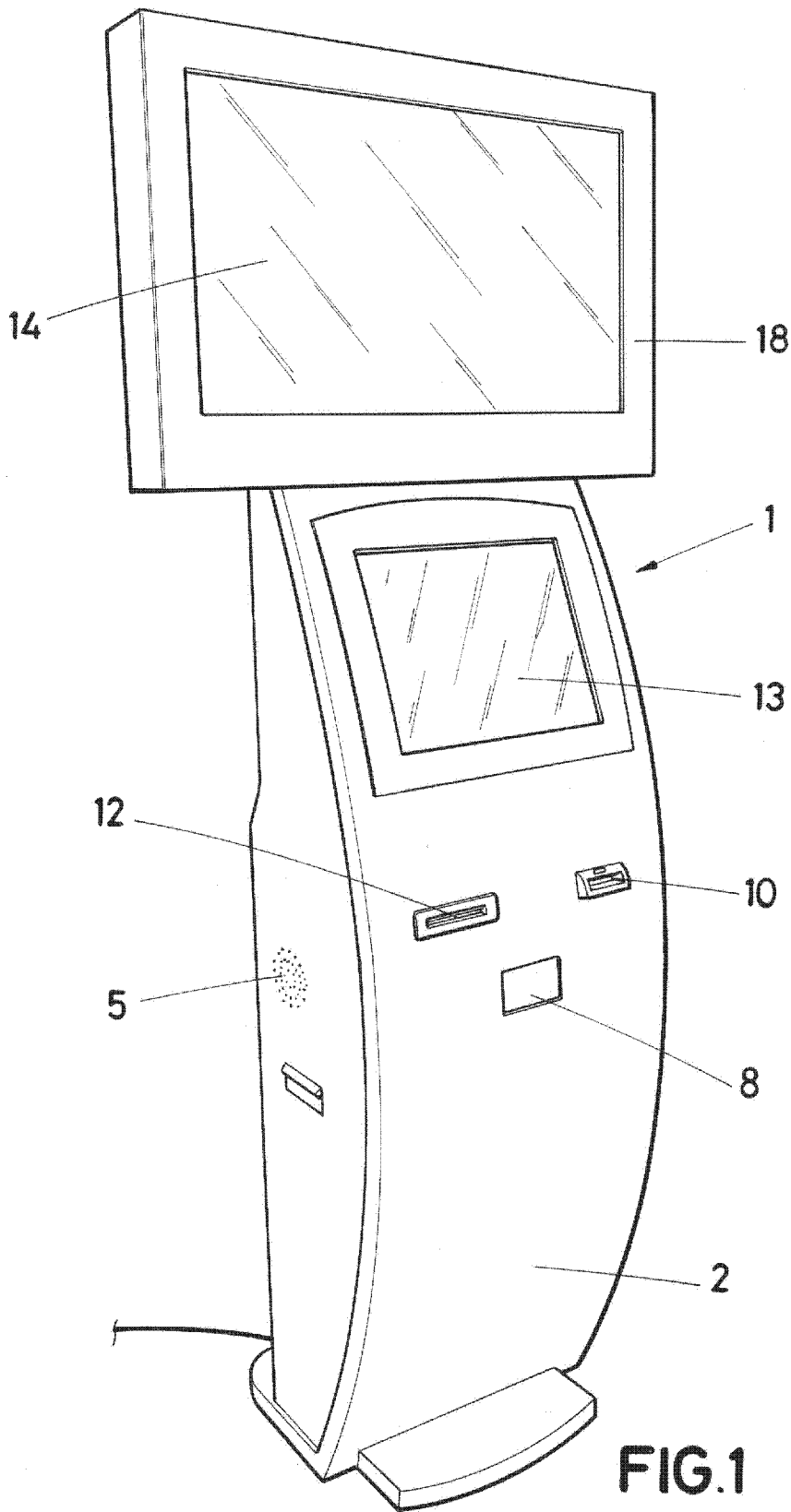

FIG.1

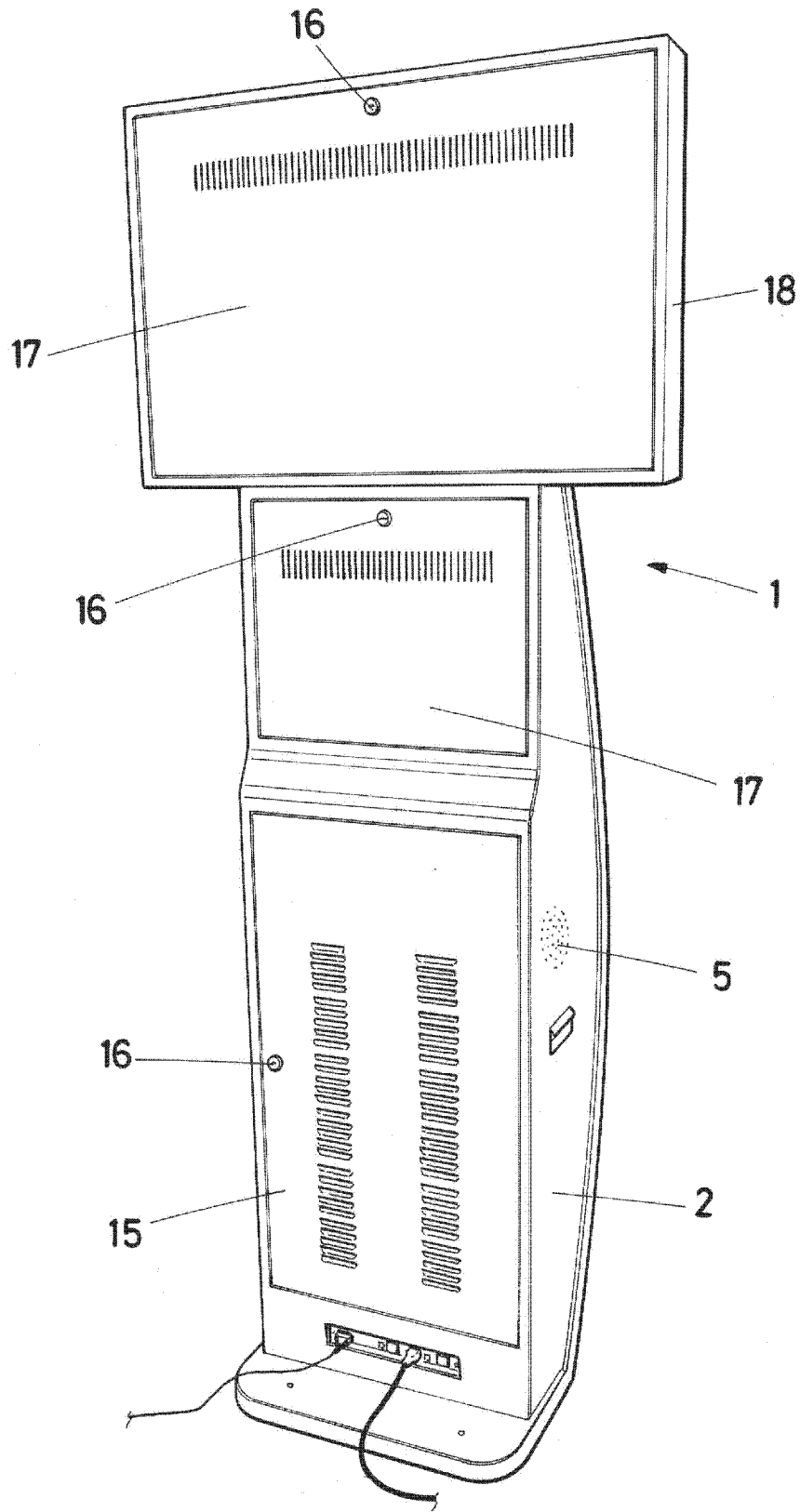

FIG. 2

