

①9



OFICINA ESPAÑOLA DE
PATENTES Y MARCAS

ESPAÑA



①1 Número de publicación: **1 066 256**

②1 Número de solicitud: U 200701650

⑤1 Int. Cl.:

E06B 9/40 (2006.01)

E06B 9/52 (2006.01)

①2

SOLICITUD DE MODELO DE UTILIDAD

U

②2 Fecha de presentación: **31.07.2007**

④3 Fecha de publicación de la solicitud: **01.01.2008**

⑦1 Solicitante/s: **PERSIANAS EL PARQUE, S.A.**
Paseo de las Acacias, 29
28005 Madrid, ES

⑦2 Inventor/es: **González Álvarez, Juan Carlos**

⑦4 Agente: **García Hernández, Andrés**

⑤4 Título: **Conjunto de ventanal con persiana y mosquitera enrollable incorporada.**

ES 1 066 256 U

DESCRIPCIÓN

Conjunto de ventanal con persiana y mosquitera enrollable incorporada.

Objeto de la invención

El Modelo de Utilidad que se presenta y describe consiste en un conjunto ventanal de constitución metálica que incorpora en su estructura la correspondiente persiana y a la vez la mosquitera, ambas independientes y enrollables sobre la caja superior formando así un conjunto polivalente que puede ser, solamente con persiana o con persiana y mosquitera.

Antecedentes de la invención

Como es sabido todos los ventanales destinados a la construcción disponen en su gran mayoría, de la correspondiente caja superior para la persiana enrollable, pero es de destacar que el Modelo que se presenta, describe, preconiza y presenta la novedad de constituir un conjunto ventanal compacto, formado por especiales perfiles metálicos con dobles guías laterales y una caja superior especial que alberga los novedosos elementos para el montaje conjunto de la persiana y la mosquitera enrollables.

Este conjunto ventanal así constituido ofrece en novedad la gran ventaja de portar persiana y mosquitera enrollables e independientes según necesidades, aportando así una muy importante ventaja funcional y polivalente, así como un fácil y sencillo montaje y manejo independiente.

Descripción de la invención

Según lo descrito anteriormente el conjunto marco ventanal esta constituido por un marco con especiales perfiles metálicos y la caja superior con los testeros laterales que sujetan y albergan la persiana y la mosquitera enrollables mediante los elementos propios para la función situados sobre los testeros laterales.

Para una mejor comprensión de lo anteriormente descrito y únicamente a título de ejemplo se acompañan cinco hojas de planos en los que a modo esquemático y a escalas variables se representan los siguientes dibujos.

Descripción de los dibujos

La figura primera, consiste en una vista frontal del conjunto ventanal donde se detalla la persiana en posición intermedia y la mosquitera bajada al completo.

La figura segunda, representa una vista en sección A-A longitudinal vertical del conjunto ventanal mostrando la posición de ejes persiana y mosquitera sobre el testero lateral y las guías de los perfiles marco laterales para persiana y mosquitera.

La figura tercera es una vista frontal del testero lateral con los detalles y elementos de montaje y sujeción de persiana y mosquitera.

La figura cuarta representa una vista en perspectiva del testero lateral con la indicación de montaje de las piezas eje, adaptación mosquitera.

Por último, la figura quinta corresponde a dos vistas en detalle de la pieza especial de enganche y sujeción para mosquitera en posición desplegada hasta su zona inferior de cierre; estas piezas van situadas y montadas sobre los laterales del perfil inferior de cierre de la tela mosquitera.

En estas figuras se han indicado con referencias los diferentes elementos constitutivos que integran con detalle el conjunto, siendo estos:

- 1.- Caja marco superior de persiana y mosquitera
- 2.- Perfiles marco laterales
- 3.- Persiana enrollable
- 4.- Mosquitera enrollable
- 5.- Testero lateral
- 6.- Soporte eje (montaje persiana)
- 7.- Protuberancias (montaje mosquitera)
- 8.- Taco adaptador (montaje mosquitera)
- 9.- Soporte eje (montaje mosquitera)
- 10.- Guía de persiana
- 11.- Guía de mosquitera
- 12.- Pieza de enganche inferior.

Realización práctica

La realización práctica del Modelo de Utilidad viene constituido por un cuerpo de ventana integrado por la caja marco superior de persiana y mosquitera (1) y los perfiles marco laterales (2), la caja marco superior (1) esta cerrada en sus laterales por los testeros laterales (5) y sobre el interior se montan la persiana enrollable (3) y la mosquitera enrollable (4), los testeros laterales (5) disponen del soporte eje (6) montaje persiana y una protuberancia (7) montaje mosquitera, mediante el premontaje por presión del taco adaptador (8) y el soporte eje (9) por encaje; para el deslizamiento en su función de la persiana y la mosquitera, los perfiles marco laterales (2) disponen de dos canales o guías de persiana (10) y mosquitera (11).

La mosquitera porta en la parte inferior y en ambos lados, de dos piezas de enganche inferior (12) para la sujeción y bloqueo de la tela mosquitera en su posición de cierre.

Una vez convenientemente descrita la naturaleza del invento se hace constar a los efectos oportunos que el mismo no queda limitado a los detalles expresos de esta descripción sino que en el invento se podrían introducir aquellas modificaciones que no alteren sustancialmente las características esenciales del mismo, en las que todas sus partes y piezas están fabricadas en materiales rígidos.

REIVINDICACIONES

1. Conjunto de ventanal con persiana y mosquitera enrollable incorporada, **caracterizado** por estar constituido en un conjunto marco formado por una caja superior para persiana y mosquitera y los perfiles laterales especiales con las guías para el deslizamiento de la persiana y la mosquitera.

2. Conjunto de ventanal con persiana y mosquitera enrollable incorporada, según la primera reivindicación, **caracterizado** porque los laterales de la caja superior son cerrados por las tapas y testeros que portan el soporte eje central montaje de persiana y una protuberancia inferior de perfil alargado para el

montaje de la mosquitera.

3. Conjunto de ventanal con persiana y mosquitera enrollable incorporada, según la primera y segunda reivindicación, **caracterizado** porque sobre la protuberancia de los testeros laterales se acopla por presión un taco especial adaptador y sobre éste se monta por encaje el soporte eje para el montaje de la mosquitera.

4. Conjunto de ventanal con persiana y mosquitera enrollable incorporada, según las anteriores reivindicaciones, **caracterizado** porque sobre el perfil inferior de cierre mosquitera se acoplan y montan dos piezas especiales de enganche a modo de uñas de bloqueo y retención para mantener la mosquitera en la posición cerrada del ventanal.

5

10

15

20

25

30

35

40

45

50

55

60

65

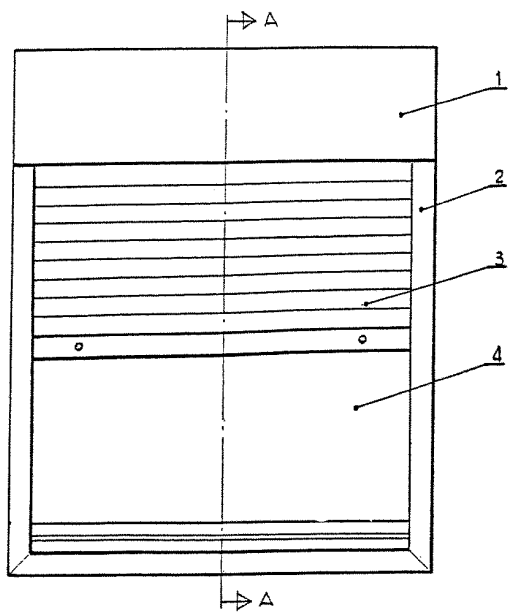

FIG-1

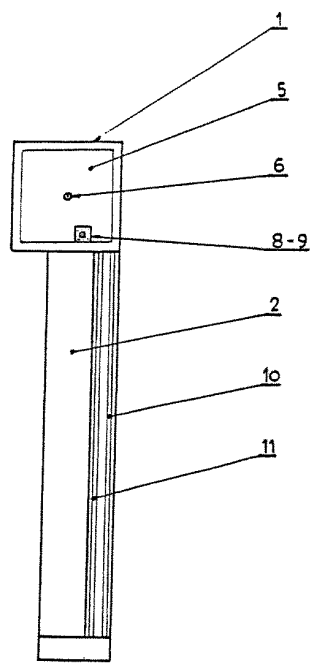

FIG-2

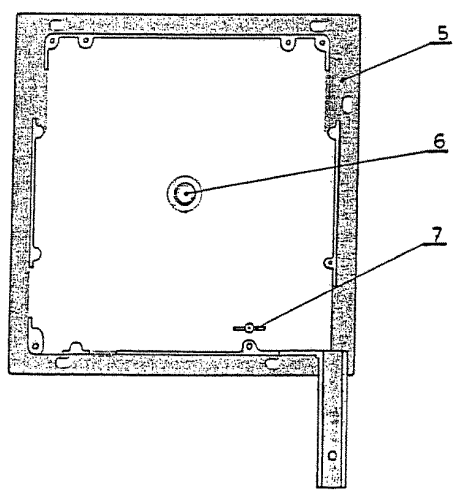

FIG-3

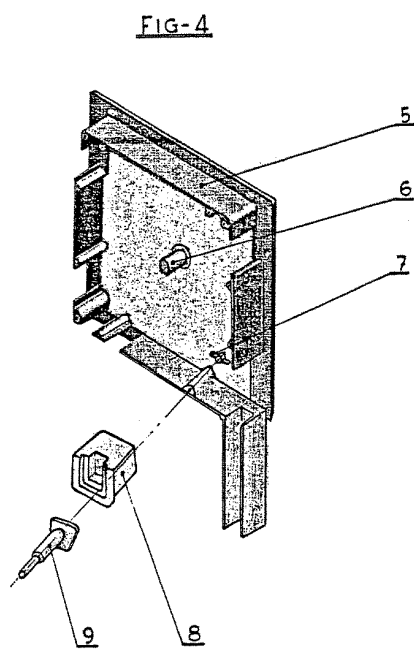

FIG-4

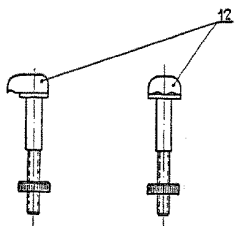

FIG-5