

(19)
(12)

(KR)
(Y1)

(51) 。 Int. Cl. 7
B44C 7/02

(45)
(11)
(24)

2001 11 22
20 - 0251819
2001 10 11

(21) 20 - 2001 - 0023423
(22) 2001 08 01

(73) 1 469 - 1

(72) 1 469 - 1

(74)

:
가 :

(54)

가

가

가

가

;

,

가

.

가

가

가

,

1

2

3 A - A`

*

*

10 : 11 :

14 : 15 :

16 : 17, 41 :

20 : 21 :

30 : 33 :

34 : 35 :

40 : 50 :

가

'(2001 - 022672)

가

가

가

가

가

가

가 ; 가 , 가 ; ; 가 , 가

, 1 2

, 3 A - A` ,

, 1 (20) (20) , (21) (21)

(21) (30)가 (30) 1
(33) (33) (35)가 (33) (34)가 (30)
(33) (20) (21) (20)
(21) (31, 32) 2 3 가 .

(40) 1 (30) (33) (34)
(41) (30) (33)

(50) 가 (20) , (51)가

1 (10) (16) (40)
(31) (32)
(40) (31) (21)
(10) (30) (40) (20) (50)
(10) (10) (16) 1 (17)
(10) 2 (11) (10) (40)

(40) (10) (11) (15)
(11)가 (11)가 (10)
(32)가 (21) (32)
(31) (40)
(15)가 (11) (40)

(11) (15) (11)
(11) (12) (13) (14)가
(11)가 (11) (14) (15)가 (40) (11)

가 가 가

(57)
1.
(21) (21) (20)
가 (34)가 (33) (33) (35)
(21) (33) (30) ; 가 (20)
(40) ; (41) (30) (33)
(20) (51)가 (50)

1

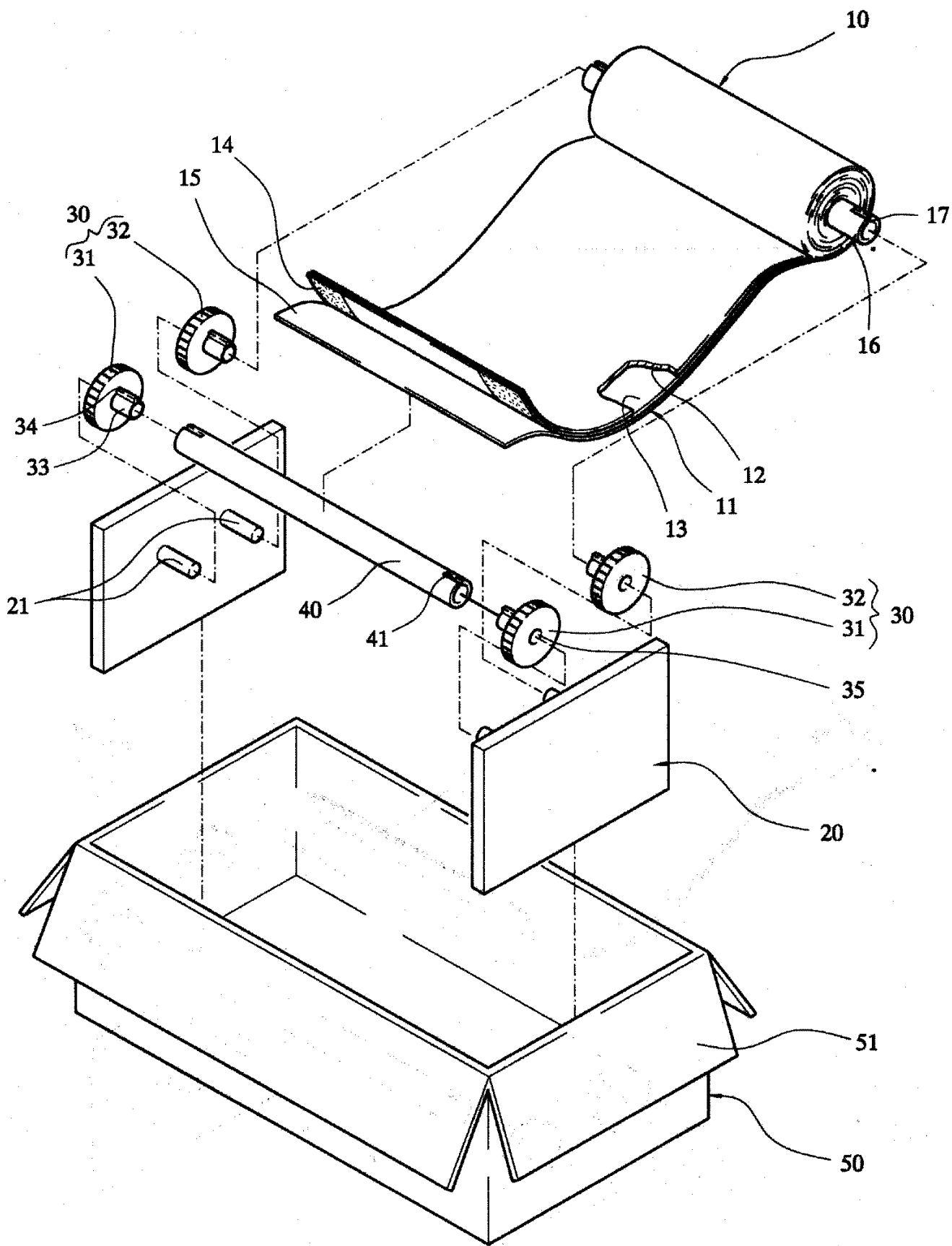

2

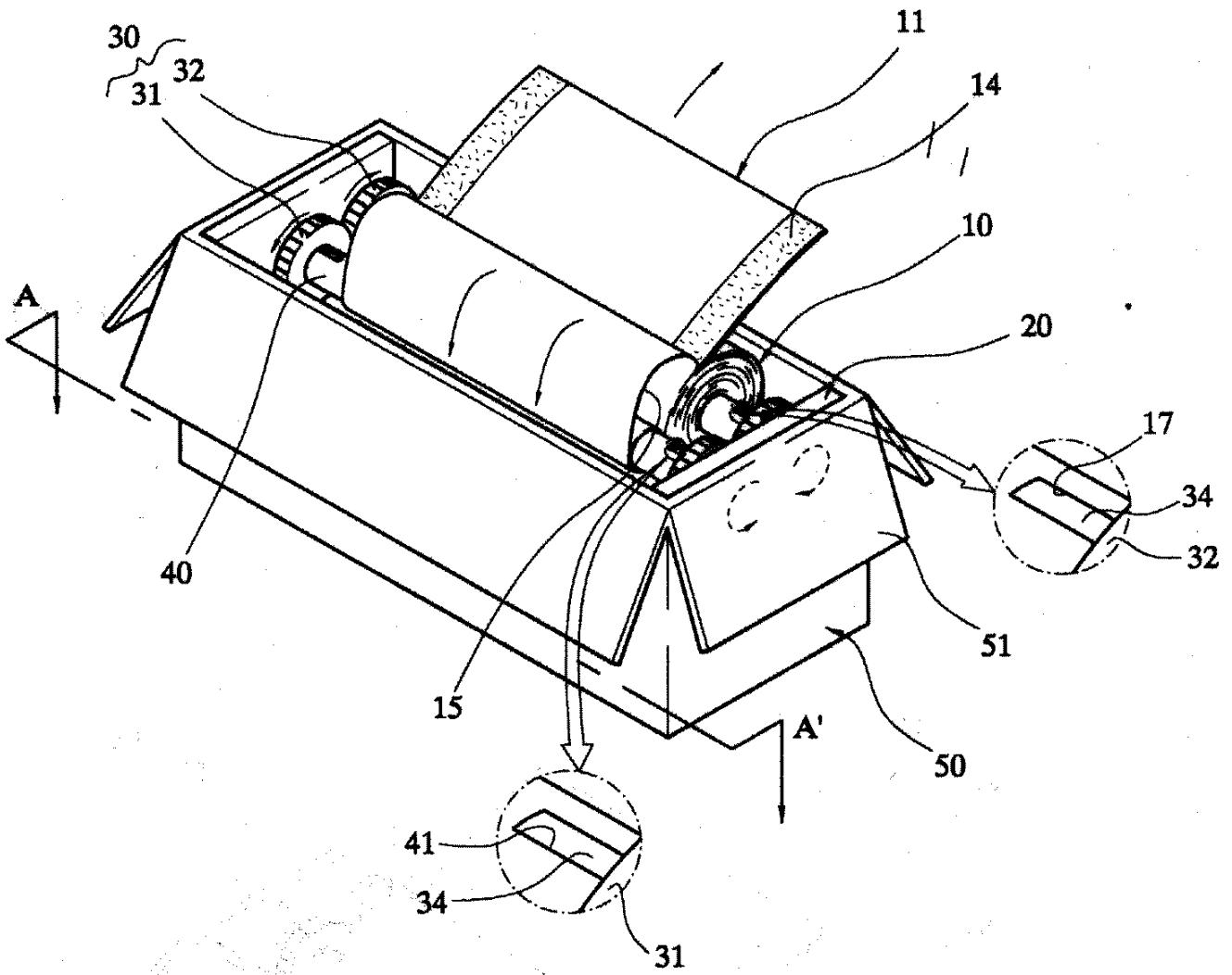

3

