

RZECZPOSPOLITA
POLSKA



Urząd Patentowy
Rzeczypospolitej Polskiej

(12)

**OPIS OCHRONNY
WZORU
PRZEMYSŁOWEGO**

(19) **PL** (11) **6985**

(21) Numer zgłoszenia: **4631**

(22) Data zgłoszenia: **11.12.2003**

(51) Klasyfikacja:
23-04

(54)

Mechanizm przepustnic do przewodów wentylacyjnych i klimatyzacyjnych

(45) O udzieleniu prawa z rejestracji ogłoszono:
31.01.2005 WUP 01/2005

(73) Uprawniony z rejestracji wzoru przemysłowego:
**Zakład Wielobranżowy ROKRZY
Krzysztof Kluska, Solec Kujawski, (PL)**

(72) Twórca(y) wzoru przemysłowego:
Kluska Krzysztof, Solec Kujawski, (PL)

PL 6985

Nr Rp. 6985.....

Klasa 23-04.....

Mechanizm przepustnic, do przewodów wentylacyjnych i klimatyzacyjnych

Przedmiotem wzoru przemysłowego jest mechanizm przepustnic do przewodów wentylacyjnych i klimatyzacyjnych.

Wzór przemysłowy stanowi nowa i posiadająca indywidualny charakter postać wytworu złożonego, nadana mu w szczególności przez cechy linii, konturów, kształtów, materiał wytworu.

Nowość i oryginalność wzoru przemysłowego stanowi przepustnica w kształcie kwadratu oraz element sterujący wykonane z blachy ocynkowanej, w którym element sterujący ma kształt korytka z odgiętymi na zewnątrz krawędziami, posiadający w części czołowej wykonane łukowe wycięcie oraz otwór do osadzenia sworznia, na którym jest zamocowana dźwignia. W otworach przewodu wentylacyjnego zamocowane są dwie tulejki z tworzywa sztucznego.

Przedmiot wzoru przemysłowego jest uwidoczniony na rysunku, na którym fig.1 przedstawia mechanizm przepustnicy na przewodzie wentylacyjnym w kształcie kwadratu w rzucie perspektywicznym, fig.2 – pierwszą odmianę mechanizmu przepustnicy, fig.3 – drugą odmianę, fig.4 – trzecią odmianę, fig.5 – czwartą odmianę, fig.6 – piątą odmianę, fig.7 – szóstą odmianę.

W pierwszej odmianie wzoru przemysłowego mechanizm przepustnicy w przewodach wentylacyjnych lub klimatyzacyjnych kwadratowych stanowi

przepustnica w kształcie kwadratu oraz element sterujący wykonane z blachy ocynkowanej, ukształtowany w kształcie korytka z odgiętymi na zewnątrz pod kątem prostym krawędziami, posiadający w części czołowej wykonane łukowe wycięcie do regulacji położenia przepustnicy, umieszczone na ścianie dłuższej prostokąta oraz kwadratowy otwór do osadzenia kwadratowego sworznia, na którym jest zamocowana dźwignia w kształcie litery „L” z wykonanym kwadratowym otworem w osi zagięcia. W otworach przewodu wentylacyjnego zamocowane są dwie tulejki z tworzywa sztucznego z otworem przelotowym wewnętrznym w kształcie kwadratu do osadzenia dwóch sworzni z dwoma nakładkami, jak pokazano na fig. 1 i 2.

Nakładki połączone są ze sworzniami za pomocą wkrętów i z przepustnicą kwadratową w przewodzie wentylacyjnym w sposób nierozłączny, jak pokazano na fig. 1 i 2.

W drugiej odmianie wzoru przemysłowego mechanizm przepustnic w przewodach wentylacyjnych lub klimatyzacyjnych w kształcie kwadratu stanowi element sterujący wykonany z blachy ocynkowanej, w kształcie korytka z odgiętymi pod kątem prostym krawędziami, posiadający w części czołowej wykonane łukowe wycięcie do regulacji położenia przepustnicy, umieszczone na ścianie w kształcie kwadratu oraz kwadratowy otwór do osadzenia kwadratowego sworznia, na którym jest zamocowana dźwignia w kształcie litery „L” z wykonanym kwadratowym otworem w osi zagięcia. W otworach przewodu wentylacyjnego zamocowane są dwie tulejki z tworzywa sztucznego z otworem przelotowym wewnętrznym w kształcie kwadratu do osadzenia dwóch sworzni z dwoma nakładkami, jak pokazano na fig. 3. Nakładki są połączone ze sworzniami i z przepustnicą w przewodzie wentylacyjnym za pomocą wkrętów i z przepustnicą w sposób nierozłączny, jak pokazano na fig. 1 i 3.

W trzeciej odmianie wzoru przemysłowego mechanizm przepustnic w przewodach wentylacyjnych kwadratowych, stanowi element sterujący wykonany z blachy ocynkowanej, ukształtowany w kształcie korytka z odgiętymi na zewnątrz po łuku krawędziami, posiadający w części czołowej wykonane łukowe wycięcie do regulacji położenia przepustnicy, umieszczone na krótszej ścianie prostokąta oraz kwadratowy otwór do osadzenia kwadratowego sworznia, na którym jest zamocowana dźwignia z wykonanym kwadratowym otworem w jej końcu. W otworach przewodu wentylacyjnego zamocowane są dwie tulejki z tworzywa sztucznego z otworem przelotowym wewnętrznym w kształcie kwadratu do osadzenia dwóch sworzni z dwoma nakładkami, jak pokazano na fig.4. Nakładki są połączone ze sworzniami i z przepustnicą w przewodzie wentylacyjnym za pomocą wkrętów w sposób nierozłączny, jak pokazano na fig.1 i 4.

W czwartej odmianie wzoru przemysłowego mechanizm przepustnic w przewodach wentylacyjnych kwadratowych, stanowi element sterujący wykonany z blachy ocynkowanej, ukształtowany w kształcie korytka z odgiętymi na zewnątrz pod kątem prostym krawędziami, posiadający w części czołowej łukowe wycięcie do regulacji położenia przepustnicy, umieszczone na ścianie dłuższej prostokąta oraz sześciokątny otwór do osadzenia sześciokątnego sworznia, na którym jest zamocowana dźwignia w kształcie litery „L” z wykonanym sześciokątnym otworem w osi zagięcia. W otworach przewodu wentylacyjnego zamocowane są dwie tulejki z tworzywa sztucznego z otworem przelotowym w kształcie sześciokąta do osadzenia dwóch sworzni z dwoma nakładkami, jak pokazano na fig.5. Nakładki są połączone ze sworzniami i z przepustnicą za pomocą wkrętów w sposób nierozłączny, jak pokazano na fig.1 i 5.

W piątej odmianie wzoru przemysłowego mechanizm przepustnic w przewodach wentylacyjnych kwadratowych stanowi element sterujący wykonany z blachy ocynkowanej, w kształcie korytka z odgiętymi na zewnątrz pod kątem prostym krawędziami, posiadający w części czołowej wykonane łukowe wycięcie do regulacji położenia przepustnicy, umieszczone na ścianie kwadratowej oraz sześciokątny otwór do osadzenia sześciokątnego sworznia, na którym jest zamocowana dźwignia w kształcie litery „L” z wykonanym sześciokątnym otworem w osi zagięcia. W otworach przewodu wentylacyjnego zamocowane są dwie tulejki z tworzywa sztucznego z otworem przelotowym wewnętrznym w kształcie sześciokąta do osadzenia dwóch sworzni z dwoma nakładkami, jak pokazano na fig.6. Nakładki są połączone ze sworzniami i z przepustnicą w przewodzie wentylacyjnym za pomocą wkrętów w sposób nierozłączny, jak pokazano na fig.1 i 6.

W szóstej odmianie wzoru przemysłowego mechanizm przepustnic w przewodach wentylacyjnych kwadratowych stanowi element sterujący wykonany z blachy ocynkowanej w kształcie korytka z odgiętymi na zewnątrz po łuku krawędziami, posiadający w części czołowej wykonane łukowe wycięcie do regulacji położenia przepustnicy, umieszczone na krótszej ścianie prostokąta oraz sześciokątny otwór do osadzenia sześciokątnego sworznia, na którym jest zamocowana dźwignia z wykonanym sześciokątnym otworem w jej końcu. W otworach przewodu wentylacyjnego zamocowane są dwie tulejki z tworzywa sztucznego z otworem przelotowym wewnętrznym w kształcie sześciokąta do osadzenia dwóch sworzni z dwoma nakładkami, jak pokazano na fig.7. Nakładki są połączone ze sworzniami i z przepustnicą w przewodzie wentylacyjnym za pomocą wkrętów w sposób nierozłączny, jak pokazano na fig.1 i 7.

Istotne cechy wzoru przemysłowego stanowi mechanizm przepustnicy w przewodach wentylacyjnych lub klimatyzacyjnych, w którym przepustnica w kształcie kwadratu oraz element sterujący wykonane są z blachy ocynkowanej, przy czym element sterujący ma kształt korytka z odgiętymi na zewnątrz pod kątem lub po łuku krawędziami, posiadający w części czołowej wykonane łukowe wycięcie oraz kwadratowy lub sześciokątny otwór do osadzenia sworznia, osadzonego na tulejce z tworzywa sztucznego oraz dźwignię.

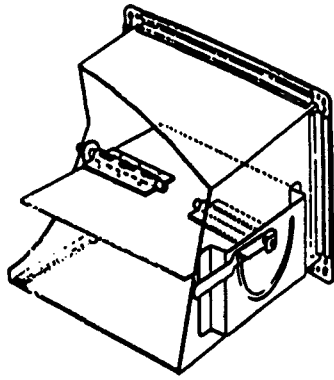

Fig. 1

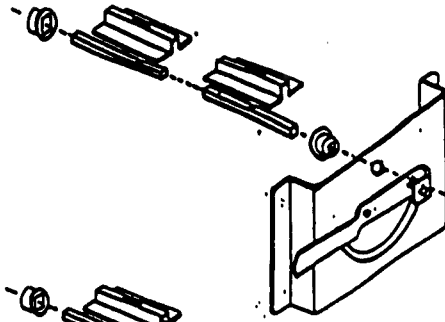

Fig. 2

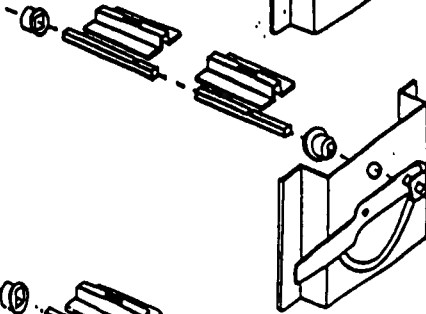

Fig. 3

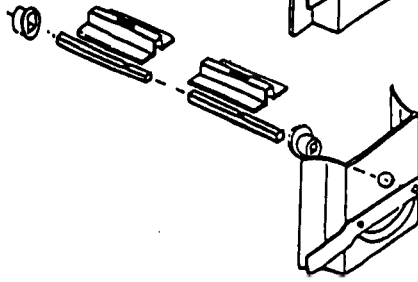

Fig. 4

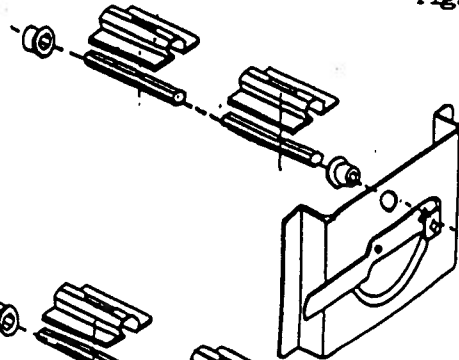

Fig. 5

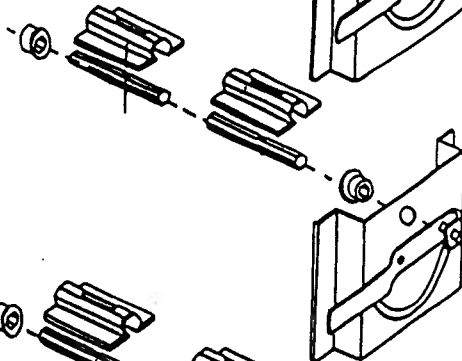

Fig. 6

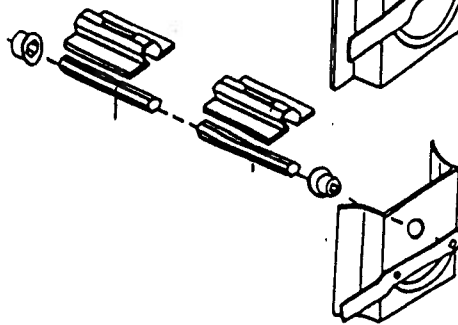

Fig. 7