



(12) **KORRIGIERTE EUROPÄISCHE PATENTANMELDUNG**  
 Hinweis: Bibliographie entspricht dem neuesten Stand

(15) Korrekturinformation:  
**Korrigierte Fassung Nr. 1 (W1 A2)**  
**INID code(s) 71**

(51) Int Cl.7: **B27G 13/04**

(48) Corrigendum ausgegeben am:  
**31.10.2001 Patentblatt 2001/44**

(43) Veröffentlichungstag:  
**16.08.2001 Patentblatt 2001/33**

(21) Anmeldenummer: **00125514.0**

(22) Anmeldetag: **21.11.2000**

(84) Benannte Vertragsstaaten:  
**AT BE CH CY DE DK ES FI FR GB GR IE IT LI LU**  
**MC NL PT SE TR**  
 Benannte Erstreckungsstaaten:  
**AL LT LV MK RO SI**

(72) Erfinder: **Thomas, Herbert**  
**87700 Memmingen (DE)**

(74) Vertreter: **Grünecker, Kinkeldey,**  
**Stockmair & Schwanhäusser Anwaltssozietät**  
**Maximilianstrasse 58**  
**80538 München (DE)**

(30) Priorität: **08.02.2000 DE 10005467**

(71) Anmelder: **Stehle GmbH & Co. KG Werkzeug- und**  
**Maschinenfabrik**  
**87700 Memmingen (DE)**

(54) **Messerkopf**

(57) Es wird ein Messerkopf für Holzbearbeitungsmaschinen beschrieben, der einen Träger mit wenigstens einer Aufnahme zum lösbaren Aufnehmen einer Messereinheit, sowie eine Einrichtung zum Ein- und Nachstellen des Flugkreises einer Schneide der Messereinheit enthält. Um einen derartigen Messerkopf im Hinblick auf seine Herstellung und seine Montage zu vereinfachen und die Nachschleifbarkeit der Messereinheit zu verbessern, wird vorgeschlagen, dass die Ein- und Nachstelleinrichtung wenigstens ein Distanzstück enthält, das zwischen der Schneide und der Aufnahme auswechselbar angeordnet ist und den Abstand zwischen der Schneide und einer Anlagefläche der Aufnahme bestimmt.

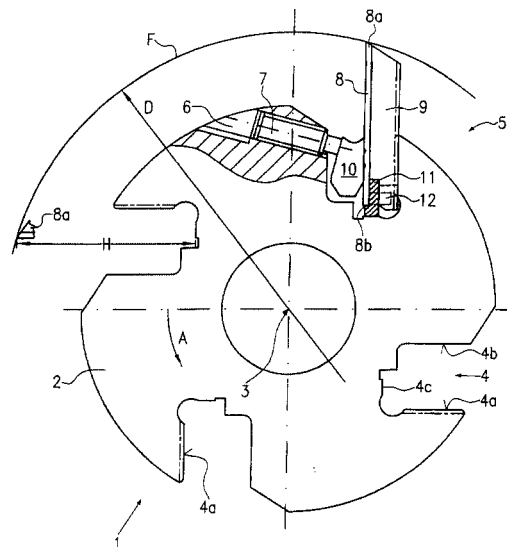

FIG. 1