



República Federativa do Brasil
Ministério do Desenvolvimento, Indústria
e do Comércio Exterior
Instituto Nacional da Propriedade Industrial

(21) BR 102015019648-2 A2

(22) Data do Depósito: 14/08/2015

(43) Data da Publicação: 23/02/2016
(RPI 2355)



(54) Título: CENTRIFUGADOR DE SALADA

(51) Int. Cl.: A47J 43/24

(30) Prioridade Unionista: 15/08/2014 US
62/038,127

(73) Titular(es): PROGRESSIVE
INTERNATIONAL CORPORATION

(72) Inventor(es): SUL GI MYOUNG

(74) Procurador(es): KASZNAR LEONARDOS
PROPRIEDADE INTELECTUAL

(57) Resumo: CENTRIFUGADOR DE SALADA. Um centrifugador de salada inclui uma tampa com aberturas para permitir que a água passe através da tampa e para dentro da tigela, ou a da tigela para fora através da tampa. A tigela inclui aberturas em uma porção de fundo da tigela para permitir que a água passe através do fundo da tigela. Uma cobertura removível permite que a porção de fundo da tigela seja seletivamente vedada.

“CENTRIFUGADOR DE SALADA”

CAMPO DA INVENÇÃO

[001] Esta invenção refere-se genericamente a centrifugadores de salada.

FUNDAMENTOS DA INVENÇÃO

[002] Os centrifugadores de salada são comumente usados para secar folhas de salada, ervas ou outros itens alimentares semelhantes. Um centrifugador de salada típico geralmente inclui uma tigela externa suportando uma cesta interna. A cesta é suportada de uma forma em que pode girar no interior da tigela, impulsionando desse modo itens dentro da cesta para o perímetro da cesta. A água ligada a folhas de alface é igualmente arremessada para o perímetro onde é expelida através dos furos na cesta, enquanto é retida dentro da tigela. Conseqüentemente, as folhas ou outros itens dentro da tigela são seca(o)s.

[003] Um problema com centrifugadores de salada é que é inadequado e, por vezes, difícil para drenar a água do dispositivo. Os centrifugadores de salada são frequentemente grandes, e todo o dispositivo deve ser parcialmente desmontado, a fim de remover a tampa e ponta do centrifugador para drenagem. Se a tampa é removida, o usuário, em seguida, deve usar as mãos ou outra ferramenta para manter a salada dentro da cesta quando desviando para a drenagem, ou deve também remover a cesta, a fim de deixar drená-la. A configuração de centrifugadores de salada existentes também faz com que seja difícil ou impossível usar o centrifugador de salada como um veículo para adicionalmente lavar a salada, e em vez disso, deve ser lavada com a salada fora da tigela e em seguida colocada na tigela para secar.

SUMÁRIO DA INVENÇÃO

[004] A presente invenção compreende um centrifugador de salada que, em várias formas de realização, inclui características que permitem a drenagem de água através do fundo da tigela, através da tampa, ou ambos.

[005] Em uma versão da invenção, a tigela externa inclui um ou mais furos de dreno permitindo que a água drene através da tigela. Em um exemplo da invenção, várias pluralidades de furos de dreno são providas, incluindo furos de dreno no fundo da tigela e os furos de dreno se estendendo pelo menos parcialmente para cima do lado da tigela.

[006] Em uma versão opcional, uma cobertura ou tampa inferior é removivelmente acoplável à tigela para cobrir a pluralidade de furos de dreno para proporcionar uma vedação estanque à água quando a tampa estiver acoplada.

[007] Em algumas versões, a tigela inclui um ou mais pés resilientes que permitem a tigela ter uma superfície antiderrapante no fundo.

[008] Em um exemplo da invenção, a tampa inclui um ou mais furos que permitem a passagem de água para dentro ou para fora da tigela. Em uma versão preferida, a tampa inclui uma pluralidade de tais furos, posicionada sobre uma metade da tampa geralmente circular. A tampa pode adicionalmente incluir um rebordo elevado no perímetro adjacente à pluralidade de furos na tampa, juntamente com uma superfície inclinada que se estende de uma localização central na tampa para o rebordo elevado periférico, a fim de direcionar água na tampa para dentro e através dos furos, evitando que a água escoe pelo lado da tampa. Em um exemplo, a tampa inclui também pelo menos um aro ligeiramente elevado circundando todo o perímetro da tampa.

[009] A tampa inclui adicionalmente uma unidade de permitir que uma cesta interna para girar no interior da tigela, e em uma versão do mecanismo é configurada como uma alça portada em um disco rotativo, no qual o disco está deslocado do centro da tampa em uma direção para fora dos furos atravessantes formados na tampa.

[0010] No exemplo ilustrado, a unidade portada na tampa é configurada para direcionar uma interface, que pode ser formada como uma

gaiola com uma pluralidade de aletas para interagir com a cesta interna de modo que a rotação do motor provoque a gaiola e a cesta a girar.

BREVE DESCRIÇÃO DOS DESENHOS

[0011] Exemplos alternativos e preferenciais e da presente invenção são descritos em detalhes abaixo com referência aos seguintes desenhos.

[0012] A Figura 1 é uma vista explodida de um centrifugador de salada preferido.

[0013] A Figura 2 é uma vista em perspectiva de fundo da tigela do centrifugador de salada preferido.

[0014] A Figura 3 é uma vista de fundo de uma tigela de centrifugador de salada preferido.

[0015] A Figura 4 é uma vista de topo de uma tigela de centrifugador de salada preferido.

[0016] A Figura 5 é uma vista em perspectiva de topo de uma tigela de centrifugador de salada preferido.

[0017] A Figura 6 é uma vista em perspectiva de topo de uma tampa de centrifugador de salada preferido.

[0018] A Figura 7 é uma vista de fundo de uma tampa de centrifugador de salada preferido, mostrada sem uma gaiola interna.

[0019] A Figura 8 é uma vista de topo de uma tampa de centrifugador de salada preferido.

[0020] A Figura 9 é uma vista em perspectiva de fundo da tampa de centrifugador de salada da Figura 7.

[0021] A Figura 10 é uma vista de fundo de uma da tampa de centrifugador de salada preferida mostrada com uma gaiola interna.

[0022] A Figura 11 é uma vista lateral de uma tampa de centrifugador de salada preferido.

[0023] A Figura 12 é uma vista em perspectiva de topo de uma cesta de centrifugador de salada preferido.

[0024] A Figura 13 é uma vista lateral de uma cesta de centrifugador de salada preferido.

[0025] A Figura 14 é uma vista explodida em perspectiva de fundo de uma tampa de centrifugador de salada preferido.

[0026] A Figura 15 é vista explodida em perspectiva de topo de uma tampa de centrifugador de salada preferido.

DESCRIÇÃO DETALHADA DA FORMA DE REALIZAÇÃO PREFERIDA

[0027] Um centrifugador de salada preferido é mostrado nas figuras anexas, incluindo a vista explodida da Figura 1 que ilustra a maneira em que o centrifugador de salada é montado. Na versão ilustrada, um centrifugador de salada 10 inclui uma tampa superior 20, uma cesta interior 30, uma tigela inferior 40, e uma tampa ou bandeja de fundo 50.

[0028] A tampa 20 inclui, de preferência, um motor acionado à mão proporcionando um mecanismo a fazer a cesta girar. O motor pode tomar qualquer uma de uma variedade de formas, e na versão ilustrada um manípulo 21a é acoplado de modo articulado a uma coluna 75 que se estende para cima a partir de um perímetro de um disco 21b posicionado no lado superior da tampa sobre um cubo 22. Mais preferencialmente, o disco 21b gira sobre um eixo 72 transportado no centro 22a do cubo 22, com o eixo que se estende através do cubo no lado inferior da tampa 20.

[0029] O cubo inclui opcionalmente componentes internos, tais como uma ou mais engrenagens para transportar o movimento circular do manípulo e do disco para movimento de giro de uma gaiola inferior 23 acoplada à porção interna da tampa. No exemplo ilustrado, o cubo inclui uma superfície inferior com dentes de engrenagem circular direcionadas para dentro 70, de preferência formada integralmente com o disco e configurada para girar com o disco. Um flange externo 74 é acoplado à superfície inferior da engrenagem, de preferência, radialmente para fora da engrenagem, e é

preparada em um canal de conjugação 75, que define o trajeto circular do percurso do disco dentro da tampa.

[0030] Em algumas versões, a gaiola 23 inclui uma engrenagem centralmente localizada 29 que engrena com a engrenagem 70 posicionada dentro do cubo 22. A gaiola pode incluir um eixo curto 77 configurado para ser acoplado a uma saliência de recepção central 60 formada sobre a superfície inferior da tampa para prender a gaiola na tampa. O centro do cubo 22a é radialmente deslocado do centro 60 da tampa geralmente circular 20, de modo que a engrenagem 70 no cubo possa engatar a engrenagem 29 posicionada no centro da gaiola circular. Desta forma, a rotação do disco irá provocar a rotação da gaiola. Qualquer número de engrenagens pode ser proporcionado no interior do cubo 22 para transladar o movimento rotativo do manípulo a um movimento de rotação da gaiola, proporcionando uma vantagem mecânica. Em algumas versões, no entanto, pode haver uma conexão mais direta com a gaiola, sem a engrenagem adicional, tal como descrito acima. Do mesmo modo, em algumas versões, o cubo pode ser coaxial com o centro da tampa.

[0031] Enquanto que a versão ilustrada descreve um mecanismo de centrifugação na forma de um manípulo portado sobre um cubo rotativo, em outras versões da invenção o mecanismo para conferir um movimento de centrifugação pode estar em uma forma tal como uma manípulo e cabo de puxar, catraca alternante, ou outras estruturas. Primariamente, o mecanismo de centrifugação serve como um dispositivo para permitir que o usuário faça com que a torre ou gaiola interna 23 gire. Mais preferencialmente, o mecanismo de centrifugação é configurado para centrifugação acionada em uma direção da gaiola, e, portanto, na cesta interior do centrifugador de salada. Por conseguinte, o cubo pode incluir ainda uma embreagem ou catraca interna para permitir a rotação da cesta em apenas uma direção e para giro livre da cesta quando da rotação do manípulo é interrompida. Opcionalmente,

a tampa pode também incluir um freio configurado para interromper a gaiola de girar, tal como por conferir uma força de atrito sobre a gaiola.

[0032] A gaiola 23 é ilustrada como tendo uma pluralidade de raios que emanam a partir de um eixo central que se estende verticalmente para baixo a partir de um suporte central 60 posicionado na tampa. Na versão preferida, a gaiola termina em um aro periférico que tem uma forma circular. Deve ser apreciado que a gaiola não necessita de ser formada como uma série de raios e estruturas circulares concêntricas, tal como ilustrado, e em outras versões da invenção a gaiola pode ser sob a forma de um disco sólido fino ou outras configurações. Similarmente, o centrifugador de salada pode incluir um êmbolo ou outros meios para provocar a rotação da cesta, em vez dos tipos de motores descritos acima, e em algumas tais estruturas, o motor pode engatar a cesta em uma localização central ou em qualquer outra posição que não no aro superior como na versão ilustrada. Em algumas de tais versões da invenção, pode não haver uma gaiola como descrita.

[0033] No perímetro da gaiola, várias aletas que se estendem para baixo 24 são fornecidas, tais como mais bem vistas nas Figuras 10 e 11. O aro superior da cesta termina em uma pluralidade de fendas 32 que começam no aro superior e se estendem para baixo verticalmente ao longo da porção interna das paredes laterais da cesta. A cesta pode possuir qualquer número de fendas, mas para facilidade de conjugação das aletas 24 da tampa superior com fendas correspondentes 32 formadas na cesta, mais de preferência, a cesta é formada com um número de fendas que é muito maior do que o número de aletas na gaiola. As aletas são dimensionadas e conformadas para engatar fendas 32 formadas no aro superior da cesta 30 de modo que quando a gaiola gira as aletas faz com que a cesta gire assim.

[0034] A cesta 30 é formada com uma superfície de fundo e paredes laterais que se estendem para cima tendo uma pluralidade de furos atravessantes 31, como visto por exemplo na

Figura 12. Na versão ilustrada, os furos atravessantes são posicionados ao longo do fundo e a totalidade das paredes laterais. Mais preferivelmente, há um número suficiente de aberturas para dentro da cesta para permitir que a água ou os outros líquidos percorra(m) prontamente do espaço interior formado pela cesta através das aberturas ou furos atravessantes e para a tigela.

[0035] Em uma versão da invenção, o fundo da cesta inclui um cubo ligeiramente elevado 61 que se estende para cima do fundo da cesta para o interior da cesta, criando assim uma concavidade para cima no fundo da cesta. O cubo da cesta é configurado para receber um fuso 44 (ver Figura 4) que se estende para cima da superfície superior do fundo da tigela. O fuso 44 suporta a cesta no cubo 61 (ver Figura 13) de modo que o restante da cesta é ligeiramente elevado acima do fundo da tigela, permitindo que a cesta gire livremente no fuso de uma maneira que preferivelmente evite o contato do fundo da cesta com o fundo da tigela. De modo semelhante, na versão preferida, a cesta é dimensionada de tal modo que o diâmetro exterior da cesta seja menor do que o diâmetro interno da tigela, a fim de permitir que a cesta gire sem que as paredes laterais da cesta contactem as paredes laterais da tigela.

[0036] A tigela 40 inclui uma superfície de fundo e paredes laterais que se estendem para cima terminando em um aro superior 46. Como notado acima, a tigela é dimensionada e conformada para receber a cesta 30 no espaço interior definido pela tigela. Da mesma forma, quando a tampa 20 é assentada no topo da tigela 40, encerra totalmente a cesta 30 no interior da tigela e da tampa.

[0037] Uma porção inferior da tigela inclui um número de furos atravessantes proporcionando passagens de fluido a partir do espaço interior dentro da tigela para o exterior da tigela. Na versão ilustrada, uma pluralidade de furos 43 são proporcionados na superfície do fundo da tigela. Mais preferencialmente, a superfície do fundo da tigela é substancialmente

horizontal e plana na forma com relação às paredes laterais relativamente verticais. Uma primeira pluralidade de furos atravessantes 43 está posicionada nesta porção horizontal do fundo da tigela. Em uma versão da invenção, uma segunda pluralidade de furos atravessantes 42 é proporcionada em uma porção inferior das paredes laterais que se estendem para cima da tigela. A combinação de ambos os furos na porção horizontal inferior e na porção vertical superior aumenta a quantidade de fluido que pode escoar através da tigela. Em várias versões da invenção, não necessita de ser o mesmo número ou arranjo de furos 42, 43, como ilustrado. Em vez disso, em algumas versões da invenção, podem haver poucos como um único furo no fundo da tigela, dependendo do tamanho e da localização do furo.

[0038] Um ou mais pés 41 são acoplados ao fundo da tigela para proporcionar uma superfície para engatar em uma superfície horizontal na qual a tigela pode descansar. Por exemplo, a tigela pode ser colocada em uma pia com os pés apoiando a tigela na pia. Este arranjo permite o centrifugador de salada como descrito acima ser usado dentro de uma pia, com a água produzida pela ação de centrifugação da cesta bater nas paredes laterais internas da tigela e correr através dos furos 42, 43 e para a pia. Mais preferencialmente, os pés são formados de um material elastomérico resiliente.

[0039] O centrifugador de salada inclui adicionalmente, em uma versão da invenção, uma tampa inferior ou bandeja 50. A tampa inferior é configurada com um aro periférico 57 que conjuga com uma superfície periférica correspondente 45, tal como uma prateleira ou em uma ranhura formada em uma porção externa inferior da tigela 40. Em algumas versões da invenção, a tampa e a tigela podem ser simplesmente ajustadas por atrito uma contra a outra, enquanto em outras versões da tampa e da tigela podem ter lingueta e ranhura complementares, aba e fenda, nervuras que se sobrepõem, ou outras tais características que permitem que a tampa inferior seja

removível por encaixe por pressão ou de outra forma acoplada à tigela.

[0040] De preferência, a tampa inferior tem uma forma para definir um espaço interior entre o interior da tampa inferior e a parte externa da tigela quando a tampa for acoplada à tigela. Assim, no exemplo ilustrado, a tampa inferior inclui uma porção central 55 que é um pouco elevada com relação a uma porção anular externa 54. A porção anular externa é separada para baixo e afastada da tigela quando a tampa é acoplada à tigela, fornecendo desse modo um espaço para receber e reter água. Deste modo, o centrifugador de salada pode ser usado com a tampa inferior acoplada à tigela de tal modo que a água possa percorrer através dos furos atravessantes 42, 43 formados na tigela e serem retidos no espaço anelar 54 formado na tampa inferior.

[0041] Em um exemplo preferido da invenção, a tampa superior também inclui um ou mais furos atravessantes que permitem a passagem de água a partir do exterior da tampa e para a tigela, ou vice-versa. No exemplo ilustrado, a tampa inclui um aro periférico 64 que é ligeiramente elevado em torno da totalidade do perímetro da tampa, e inclui adicionalmente um rebordo elevado 27 formado ao longo de um lado da tampa 20. Como melhor se vê na Figura 6, o rebordo elevado 27 se estende ao longo de cerca de um terço do perímetro exterior da tampa, e é elevado acima da superfície interior adjacente da tampa a uma altura maior do que a altura do resto do aro periférico circundante 64. A tampa inclui adicionalmente uma superfície central superior formando o interior da tampa no interior do aro, com a superfície central superior angulando para baixo para formar uma região inclinada 26 à medida que progride de uma porção interior da tampa para a rebordo elevado 27 no perímetro da tampa.

[0042] Um ou mais furos são formados na tampa, e na versão ilustrada uma primeira pluralidade de furos 25 é formada estendendo-se para cima ao longo do rebordo elevado 27, e uma segunda pluralidade de furos 28 é posicionada na porção angulada ou inclinada 26 da tampa. A combinação da

superfície angulada da tampa e os furos formados na tampa faz com que a água na tampa seja direcionada para baixo ao longo da superfície angulada e através dos furos, direcionar a água para dentro da tigela quando a água é vertida sobre a superfície central superior da tampa.

[0043] Os furos formados na tampa permitem que a água seja vertida para o centrifugador de salada, enquanto a tampa estiver no lugar, no topo da tigela. Da mesma forma, os furos formados na tigela permitem que o centrifugador de salada seja colocado dentro de uma pia e usado com água que escoar para fora da tigela e diretamente para a pia. Deste modo, é possível operar o centrifugador de salada com água corrente da torneira e através da tampa via os furos formados na tampa. A água corrente sobre a tampa, em seguida, entra no centrifugador de salada quando encontra a salada ou outros itens dentro da cesta. Um usuário pode operar a cesta utilizando o manípulo ou outro mecanismo de centrifugação que pode ser proporcionado na tampa a fim de limpar e secar a salada dentro da cesta. A água então continua a percorrer da cesta para a superfície interna da tigela, por último, se desloca para o fundo da tigela e para fora através dos furos formados no fundo. O posicionamento do manípulo 21a e do disco rotativo 21b em um lado da tampa e da porção inclinada e através de furos no outro lado da tampa permite que o manípulo seja operado sem estar sob água corrente.

[0044] A configuração conforme descrito acima permite a um usuário utilizar o centrifugador de salada em uma variedade de formas. Como observado acima, o usuário pode operar o centrifugador de salada com a tampa no lugar e a água corrente diretamente para o centrifugador de salada durante a operação. Alternativamente, o usuário pode operar o centrifugador de salada sem a água entrar através da tampa, mas com o centrifugador de salada posicionado em uma pia ou em outro local com a bandeja inferior não estando acoplado à tigela. Como ainda outra alternativa, o centrifugador de salada pode ser utilizado de uma forma convencional tal como sobre uma

bancada com a tampa inferior é acoplada à tigela para coletar água sendo arremessado para fora da cesta e através dos furos atravessantes na tigela. Mesmo neste modo de operação, o centrifugador de salada, tal como descrito acima, fornece vantagens em termos de facilidade de eliminação da água dentro do centrifugador de salada, que pode ser facilmente drenado simplesmente através da remoção da tampa inferior e despejar a água coletada. Como outra alternativa, a água coletada no fundo do centrifugador de salada pode ser drenada através dos furos atravessantes formados na tampa inclinando o centrifugador de salada para o seu lado, permitindo que a água corra ao longo das paredes laterais da tigela e para fora dos furos na tampa.

[0045] Embora a forma de realização preferida da invenção tenha sido ilustrada e descrita, como notado acima, muitas modificações podem ser feitas sem se afastarem do espírito e escopo da invenção. Por conseguinte, o escopo da invenção não é limitado pela descrição da forma de realização preferida. Em vez disso, a invenção deve ser determinada inteiramente por referência às reivindicações que se seguem.

REIVINDICAÇÕES

1. Centrifugador de salada, caracterizado pelo fato de compreender:

uma tigela tendo uma porção de fundo e paredes laterais que se estendem para cima definindo um espaço interior, a porção de fundo tendo uma ou mais abertura(s) configuradas para permitir que a água escoe do espaço interior da tigela;

uma cesta dimensionada e conformada para ser recebida dentro do espaço interior da tigela, a cesta sendo configurada para permitir que a água passe através da cesta e para dentro da tigela; e

uma tampa dimensionada e conformada para cobrir a tigela e o cesto, a tampa sendo removivelmente acoplável à tigela e incluindo uma unidade operável manualmente, a unidade operável manualmente sendo acoplada à cesta quando a tampa é posicionada no topo da tigela, pelo qual a operação da unidade manualmente operável faz com que a cesta gire no interior da tigela.

2. Centrifugador de salada de acordo com a reivindicação 1, caracterizado pelo fato de que compreende adicionalmente uma cobertura acoplável removivelmente à porção de fundo da tigela, a tampa sendo dimensionada e conformada para encerrar uma ou mais abertura(s) no fundo da tigela.

3. Centrifugador de salada de acordo com a reivindicação 2, caracterizado pelo fato de que uma ou mais abertura(s) compreende(m) adicionalmente uma primeira pluralidade de furos formados sobre uma superfície inferior da porção de fundo e uma segunda pluralidade de furos formados, pelo menos parcialmente, nas paredes laterais que se estendem para cima.

4. Centrifugador de salada de acordo com a reivindicação 2, caracterizado pelo fato de que a cobertura compreende adicionalmente uma

porção de central elevada e uma porção anular periférica inferior, a porção anular definindo um espaço aberto entre a cobertura e a porção de fundo da tigela quando a cobertura está acoplada à tigela.

5. Centrifugador de salada de acordo com a reivindicação 2, caracterizado pelo fato de que compreende adicionalmente um pé elastomérico acoplado à porção de fundo da tigela.

6. Centrifugador de salada de acordo com a reivindicação 2, caracterizado pelo fato de que a cobertura compreende adicionalmente uma abertura de tampa configurada para permitir que a água passe através da tampa e para dentro da tigela.

7. Centrifugador de salada de acordo com a reivindicação 6, caracterizado pelo fato de que a cobertura compreende adicionalmente um aro elevado posicionado em torno do perímetro da tampa.

8. Centrifugador de salada de acordo com a reivindicação 7, caracterizado pelo fato de que a tampa compreende adicionalmente um rebordo elevado provido de uma porção do aro elevado, o rebordo elevado se estendendo de uma altura acima do rebordo com relação à superfície superior do centro da tampa.

9. Centrifugador de salada de acordo com a reivindicação 8, caracterizado pelo fato de que a abertura da tampa é posicionada adjacente ao rebordo elevado.

10. Centrifugador de salada de acordo com a reivindicação 9, caracterizado pelo fato de que a tampa compreende adicionalmente uma porção inclinada na superfície superior da tampa e adjacente ao rebordo elevado, a porção inclinada sendo configurada para direcionar a água para a abertura da tampa.

11. Centrifugador de salada de acordo com a reivindicação 10, caracterizado pelo fato de que a abertura da tampa compreende uma pluralidade de furos atravessantes formados na porção inclinada.

12. Centrifugador de salada de acordo com a reivindicação 10, caracterizado pelo fato de que a abertura da tampa compreende uma pluralidade de furos atravessantes formados no rebordo elevado.

13. Centrifugador de salada, caracterizado pelo fato de que compreende:

uma tigela que tem uma porção de fundo e se estende para cima definindo as paredes laterais definindo um espaço interior;

uma cesta dimensionada e conformada para ser recebida dentro do espaço interior da tigela, a cesta sendo configurada para permitir que a água passe através da cesta e para dentro da tigela; e

uma tampa dimensionada e enformada para cobrir a tigela e a cesta, a tampa tendo uma abertura de tampa configurada para permitir que a água passe através da tampa e para dentro da tigela, a tampa adicionalmente sendo removivelmente acoplável à tigela e incluindo uma unidade manualmente operável, a unidade manualmente operável sendo acoplada ao cesto quando a tampa é posicionada no topo da tigela, através da qual a operação da unidade manualmente operável faz com que a cesta gire dentro da tigela.

14. Centrifugador de salada de acordo com a reivindicação 13, caracterizado pelo fato de que a tampa compreende adicionalmente um aro elevado posicionado em torno do perímetro da tampa.

15. Centrifugador de salada de acordo com a reivindicação 14, caracterizado pelo fato de que a tampa compreende adicionalmente um rebordo elevado fornecido sobre uma porção do aro elevado, o rebordo elevado se estendendo a uma altura acima do rebordo com relação à superfície superior do centro da tampa.

16. Centrifugador de salada de acordo com a reivindicação 15, caracterizado pelo fato de que a abertura da tampa é posicionada adjacente ao rebordo elevado.

17. Centrifugador de salada de acordo com a reivindicação 16, caracterizado pelo fato de que a tampa compreende adicionalmente uma porção inclinada na superfície superior da tampa e adjacente ao rebordo elevado, a porção inclinada sendo configurada para direcionar a água para a abertura da tampa.

18. Centrifugador de salada de acordo com a reivindicação 17, caracterizado pelo fato de que a abertura da tampa compreende uma pluralidade de furos atravessantes formados na porção inclinada.

19. Centrifugador de salada de acordo com a reivindicação 17, caracterizado pelo fato de que a abertura da tampa compreende uma pluralidade de furos atravessantes formados no rebordo elevado.

20. Centrifugador de salada de acordo com a reivindicação 13, caracterizado pelo fato de que compreende adicionalmente uma tampa removivelmente acoplável à porção de fundo da tigela, a cobertura sendo dimensionada e conformada para encerrar uma ou mais abertura(s) na porção do fundo da tigela.

21. Centrifugador de salada de acordo com a reivindicação 20, caracterizado pelo fato de que uma ou mais abertura(s) compreende(m) adicionalmente uma primeira pluralidade de furos formados sobre uma superfície inferior da porção de fundo e uma segunda pluralidade de furos formados, pelo menos parcialmente, nas paredes laterais se estendem para cima.

22. Centrifugador de salada de acordo com a reivindicação 20, caracterizado pelo fato de que a cobertura compreende adicionalmente uma porção central elevada e uma porção anular periférica inferior, a porção anular definindo um espaço aberto entre a cobertura e a porção de fundo da tigela quando a cobertura é acoplada à tigela.

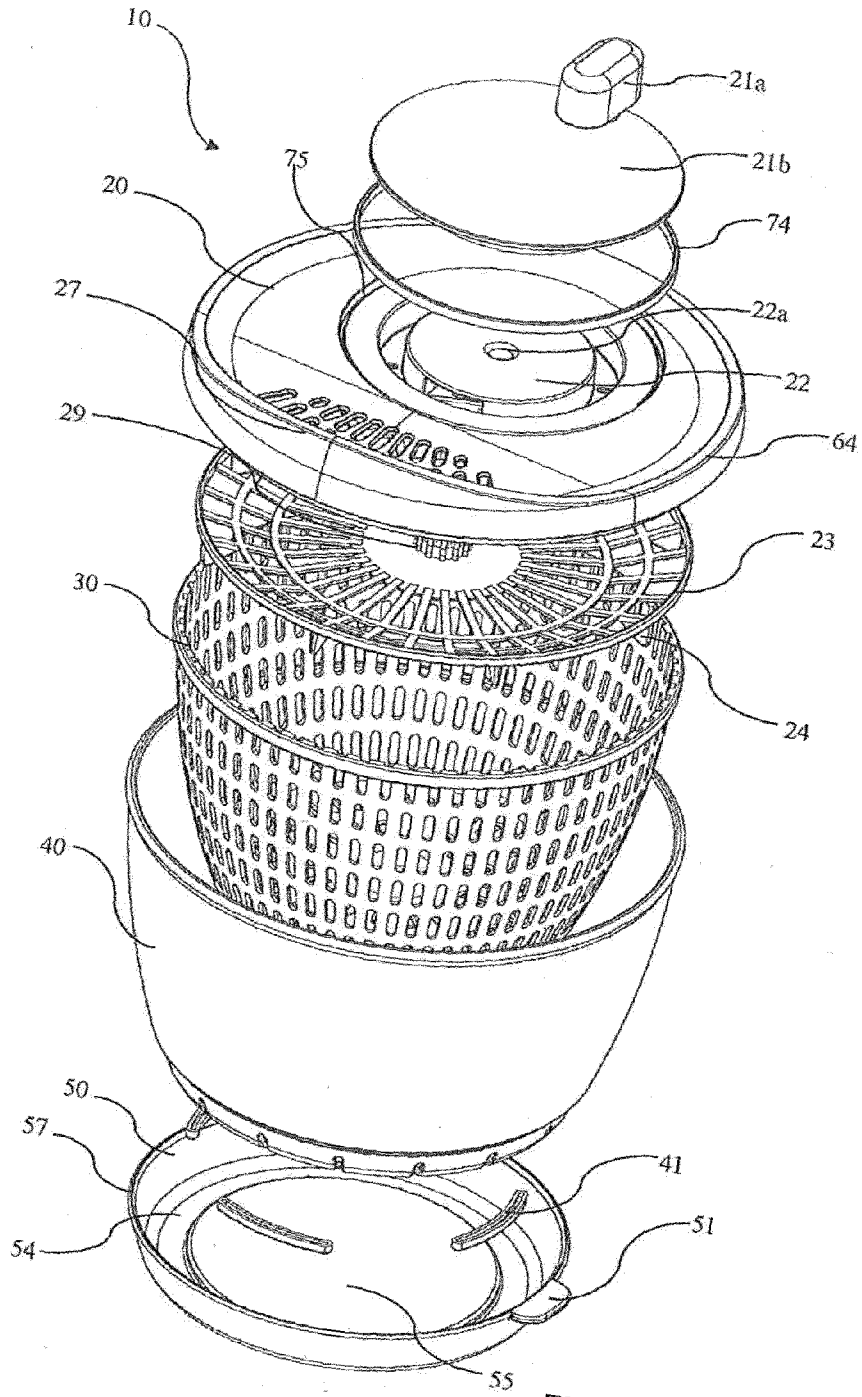


FIGURA 1

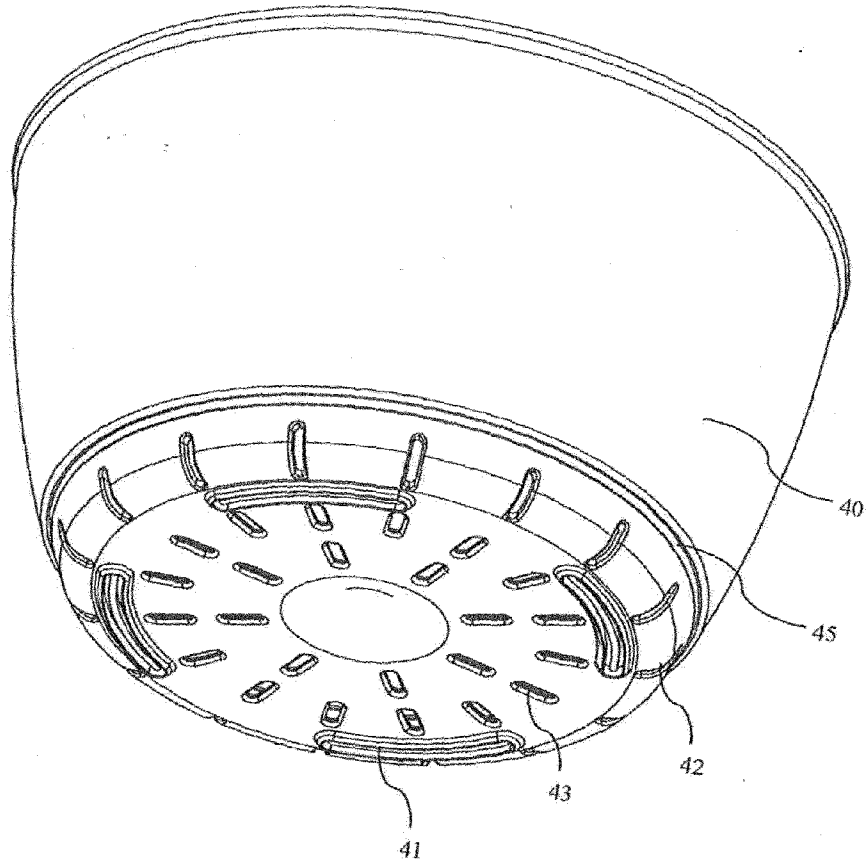


FIGURA 2

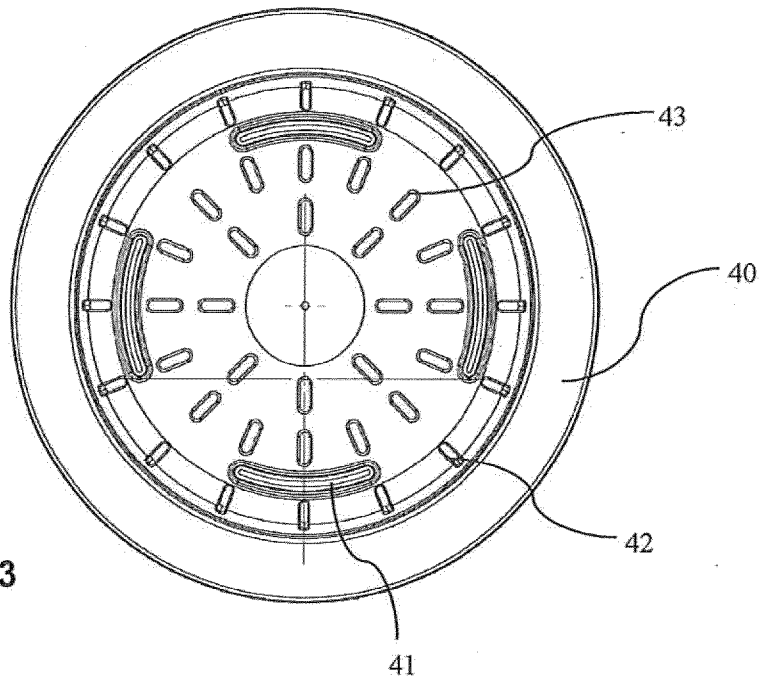


FIGURA 3

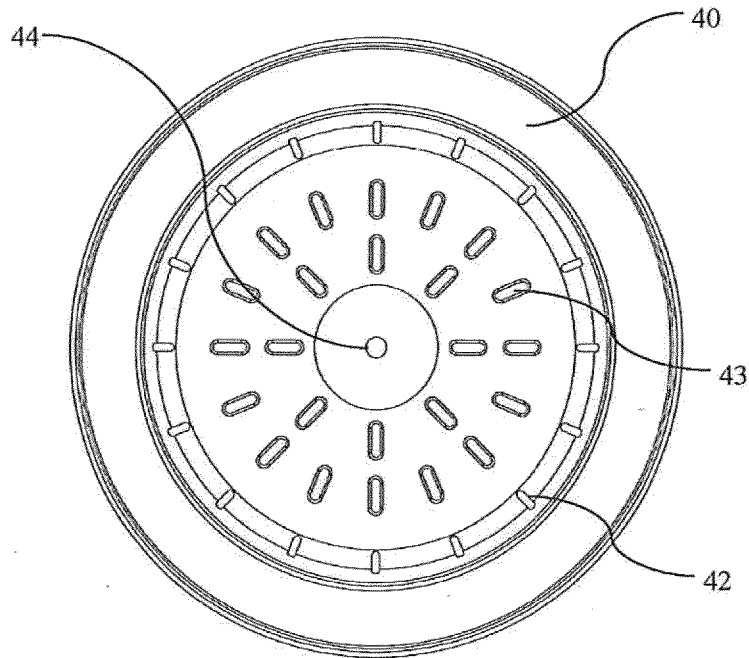


FIGURA 4

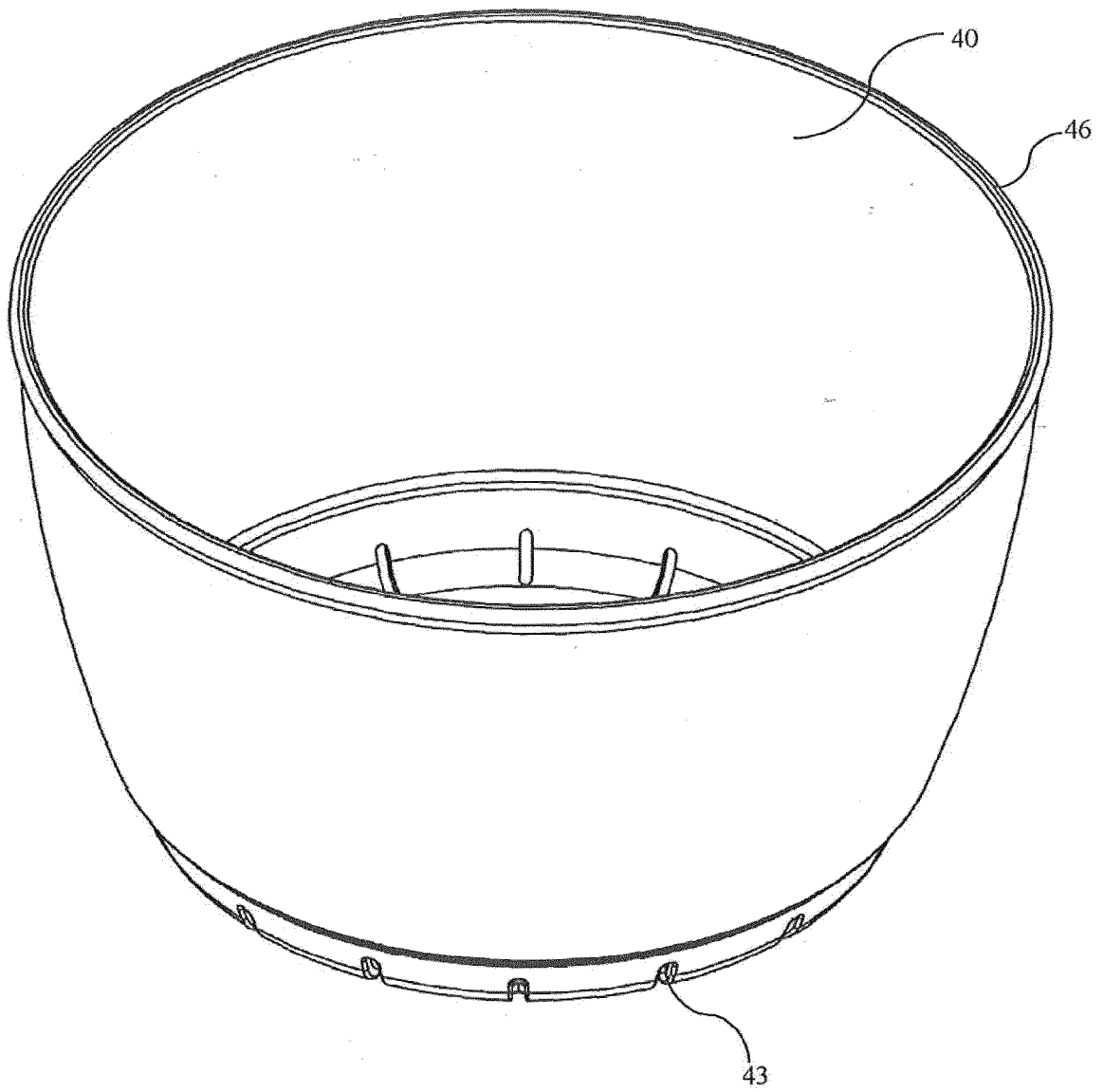


FIGURA 5

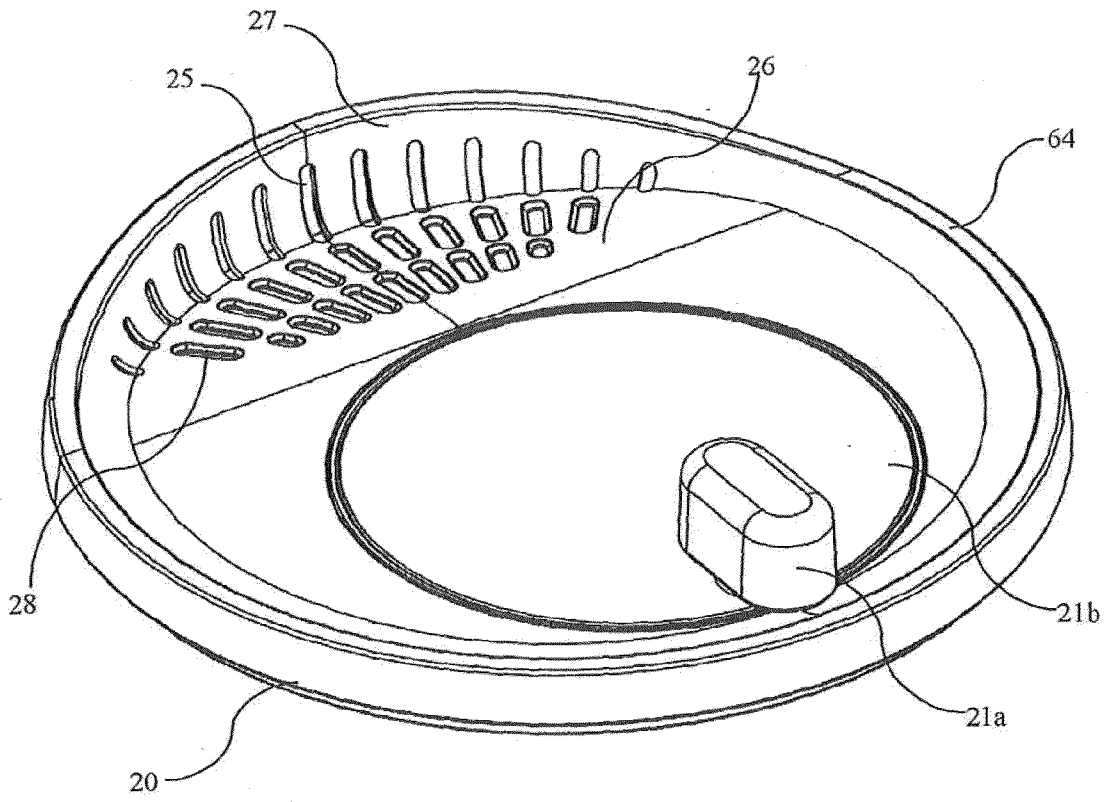


FIGURA 6

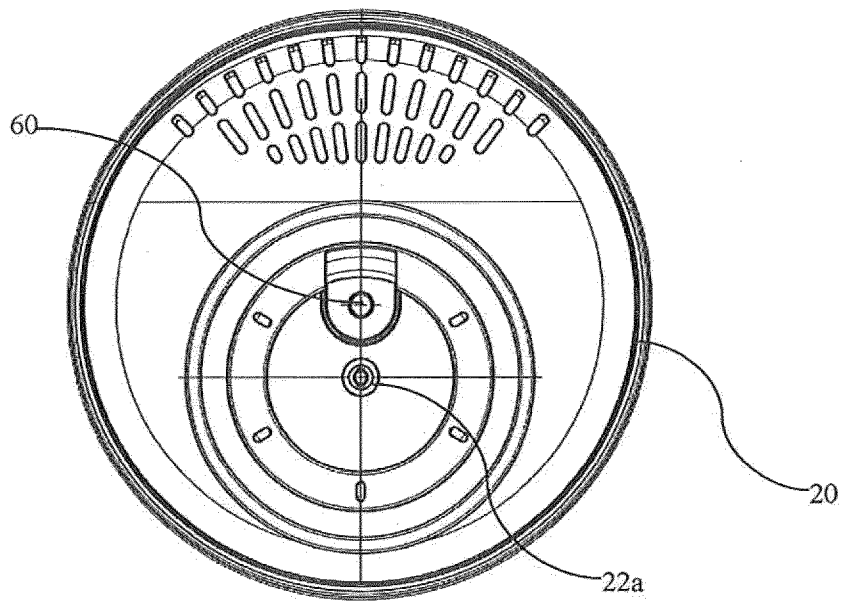


FIGURA 7

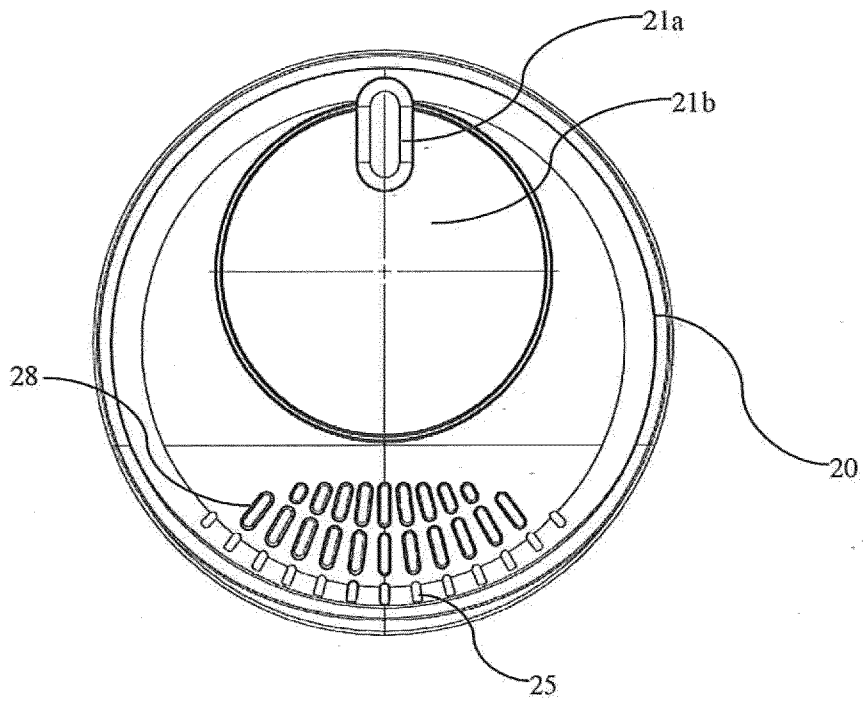


FIGURA 8

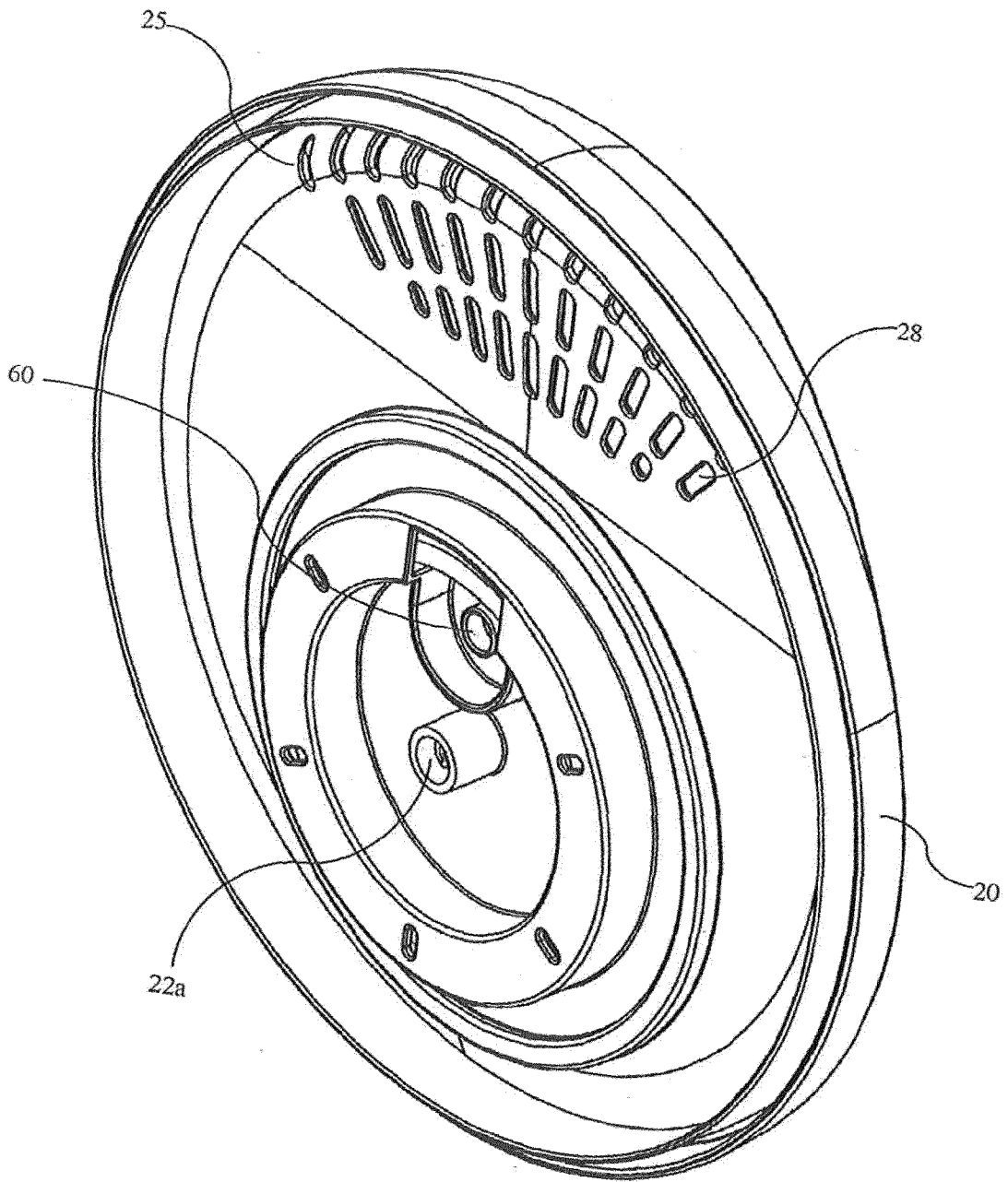


FIGURA 9

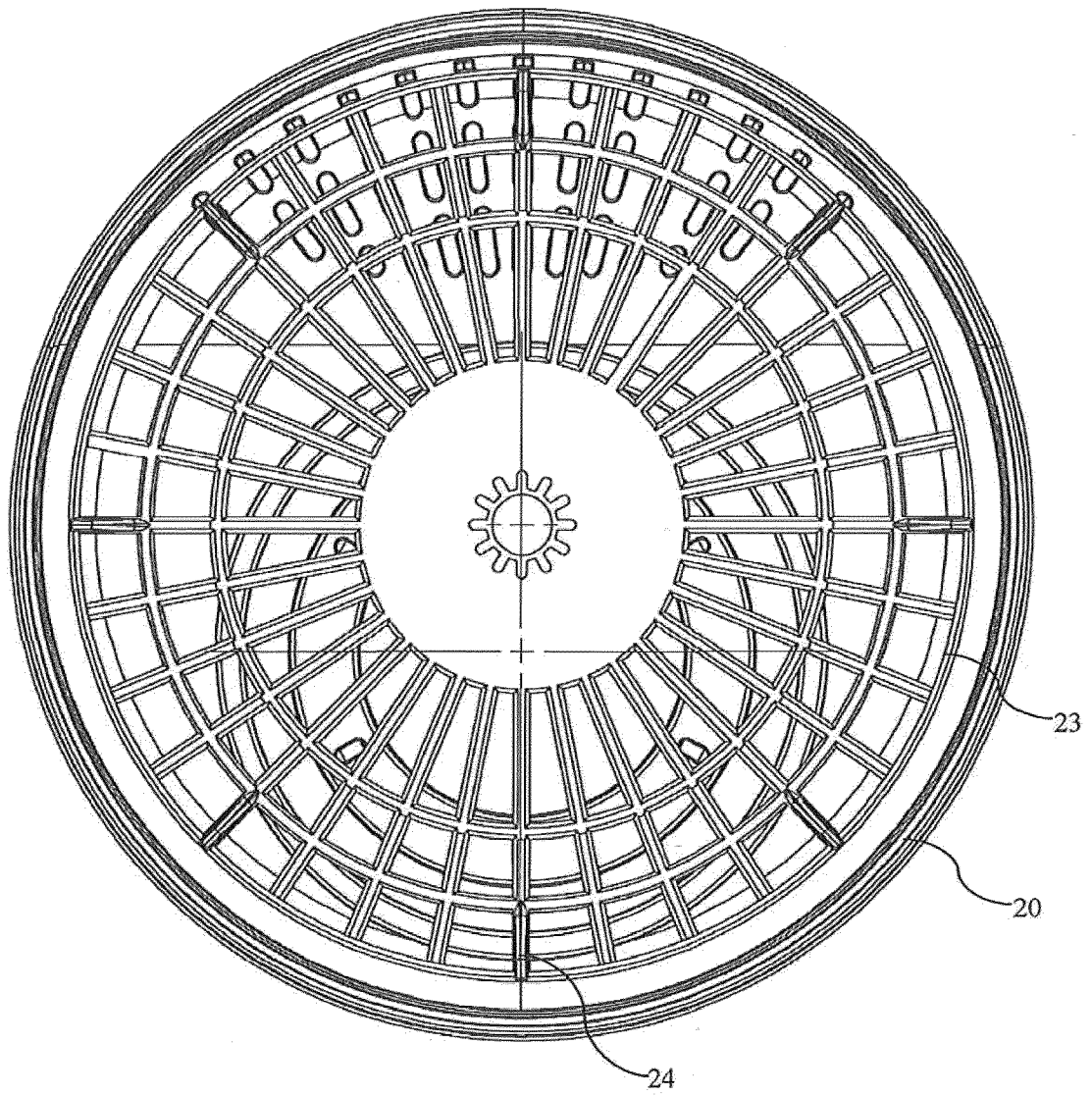


FIGURA 10

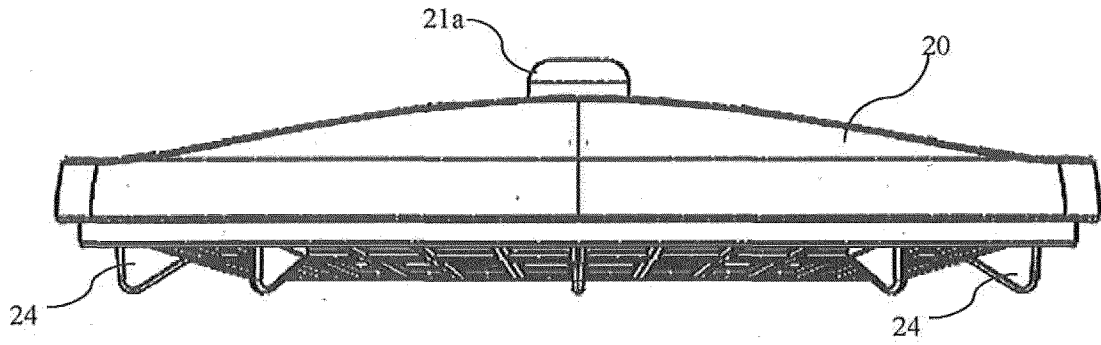


FIGURE 11

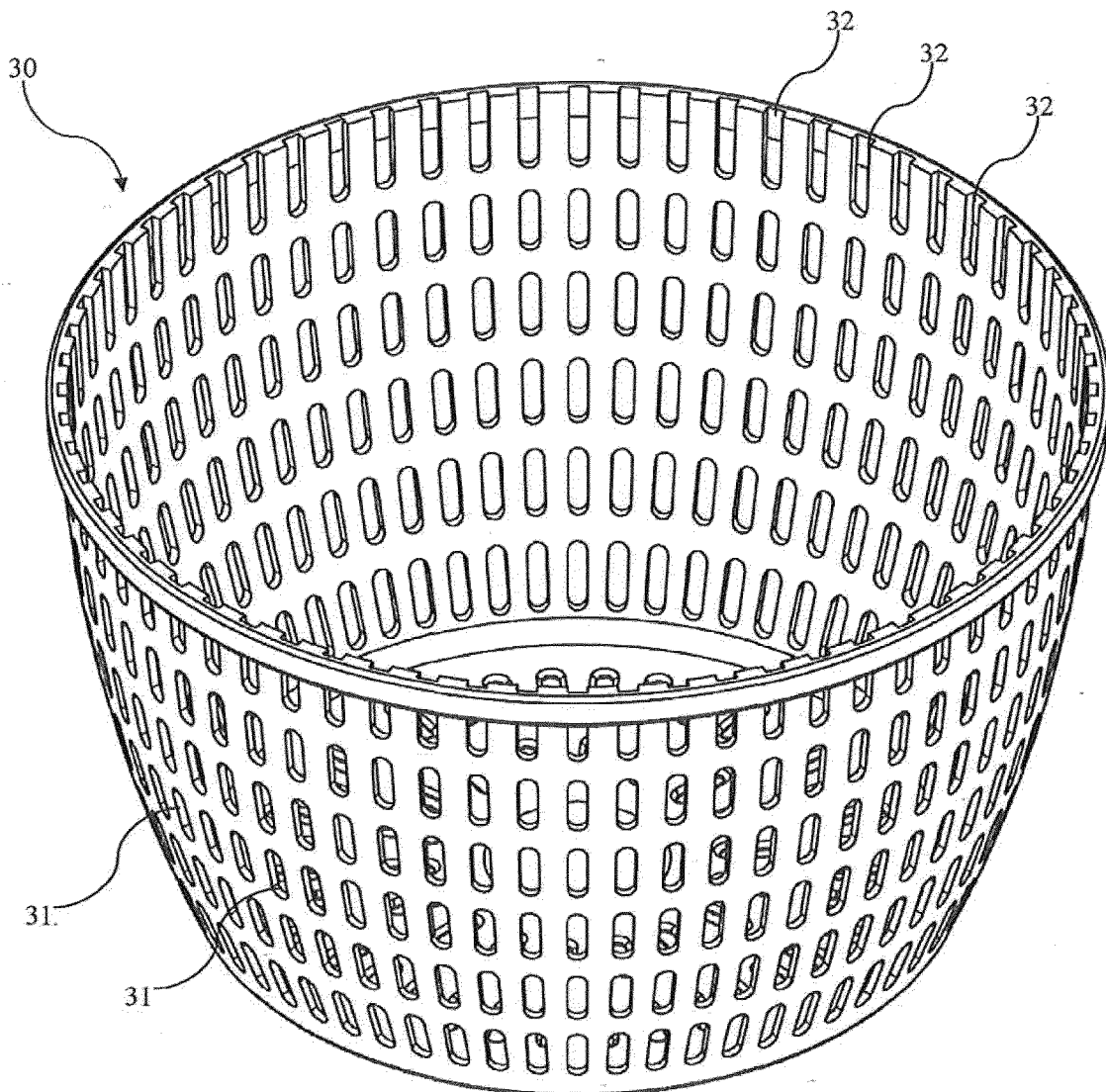


FIGURE 12

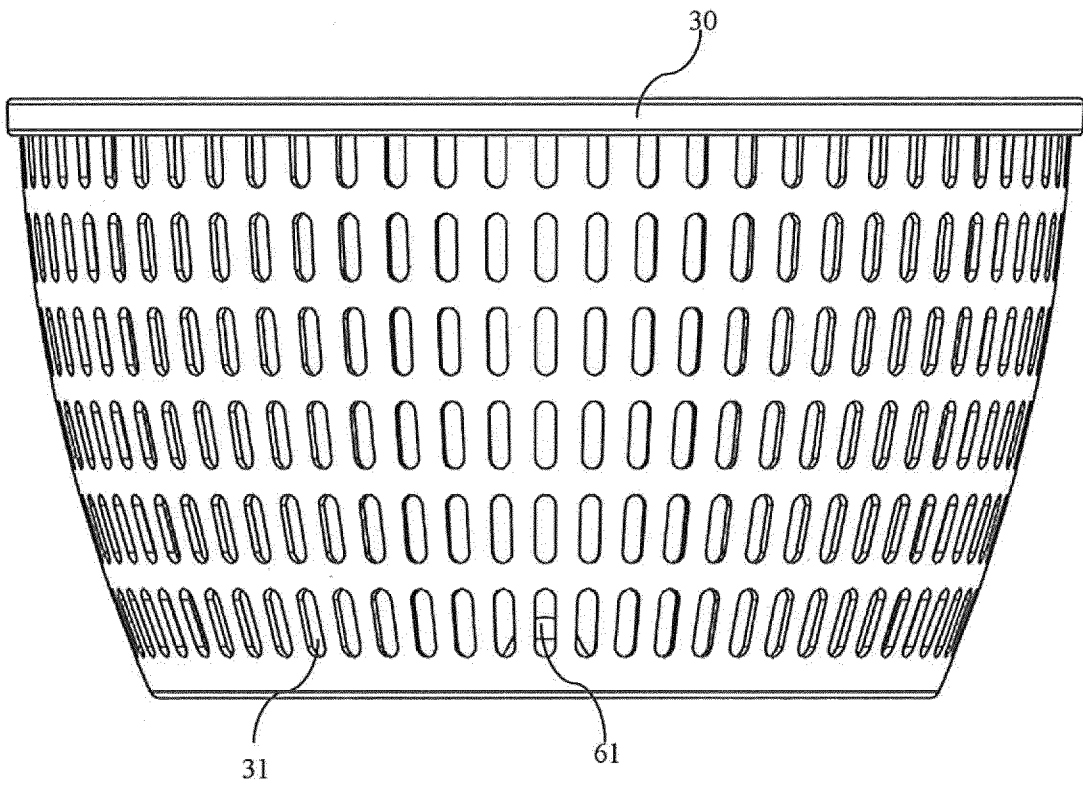


FIGURA 13

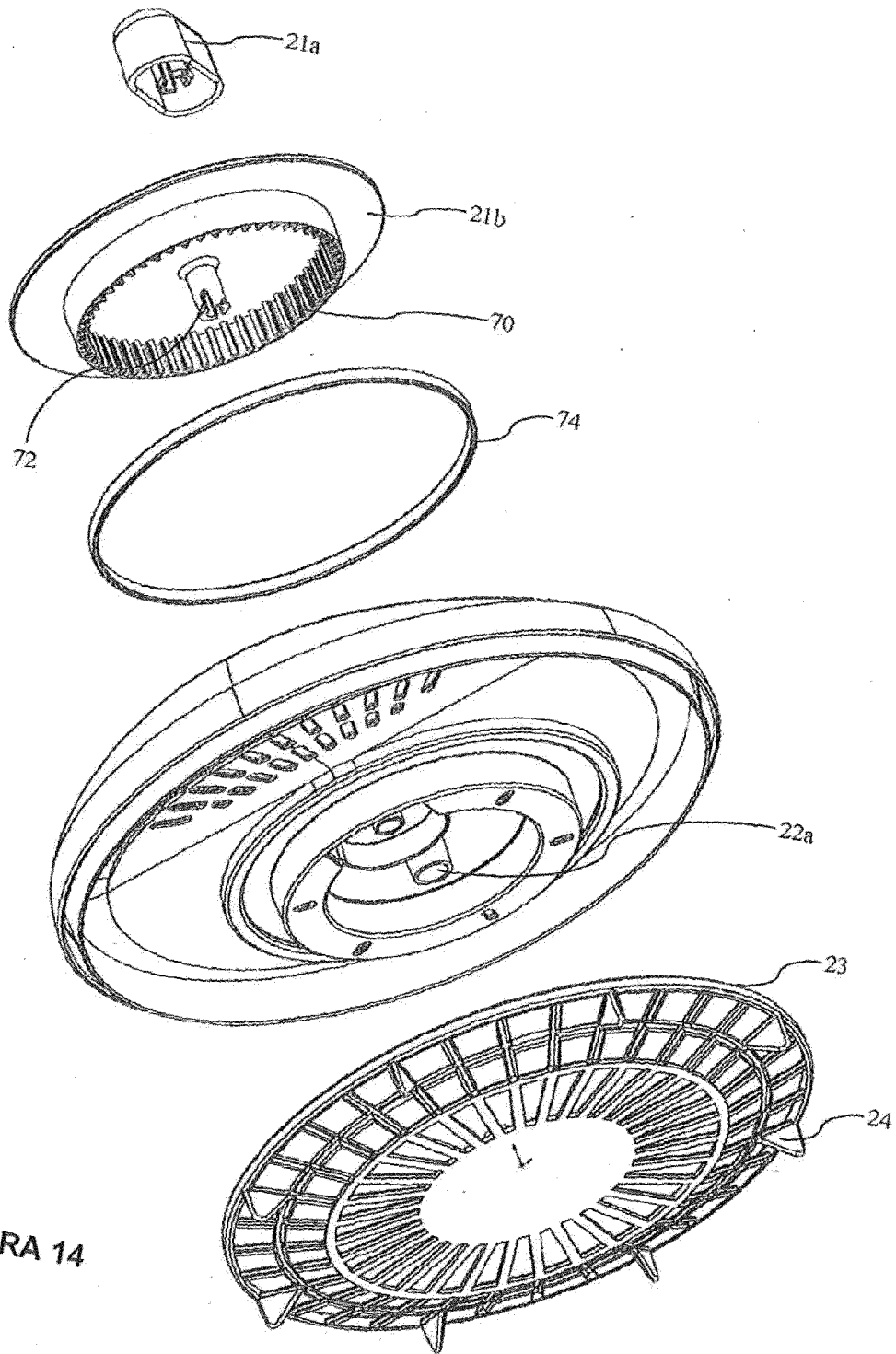
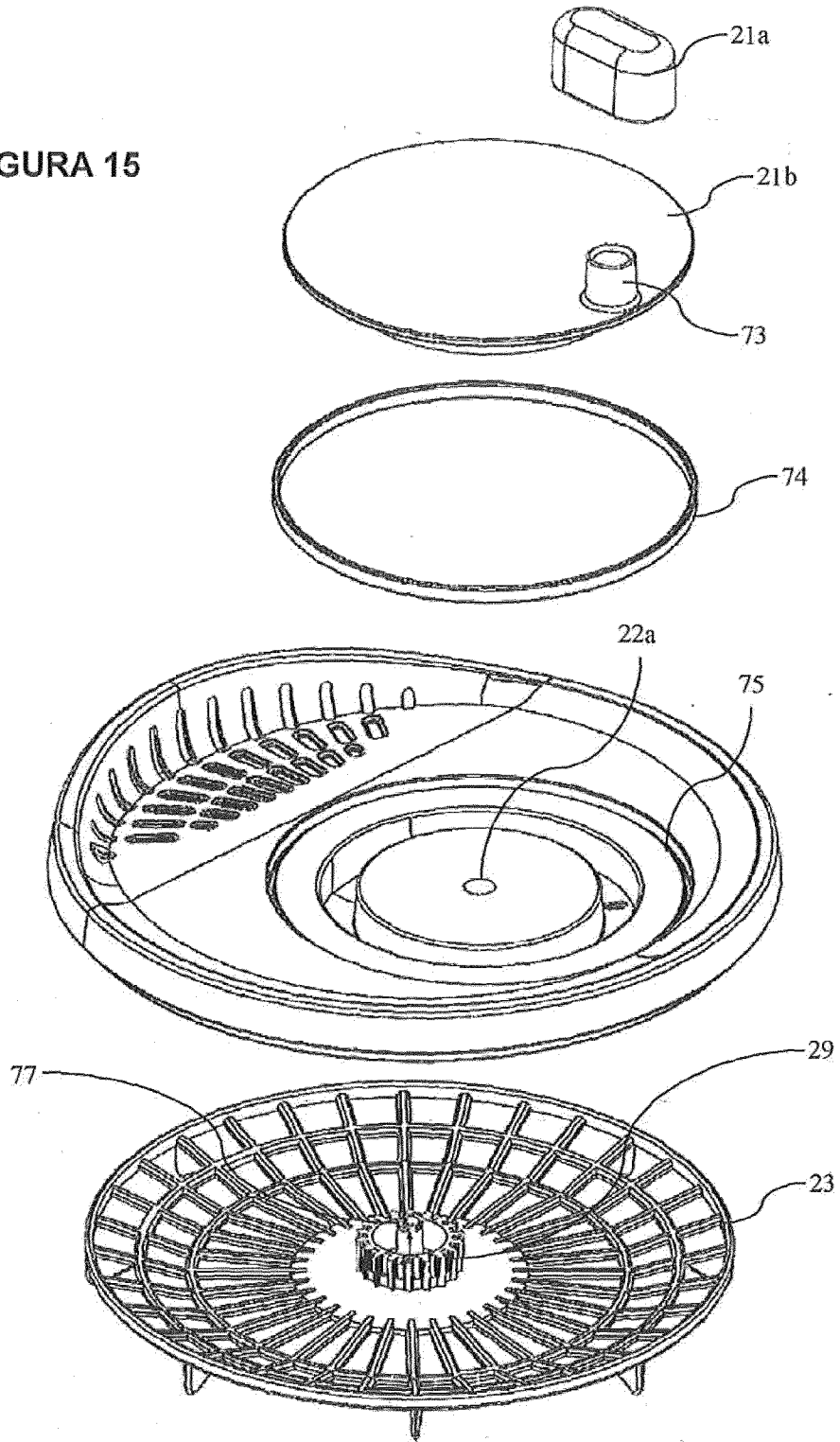


FIGURA 14

FIGURA 15



RESUMO

“CENTRIFUGADOR DE SALADA”

Um centrifugador de salada inclui uma tampa com aberturas para permitir que a água passe através da tampa e para dentro da tigela, ou a da tigela para fora através da tampa. A tigela inclui aberturas em uma porção de fundo da tigela para permitir que a água passe através do fundo da tigela. Uma cobertura removível permite que a porção de fundo da tigela seja seletivamente vedada.