

19

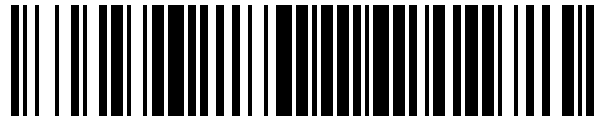

OFICINA ESPAÑOLA DE
PATENTES Y MARCAS

ESPAÑA



11 Número de publicación: **1 077 483**

21 Número de solicitud: 201230763

51 Int. Cl.:

B65D 41/00 (2006.01)

12

SOLICITUD DE MODELO DE UTILIDAD

U

22 Fecha de presentación: **13.07.2012**

71 Solicitante/s:
GOLO SWEET XXI, S.L.
C/ JUAN PEDRO PAGAN Nº 15
30500 MOLINA DE SEGURA, Murcia, ES

43 Fecha de publicación de la solicitud: **30.07.2012**

72 Inventor/es:
Aguilar Fernández, Manuel

74 Agente/Representante:
Álvarez López, Fernando

54 Título: **Tapón para envases de productos de uso infantil**

ES 1 077 483 U

DESCRIPCIÓN

Tapón para envases de productos de uso infantil

5 OBJETO DE LA INVENCION

La presente invención se refiere a un tapón para el cierre de envases destinados a contener productos de uso infantil, en particular golosinas en estado líquido, pulverulento o granulado.

10 El objeto de la invención es conseguir un tapón que, cumpliendo satisfactoriamente su función como tal elemento de cierre, ofrezca unas plenas garantías de seguridad en el aspecto de no poder ser tragado por el niño en la maniobra de apertura con los dientes.

15 ANTECEDENTES DE LA INVENCION

15 Existe una gran diversidad de envases para productos de uso infantil, que con un cuerpo de naturaleza plástica y con cualquier configuración, se rematan en un cuello cilíndrico, al que se acopla el correspondiente tapón de cierre, tapón que suele adoptar una configuración cónica y que se remata por su vértice en una especie de valona que en el momento de la apertura del envase debe ser cortada para definir
20 el orificio de salida del producto.

Dicha valona resulta fácilmente eliminable con el concurso de un elemento de corte, como por ejemplo una cuchilla o unas tijeras, pero evidentemente estas herramientas no deben ser accesibles a niños de corta
25 edad, quienes arrancan la valona con los dientes, de manera que existe un elevado riesgo de que el niño se trague la valona, con el peligro de atragantamiento o ahogo que ello supone.

DESCRIPCIÓN DE LA INVENCION

30 El tapón para envases de productos de uso infantil que la invención propone, resuelve de forma plenamente satisfactoria la problemática anteriormente expuesta, asegurando una absoluta imposibilidad de que el niño pueda tragarse parte alguna del tapón, en la maniobra de apertura con los dientes.

35 Para ello, y de forma más concreta, el tapón está constituido a partir de una base roscable al cuello a su vez roscado del envase o recipiente de que se trate, base con un sector cónico, convergente hacia su extremidad libre, centrando sus características en el hecho de que en correspondencia con el vértice de este sector incorpora un orificio axial destinado a recibir un pequeño tirador cilíndrico, de extremidad libre tronco-cónica para facilitar su penetración en el orificio, y de diámetro perfectamente ajustado a este último, con la especial particularidad de que la base del tapón y el citado tirador están relacionadas entre sí con carácter
40 mono pieza, mediante una especie de asa lateral, que mantiene al tirador unido al resto del envase durante la maniobra de apertura, tanto si esta se realiza con los dientes, como si se lleva a cabo de forma manual, sujetando con una de sus manos el envase y actuando sobre el obturador con el dedo pulgar de su otra mano, concretamente en un punto específico del tapón, convenientemente señalado con una punta de flecha.

45 Solo resta señalar por último que el asa lateral que relaciona el obturador cilíndrico con la base del tapón, debe presentar una rigidez mecánica suficientemente alta como para que resulte imposible su rotura, ni mordiéndolo, ni doblándolo, ni con cualquier otro tipo de manipulación.

DESCRIPCIÓN DE LOS DIBUJOS

50 Para complementar la descripción que se está realizando y con objeto de ayudar a una mejor comprensión de las características del invento, de acuerdo con un ejemplo preferente de realización práctica del mismo, se acompaña como parte integrante de dicha descripción, un juego de dibujos en donde con carácter ilustrativo y no limitativo, se ha representado lo siguiente:

55 La figura 1.- Muestra una vista en perspectiva de un tapón para envases de productos de uso infantil realizado de acuerdo con el objeto de la presente invención en disposición de cerrado.

La figura 2.- Muestra una vista similar a la de la figura 1, pero en la que el tapón aparece abierto.

5 La figura 3.- Muestra una vista en sección diametral del tapón de las figuras anteriores, concretamente de acuerdo con la posición de la figura 1.

REALIZACIÓN PREFERENTE DE LA INVENCION

10 A la vista de las figuras reseñadas, puede observarse como el tapón de la invención está constituido a partir de un cuerpo base (1) esencialmente cilíndrico, dotado de un tabique interior (2) y de uno o más nervios (3) para acoplamiento al cuello del correspondiente envase de producto infantil de que se trate, tapón que en correspondencia con su base superior incluye un sector tronco-cónico (4) que en correspondencia con su vértice superior se remata en un orificio (5), tal como muestra la figura 2.

15 Pues bien, dicho orificio (5) está destinado a taponarse mediante un obturador (6), cilíndrico, con su extremidad inferior (7) rematada en forma de tronco de cono, para facilitar las maniobras de inserción del obturador, elemento que se relaciona con el cuerpo base a través de una especie de asa (8), de naturaleza elástica, en funciones de elemento recuperador del obturador.

20 Tal y como se ha comentado anteriormente, el tapón podrá abrirse indistintamente con los dientes por parte del niño, o bien manualmente, para lo cual incorpora una señal (9), indicadora de la zona de donde traccionar.

25 Se consigue de esta manera, un dispositivo de cierre para envases sumamente seguro para los niños.

REIVINDICACIONES

- 5 1.- Tapón para envases de productos de uso infantil, del tipo de los constituidos a partir de una base adaptable al cuello del envase o recipiente de que se trate, base con un sector cónico, convergente hacia su extremidad libre, se caracteriza porque en correspondencia con el vértice de este sector cónico incorpora un orificio axial destinado a recibir un pequeño obturador cilíndrico, y de diámetro ajustado al del orificio, con la especial particularidad de que la base del tapón y el citado obturador están relacionadas entre sí con carácter mono pieza, mediante una especie de asa lateral, que mantiene al tirador unido al resto del envase durante la maniobra de apertura.
- 10 2.- Tapón para envases de productos de uso infantil, según reivindicación 1ª, caracterizado porque incorpora una señalización tal como una flecha o similar indicador del posicionamiento del obturador sobre el que hay que traccionar.
- 15 3.- Tapón para envases de productos de uso infantil, según reivindicación 1ª, caracterizado porque el obturador cilíndrico se remata por su extremidad libre de forma tronco-cónica.

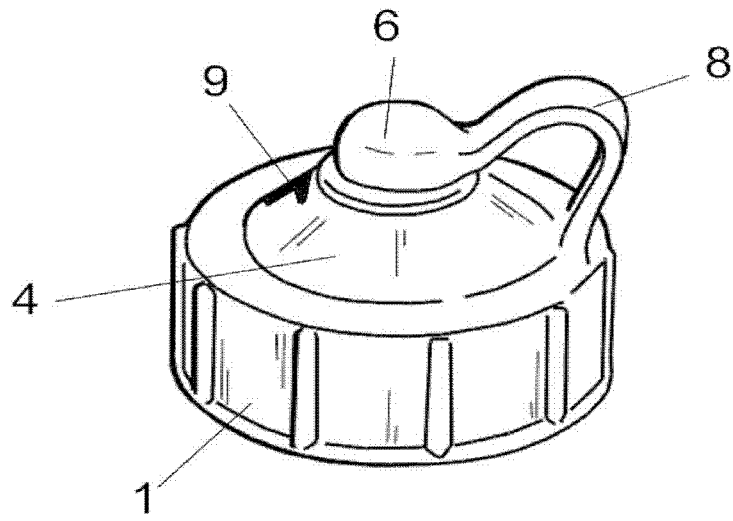

FIG. 1

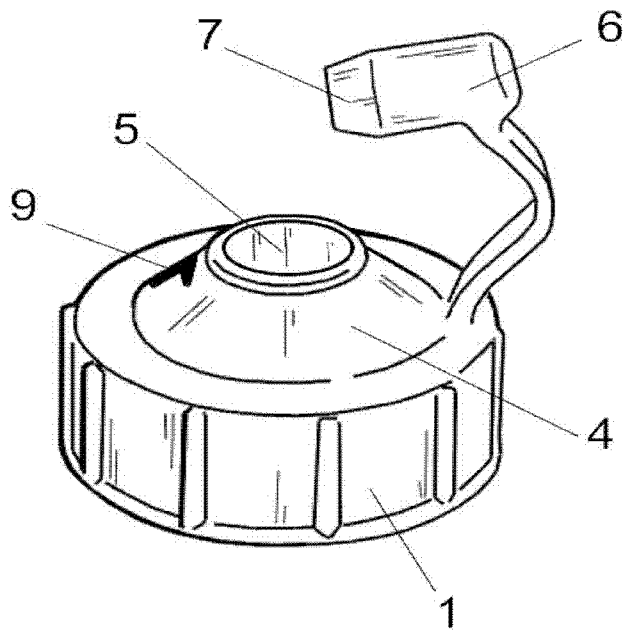

FIG. 2

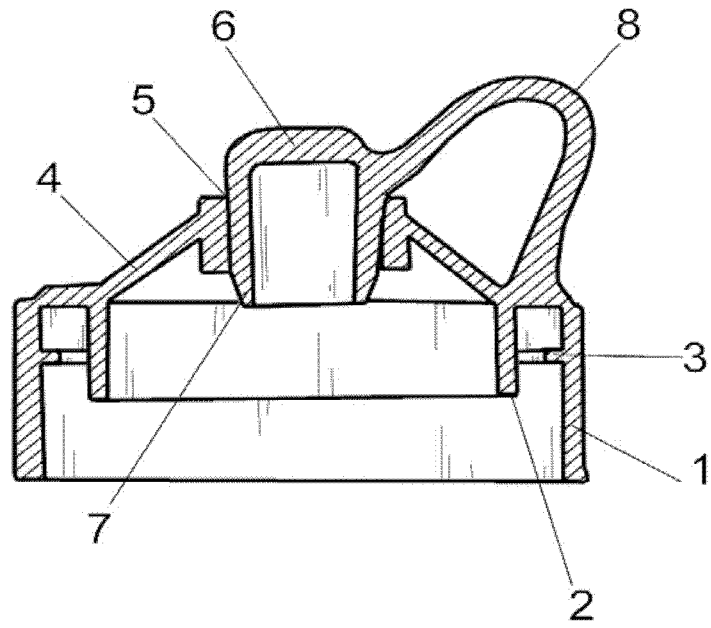

FIG. 3