

①9



OFICINA ESPAÑOLA DE  
PATENTES Y MARCAS

ESPAÑA



①1 Número de publicación: **1 068 981**

②1 Número de solicitud: U 200802142

⑤1 Int. Cl.:  
**A01K 7/00** (2006.01)

①2

SOLICITUD DE MODELO DE UTILIDAD

U

②2 Fecha de presentación: **21.10.2008**

④3 Fecha de publicación de la solicitud: **01.01.2009**

⑦1 Solicitante/s: **José Parra Sánchez**  
**San Francisco, 37**  
**28350 Ciempozuelos, Madrid, ES**

⑦2 Inventor/es: **Parra Sánchez, José**

⑦4 Agente: **Manzano Cantos, Gregorio**

⑤4 Título: **Bebedero de intemperie por carga pluvial.**

ES 1 068 981 U

## DESCRIPCIÓN

Bebedero de intemperie por carga pluvial.

### Objeto del invento

El modelo se refiere a un bebedero o abrevadero ventajosamente mejorado para intemperie, desarrollado para que se cargue con las aguas pluviales o aguas de lluvia, especialmente destinado a zonas rurales y más concretamente a cotos de caza privados o públicos; fincas, granjas, corrales u otros con muy poco abastecimiento acuífero para asegurar el abastecimiento permanente de agua para toda clase de animales, más concretamente para los destinados a la caza que frecuentemente tienen su vivir en zonas con verdadera escasez de agua. Con el objeto del invento se asegura el pleno abastecimiento, ya que este tipo de bebederos pueden emplazarse donde se quiera, aportan un caudal de agua más que suficiente para esta misión, aguas limpias y puras procedentes de la lluvia, con la particularidad de que el bebedero no requiere, prácticamente, de mantenimiento y está asegurado contra la influencia de otros animales agresivos o violentos u otros de mayor tamaño y fuerza que podrían estropear o romper la/s cazoleta/s del bebedero propiamente dicho, aunque no así el depósito o aljibe que va adecuadamente sujeto y tiene bastante peso, especialmente si está cargado de agua.

El bebedero objeto del invento está constituido por un depósito ligeramente cónico o en forma de tinaja; vaciado en fibra de vidrio o materiales plásticos con capacidades aproximadas de 100, 200, o 400 litros.; recubierto de una capa aislante, contra el frío y el calor, por ejemplo una espuma de poliuretano, dotado de una tapa - tolva hermética cubierta por una rejilla filtro dotada de embocadura de carga provista de aliviaderos para excesos de carga y de un lecho depurativo por decantación que abastece al depósito o aljibe de aguas limpias desprovistas de toda clase de impurezas, así como de residuos materiales que pueden ser recogidos por la referida rejilla, sobre todo hojas y otras materias ligeras que son arrastradas por el aire.

Igualmente el bebedero-abrevadero del invento va provisto de una o más cazoletas alimentadas desde dicho depósito a través de correspondientes medios de abastecimiento por pasos comunicantes regulados por una válvula de carga que cuando desciende el nivel de la cazoleta, por el consumo habitual de los animales u otras causas, se reabre para realimentarla, asegurando cualquier derroche inconveniente del agua del depósito o aljibe más allá de las necesidades de abastecimiento, garantizando de este modo el abastecimiento seguro ya que, una saturación del depósito, es eliminada por medio de correspondientes aliviaderos.

### Antecedentes de la invención

En el estado de la técnica podemos encontrar muy diversos y variados tipos de bebederos - abrevaderos para aves desde los más elementales compuestos por un depósito y una canal circular que se abastece por un sistema de vasos comunicantes a las grandes instalaciones de las granjas avícolas, ganaderas y similares donde se mantiene una canal longitudinal con agua circulante pero con aplicaciones específicas y, generalmente, en granjas o recintos cerrados.

A la intemperie podemos encontrar albercas artificiales para el ganado vacuno, equino, ovino u otros en los que circunstancialmente beben las aves ambulantes, pero no aquellas que tienen un espacio o vivar

en el que desarrollan su actividad biológica, como son los cotos.

En estos espacios no se conocen bebederos autóctonos que puedan servir de modo eficaz, independizado y exclusivo a los animales sobre todo a los animales de caza como la perdiz, la codorniz, conejos, corzos y otros que no corran el riesgo de ser invadidos, violentados o maltratados por otros animales de mayor envergadura que pretendieran hacer uso del bebedero o abrevadero.

El inventor de este modelo tiene un registro de Modelo de Utilidad ES 1 058 422 por "Bebedero de carga pluvial apícola de intemperie", que reúne básicamente las características del propuesto que presenta otra forma de construcción y que tienen ventajas de aplicación, no solamente con alcance apícola, sino para toda clase de animales, protegiéndolo de posibles ataques, acciones o comportamientos de otros animales y de actos de vandalismo.

### Descripción del invento

El invento tal como se ha dicho en la exposición preliminar consiste en un depósito o aljibe de formato coniforme invertido o en forma de tinaja, preferentemente fabricado en fibra de vidrio, materiales plásticos adecuados, resistentes, inocuos y económicos, recubiertos de una capa atérmica para evitar efectos de frío-calor.

Un depósito-aljibe cubierto por una tolva de carga que cierra la boca del mismo, por medio de un acoplamiento de cierre a bayoneta y cuarto de vuelta para que no se pueda quitar espontánea o eventualmente y cuya superficie es una boca filtrante cubierta por una capa de canto rodado, balasto o similar que hace de tamiz decantador para evitar el paso de impurezas, suciedades u otros y al mismo tiempo purificar el agua que se recoge en intemperie directamente de la lluvia. También consta sobre el borde superior de dicha tolva de una hilera perimetral de agujeros que hacen de aliviadero cuando el caudal rebasa el nivel de la capa decantadora o el caudal es superior al que puede tragar o superior a la capacidad del depósito-aljibe cuando está lleno.

Según el invento el agua cae por efecto de los vasos comunicantes a una pequeña cisterna situada en el fondo en el fondo de la peana por debajo del depósito o aljibe; montada mediante sencillo acoplamiento a presión, asociada con un cazoleta localizada en el exterior de dicho depósito o aljibe en una porción adecuada a usos generales o particulares que está permanentemente llena de agua, controlando su nivel un pequeño flotador situado en la cisterna que, cuando baja, abre una válvula de paso para reponer o recargar el agua de la cazoleta. Evidentemente puede haber una o más cazoletas de abastecimiento.

Asimismo para evitar que el depósito o aljibe se manipulado, el cuerpo de este consta en su perímetro exterior de unas lengüetas o cartolas que se fijan en el contorno de una base o peana por medios pasantes que se arriostan al terreno y que constituyen un pesado lastre, de 100 kg. o más, fuertemente sujeto, para que los animales de cierta envergadura o fuerza pudieran tumbarlo o evitar determinados actos de vandalismo.

Con análoga finalidad en el contorno de la base o peana lastre antedicha, se dispone de una barrera de barrotes, estacas u otros de efecto defensivo a fin asegurar que los referidos animales de envergadura y fuerza no puedan agredir o dañen el cuerpo del depó-

sito o aljibe o el bebedero- abrevadero y cuyos barrotes tiene un acabado romo, disuasorio pero no perjudicial, para que los animales respeten o eludan.

También, según el invento, el depósito o aljibe tiene, a media altura recomendablemente, un medio perimetral de refuerzo tal que un zuncho metálico unido y recubierto por una capa de la propia resina de vidrio que lo hace uniformemente compacto con el cuerpo que asegura una máxima resistencia a la presión del agua cuando el depósito o aljibe está lleno de agua y asimismo en el fondo del referido depósito o aljibe consta de una tapón de registro para vaciarlo y limpiarlo de los posibles posos o sedimentos aunque para evitar que estos pudieran mezclarse con el agua limpia el fondo está por debajo del nivel de salida del agua.

Como es evidente, el depósito o aljibe, puede vaciarse y desmontarse quitando los medios de arriostamiento. Esto permitirá montar y desmontar, fácilmente, el módulo cisterna-cazoleta bebedero. Retirar el tapón de registro para vaciarlo totalmente y quitando la tolva-filtro-tapa limpiar por dentro el depósito aljibe.

Una idea más amplia de las características del invento la realizaremos a continuación, al hacer referencia a las láminas del invento la realizaremos a continuación, al hacer referencia a las láminas de los dibujos que en esta memoria se acompaña, de manera un tanto esquemática y tan solo a vía de ejemplo, representando los detalles preferidos y vitales del invento.

#### En los dibujos

La figura 1 es una vista seccionada simétricamente por un plano vertical del conjunto del bebedero-abrevadero de la invención.

La figura 2 es una vista en planta superior del conjunto de la figura 1.

La figura 3 es una vista en alzado frontal a 90° del conjunto de la figura 1.

#### Preferente realización

De acuerdo con la exposición de la descripción de la invención en relación con las ilustraciones referidas adjuntas al texto, se plantea una solución integrada por un depósito o aljibe, constituido por una cubeta (1) de forma cónica invertida o en forma de tinaja, fabricada en materiales ligeros, de poco peso y resistentes tal como fibra de vidrio tratada con una capa atérmica, frío-calor, para recoger las aguas pluviales a través de una tolva (4) que agranda la embocadura de la cubeta (1) para un mayor alcance de recogida. La tolva (4) forma un solo cuerpo con la tapa (2) que cierra la boca de la cubeta enclavando por dentro mediante cierres a bayoneta (7), por ejemplo: al cuarto de vuelta; y en la que el cierre de dicha tapa (2) es un superficie agujereada filtrante (3) sobre la que se deposita la capa (6) de canto rodado o balasto para

decantar el agua, estableciendo un nivel por encima del cual se sitúa una línea de agujeros (5) que son los aliviaderos para la sobrecarga de agua.

Por debajo de la peana-lastre (15), contra el fondo (9) de la cubeta (1) va encajada (10) la cisterna (11) que alimenta la cazoleta (12) o bebedero-abrevadero propiamente dicho que está dotada de un flotador de nivel (13) para una válvula de admisión (14) de alimentación de dicha cazoleta (12), de modo que, cuando baja el nivel la válvula se abre.

La cubeta (1) en cuestión, va dispuesta en la base o peana (15) que es una pieza en hormigón armado que hace de lastre con más de 100 kg de peso y tiene un vaciado (16) en la cara superior donde encaja la cubeta (1) que consta de lengüetas o cartolas radiales (18) de amarre a la base mediante arriostado vertical (17) al terreno donde se implante, recomendablemente mediante fijadores indesmontables, asegurando la inmovilidad de la cubeta y a la opción de que los animales no puedan hozar por debajo de la cubeta (1).

En el fondo (9) de la cubeta (1) cuenta con tapón (19) de desagüe para vaciar la cubeta (1) totalmente cuando se necesite limpiarla o para otros fines.

La cubeta (1) está protegida por una barrera periférica de barras (20), de punta roma, fijadas en la base lastrada (15) e inclinadas hacia afuera, dejando el acceso libre del bebedero-abrevadero (12), pero protegiendo la cubeta contra las acciones violentas o actuaciones de fuerza incontroladas de algunos animales salvajes o contra la cornamenta de los bovinos, cérvidos u otros.

La cubeta (1) esta dotada central y periféricamente de un zuncho de refuerzo (8) recubierto de fibra de vidrio u otro material plástico para soportar la presión del agua especialmente cuando está llena la cubeta (1).

El formato de dicha cubeta (1) debe ser especialmente cónico invertido para asegurar la vertiente del agua y puede presentar tanto formatos de revolución, en forma de tinajas o en formas prismáticas.

La construcción se hará en materiales plásticos resistentes, de bajo coste, tales como fibras de vidrio protegidas de una capa atérmica frío-calor moldeadas en una sola pieza y dotadas de un sencillo acceso para montar por simple encaje el conjunto cisterna-bebedero-abrevadero, situado por debajo de la peana lastre (15) en acoplamiento apropiado (15a).

Una vez descrita convenientemente la naturaleza del invento se hace constar a los efectos oportunos, que el mismo no queda limitado a los detalles exactos de esta exposición, sino que por contrario, en él se introducirán las modificaciones que se consideren oportunas, siempre que no se alteren las características esenciales del mismo, que se reivindican a continuación.

## REIVINDICACIONES

1. Bebedero de intemperie por carga pluvial que es un depósito-aljibe con capacidad para 100, 200, 400 o más litros, asociado con tolva de recogidas de aguas pluviales; lecho filtrante y fuertemente arriostrado al terreno que se **caracteriza** porque es una cubeta (1) de forma cónico invertida o en forma de tinaja y en el que, la tolva (4), forma un solo cuerpo con la tapa (2) que cierra la boca de la cubeta enclavando por dentro mediante cierres a bayoneta (7), por ejemplo: al cuarto de vuelta, y en la que el cierre de dicha tapa (2) es un superficie agujereada filtrante (3) sobre la que se deposita una capa (6) de canto rodado o balasto para decantar el agua, estableciendo un nivel por encima del cual se sitúa una línea de agujeros (5) que son aliviaderos para la sobrecarga de agua y, el fondo (9) de la cubeta (1), va encajada (10) una cisterna (11) que alimenta la cazoleta (12) o bebedero - abrevadero propiamente dicho que está dotada de un flotador de nivel (13) para una válvula de admisión (14) de alimentación de dicha cazoleta (12), de modo que, cuando baja el nivel, la válvula se abre.

2. Bebedero de intemperie por carga pluvial según la reivindicación 1, que es un depósito-aljibe con capacidad para 100, 200, 400 o más litros, asociado con tolva de recogidas de aguas pluviales, lecho filtrante y fuertemente arriostrado al terreno que se **caracteriza** porque la cubeta (1), va dispuesta en correspondiente vaciado, alojamiento (15a) por debajo de una base o peana (15) que es una pieza en hormigón armado que hace de lastre con más de 100 kg de peso y tiene un vaciado (16) en la cara superior donde encaja la cubeta (1), que consta de lengüetas o cartolas radiales (18) de amarre a la base mediante arriostrado vertical (17)

al terreno donde se implante.

3. Bebedero de intemperie por carga pluvial según la reivindicación 1, que es un depósito-aljibe con capacidad para 100, 200, 400 o más litros, asociado con tolva de recogidas de aguas pluviales, lecho filtrante y fuertemente arriostrado al terreno que se **caracteriza** porque en el fondo (9) de la cubeta (1) cuenta con tapón (19) de desagüe para vaciar la cubeta (1) totalmente.

4. Bebedero de intemperie por carga pluvial según la reivindicación 1, que es un depósito-aljibe con capacidad para 100, 200, 400 o más litros, asociado con tolva de recogidas de aguas pluviales y lecho filtrante fuertemente arriostrado al terreno que se **caracteriza** porque la cubeta (1) está protegida por una barrera periférica de barras (20) de punta roma fijadas en la base lastrada (15) e inclinadas hacia fuera, dejando libre el acceso al bebedero-abrevadero (12).

5. Bebedero de intemperie por carga pluvial según la reivindicación 1, que es un depósito-aljibe con capacidad para 100, 200, 400 o más litros, asociado con tolva de recogidas de aguas pluviales y lecho filtrante fuertemente arriostrado al terreno que se **caracteriza** porque la cubeta (1) está dotada central y periféricamente de un zuncho de refuerzo (8) recubierto de fibra de vidrio u otro material plástico.

6. Bebedero de intemperie por carga pluvial según la reivindicación 1, que es un depósito-aljibe con capacidad para 100, 200, 400 o más litros, asociado con tolva de recogidas de aguas pluviales y lecho filtrante fuertemente arriostrado al terreno que se **caracteriza** porque el formato de dicha cubeta (1) es especialmente cónico invertido para asegurar la vertiente de al agua, en formatos de revolución, con forma de tinajas o prismáticas.

40

45

50

55

60

65

Fig.1

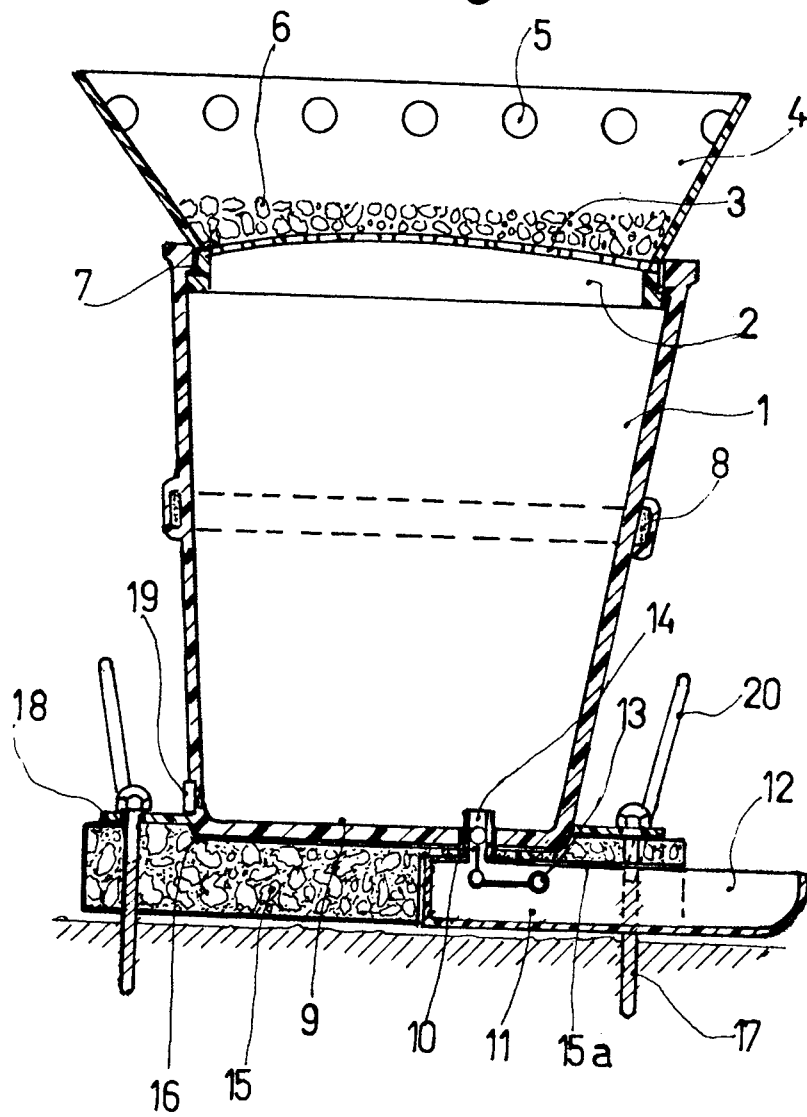

Fig.2

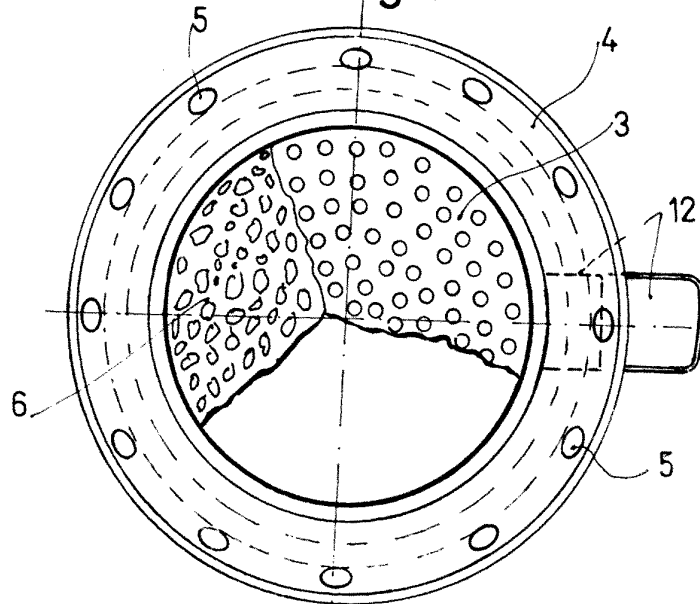

Fig.3

