



(12)实用新型专利

(10)授权公告号 CN 210964276 U

(45)授权公告日 2020.07.10

(21)申请号 201921325984.5

(22)申请日 2019.08.15

(73)专利权人 海翔(福建)环保科技有限公司
地址 365100 福建省三明市尤溪县洋中镇
宝亭洋工业园

(72)发明人 姜其先

(74)专利代理机构 福州顺升知识产权代理事务
所(普通合伙) 35242
代理人 陈为志

(51) Int. Cl.

B01D 45/08(2006.01)

B01D 50/00(2006.01)

权利要求书1页 说明书2页 附图3页

(54)实用新型名称

一种油雾回收器的进口挡板

(57)摘要

本实用新型涉及一种油雾回收器的进口挡板,包括箱体和进气口,定义所述进气口设于所述箱体的前方侧壁,于所述进气口前方设有导流通道,所述进气口后方设有挡尘板;所述导流通道口径与所述进气口相匹配,所述导流通道后方设有环绕所述导流通道并与所述导流通道相垂直的连接板,所述连接板与所述箱体前方的侧壁相连;所述挡尘板四周设有若干连接柱,所述连接柱与所述箱体前方侧壁相连;采用该方案能够防止烟尘对后方的过滤结构形成冲击,同时可以分散过滤结构的工作面积,增大工作效率。

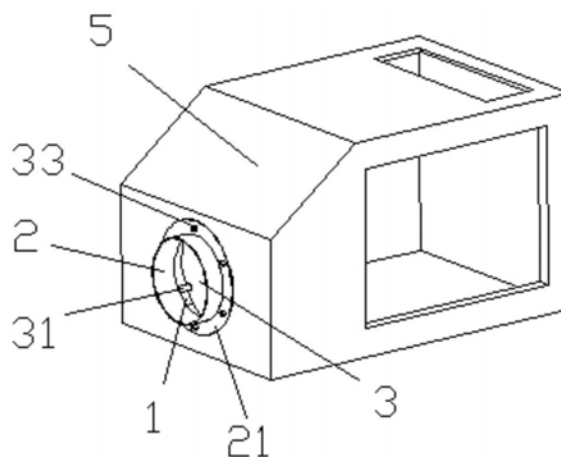

1. 一种油雾回收器的进口挡板,包括箱体(5)和进气口(1),定义所述进气口(1)设于所述箱体(5)的前方侧壁,其特征在于所述进气口(1)前方设有导流通道(2),所述进气口(1)后方设有挡尘板(3);所述导流通道(2)口径与所述进气口(1)相匹配,所述导流通道(2)后方设有环绕所述导流通道(2)并与所述导流通道(2)相垂直的连接板(21),所述连接板(21)与所述箱体(5)的前方侧壁相连;所述挡尘板(3)四周设有若干连接柱(31),所述连接柱(31)与所述箱体(5)的前方侧壁相连。

2. 根据权利要求1所述的一种油雾回收器的进口挡板,其特征在于所述连接柱(31)前端设有螺杆(32),所述螺杆(32)配设有螺母(33),所述连接板(21)与所述箱体(5)的前方侧壁均设有与所述螺杆(32)相匹配的安装孔。

3. 根据权利要求1所述的一种油雾回收器的进口挡板,其特征在于所述箱体(5)前方底部设有集灰槽(4)。

4. 根据权利要求3所述的一种油雾回收器的进口挡板,其特征在于所述挡尘板(3)的前侧壁中部向内凹陷,所述挡尘板(3)整体朝前下方倾斜。

一种油雾回收器的进口挡板

技术领域

[0001] 本实用新型涉及机械制造领域,具体涉及一种油雾回收器的进口挡板。

背景技术

[0002] 油雾回收器为工厂内部空气净化设备,其工作原理是通过风机将外部的带有油雾等有害气体的空气吸入设备之中,随后气体经过内部的过滤层进行过滤,随后从出风口排出。

[0003] 由于工厂内容易存在大量的大颗粒粉尘,风机在吸入气体的时候,由于粉尘进入进风口的时候会对过滤层形成冲击,减少过滤层的使用寿命,其次,在吸气过程中,由于进气口位置的设置,容易造成仅对齐进气口位置的过滤层有发生过滤作用,出现过滤层的工作区域分配不均匀的现象。鉴于此,本案的发明人在进口出设置防尘挡板,能够有效解决这一问题。

实用新型内容

[0004] 为解决以上问题,本实用新型通过以下技术方案实现:

[0005] 一种油雾回收器的进口挡板,包括箱体和进气口,定义所述进气口设于所述箱体的前方侧壁,其特征在于所述进气口前方设有导流通道,所述进气口后方设有挡尘板;所述导流通道口径与所述进气口相匹配,所述导流通道后方设有环绕所述导流通道并与所述导流通道相垂直的连接板,所述连接板与所述箱体前方的侧壁相连;所述挡尘板四周设有若干连接柱,所述连接柱与所述箱体前方侧壁相连。

[0006] 连接柱前端设有螺杆,所述螺杆配设有螺母,所述连接板与所述箱体的前方侧壁均设有与所述螺杆相匹配的安装孔。

[0007] 箱体前方底部设有集灰槽。

[0008] 挡尘板的前侧壁中部向内凹陷,所述挡尘板整体朝前下方倾斜。

[0009] 有益效果:

[0010] 采用本实用新型,可以防止大颗粒烟尘在进入该设备的时候直接冲击内设的过滤结构,同时避免内部过滤结构工作面积集中在进气口位置,产生工作面积不均匀的情况。

附图说明

[0011] 图1为本实用新型的整体结构示意图;

[0012] 图2为本实用新型进气口处结构俯视图;

[0013] 图3为本实用新型进气口处结构侧视图。

[0014] 附图标记如下:

[0015] 1、进气口;2、导流通道;21、连接板;3、挡尘板;31、连接柱;32、螺杆;33、螺母;4、集灰槽;5、箱体。

具体实施方式

[0016] 下面结合附图和实施例对本实用新型作进一步的详细说明,应当理解,本实用新型的结构并不仅限于以下实施例:

[0017] 如图1-3所示,一种油雾回收器的进口挡板,包括箱体和进气口1,定义所述进气口1设于所述箱体的前方侧壁,其特征在于所述进气口1前方设有导流通道2,所述进气口1后方设有挡尘板3;所述导流通道2口径与所述进气口1相匹配,所述导流通道2后方设有环绕所述导流通道2并与所述导流通道2相垂直的连接板21,所述连接板21与所述箱体前方的侧壁相连;所述挡尘板3四周设有若干连接柱31,所述连接柱31与所述箱体前方侧壁相连。

[0018] 采用本实用新型,烟尘颗粒物在导流通道2内会先进行一段加速效果,使颗粒向内运动的时候预先形成一定的动能,在挡尘板3的作用下,颗粒物冲击挡尘板3,被悉数拦截,防止冲击过滤网,影响过滤网的使用寿命,同时使过滤网内部的工作面积更加均匀;其中导流通道2的加速作用可以使烟尘获得动能,从而使挡尘板3起到最大限度的阻挡作用。

[0019] 连接柱31前端设有螺杆32,所述螺杆32配设有螺母33,所述连接板21与所述箱体的前方侧壁均设有与所述螺杆32相匹配的安装孔。采用该方案,可以将内部的挡尘板3与外部的导流通道2一并安装,结构简单设计合理。

[0020] 箱体前方底部设有集灰槽4;采用该方案,在挡尘板3的格挡下,集灰槽4可以收集大量的烟尘,减少后方过滤系统的过滤负担。

[0021] 挡尘板3的前侧壁中部向内凹陷,所述挡尘板3整体朝前下方倾斜,采用该方案,便于将烟尘收集入集灰槽4中。

[0022] 以上显示和描述了本实用新型的基本原理和主要特征和本实用新型的优点。本领域的技术人员应该了解,本实用新型不受上述实施例的限制,上述实施例和说明书中描述的只是说明本实用新型的原理,在不脱离本实用新型精神和范围的前提下,本实用新型还会有各种变化和改进,这些变化和改进都落入要求保护的本实用新型范围内。本实用新型要求保护范围由所附的权利要求书及其等效物界定。



图1



图2

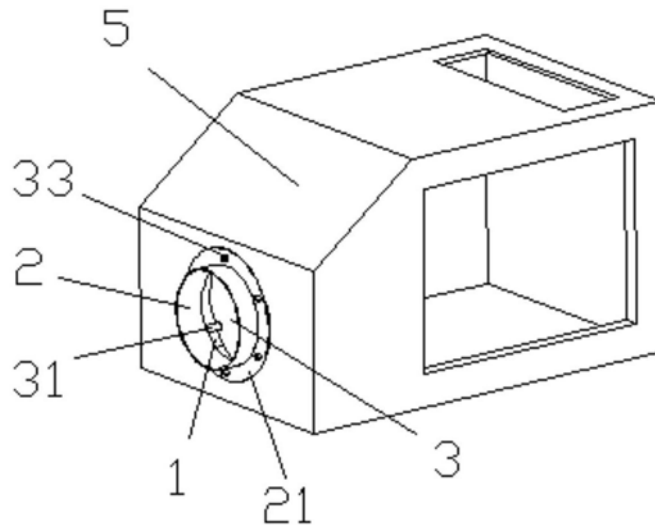
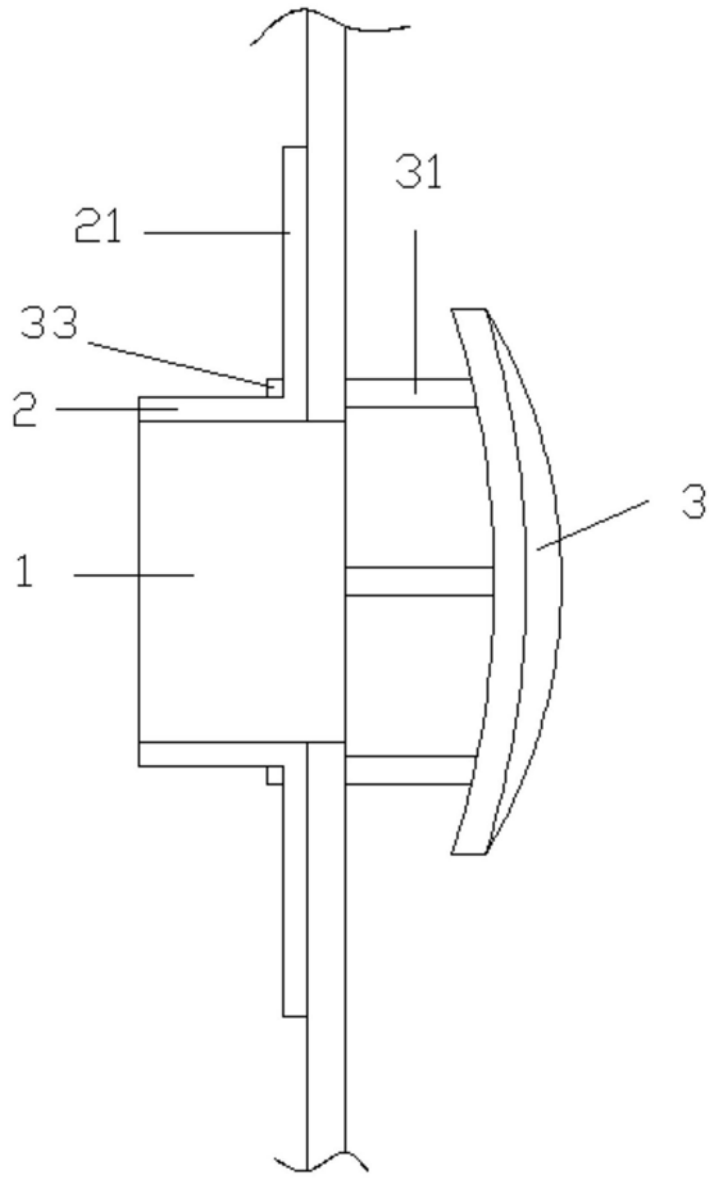
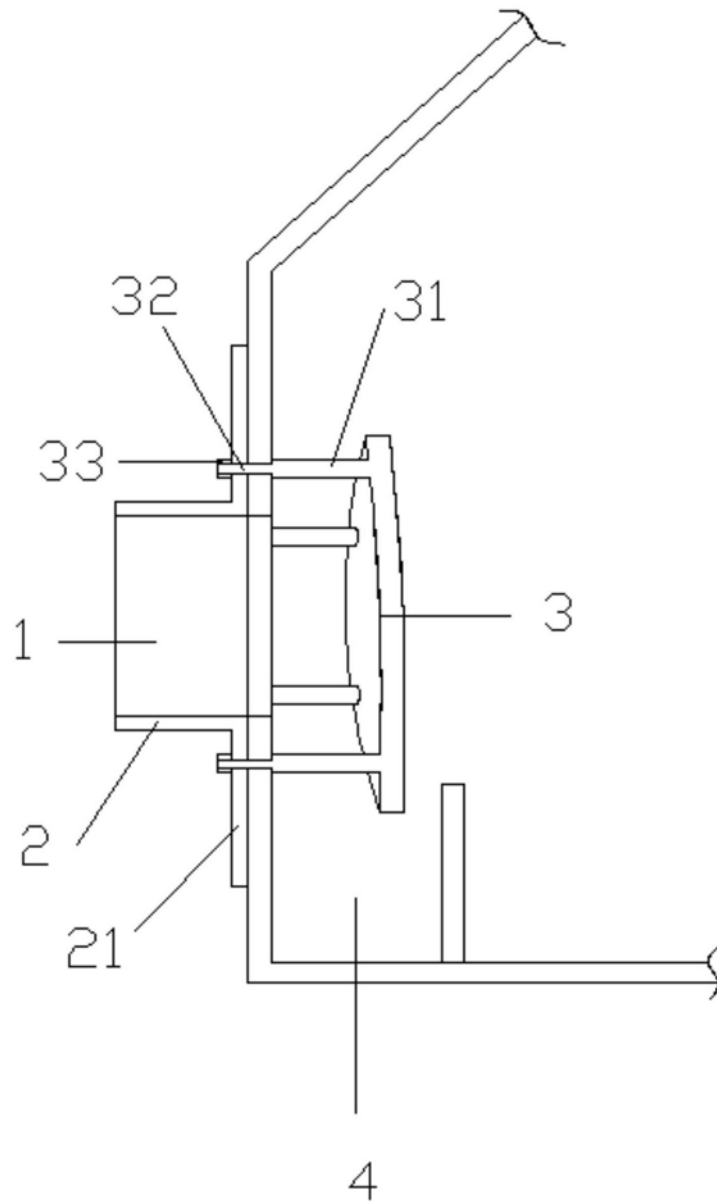

图3