



(12) **DEMANDE DE BREVET EUROPEEN**

(88) Date de publication A3:
06.12.2000 Bulletin 2000/49

(51) Int Cl.7: **G03C 11/02**

(43) Date de publication A2:
27.09.2000 Bulletin 2000/39

(21) Numéro de dépôt: **99870281.5**

(22) Date de dépôt: **23.12.1999**

(84) Etats contractants désignés:
AT BE CH CY DE DK ES FI FR GB GR IE IT LI LU
MC NL PT SE
 Etats d'extension désignés:
AL LT LV MK RO SI

(72) Inventeurs:
 • **Bosman, André**
1030 Bruxelles (BE)
 • **Bosman, Philippe**
1030 Bruxelles (BE)

(30) Priorité: **25.03.1999 EP 99870059**

(74) Mandataire: **Van Malderen, Michel et al**
Office van Malderen
Place Reine Fabiola 6/1
1083 Bruxelles (BE)

(71) Demandeurs:
 • **Bosman, André**
1030 Bruxelles (BE)
 • **Bosman, Philippe**
1030 Bruxelles (BE)

(54) **Procédé de sous-titrage de films cinématographiques, en particulier sur support à base de polyester**

(57) La présente invention se rapporte à un procédé de sous-titrage de films cinématographiques, selon lequel on grave des éléments graphiques ou des textes sur un film cinématographique du type polyester ou autre à l'aide d'un faisceau laser parcourant sur le film la zone à marquer et selon lequel, dans une première étape, on procède à une opération de gravure au laser grâce à l'application d'un faisceau laser dont la vitesse de déplacement au niveau du film est comprise entre 1

cm/s et 200 cm/s et la puissance au niveau du film est comprise entre 100 milliwatt et 20 watt, le rapport V/P entre la vitesse de déplacement exprimée en cm/s et la puissance au niveau du film exprimée en watt étant compris entre 2 et 10 cm/s watt, et dans une deuxième étape, on soumet le film gravé à un traitement de finition des zones qui ont été gravées par le faisceau laser, laissant apparaître des sous-titres transparents. Selon l'invention, le traitement de finition est réalisé en utilisant un jet de vapeur d'eau et/ou d'air chaud humide.

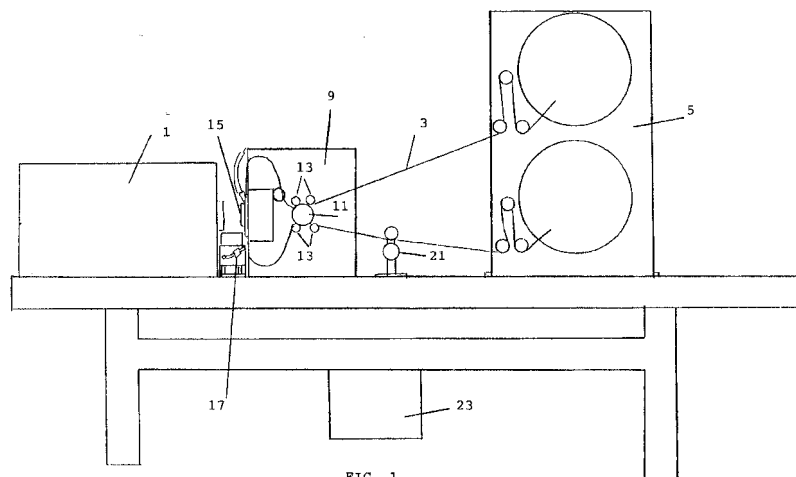

FIG. 1



Office européen
des brevets

RAPPORT DE RECHERCHE EUROPEENNE

Numéro de la demande
EP 99 87 0281

| DOCUMENTS CONSIDERES COMME PERTINENTS | | | |
|---|--|--|---|
| Catégorie | Citation du document avec indication, en cas de besoin, des parties pertinentes | Revendication concernée | CLASSEMENT DE LA DEMANDE (Int.CI.7) |
| D,A | EP 0 537 068 A (TITRA FILM SOCIETE ANONYME; TITRA SOCIETE DE DROIT BELGE L (BE); T) 14 avril 1993 (1993-04-14) * revendications 1-13 * ----- | 1-13 | G03C11/02 |
| | | | DOMAINES TECHNIQUES RECHERCHES (Int.CI.7) |
| | | | G03C |
| Le présent rapport a été établi pour toutes les revendications | | | |
| Lieu de la recherche | Date d'achèvement de la recherche | Examineur | |
| MUNICH | 12 octobre 2000 | Okunowski, F | |
| CATEGORIE DES DOCUMENTS CITES | | T : théorie ou principe à la base de l'invention E : document de brevet antérieur, mais publié à la date de dépôt ou après cette date D : cité dans la demande L : cité pour d'autres raisons & : membre de la même famille, document correspondant | |
| X : particulièrement pertinent à lui seul Y : particulièrement pertinent en combinaison avec un autre document de la même catégorie A : arrière-plan technologique O : divulgation non-écrite P : document intercalaire | | | |

EPO FORM 1503 03 82 (P4C02)

**ANNEXE AU RAPPORT DE RECHERCHE EUROPEENNE
RELATIF A LA DEMANDE DE BREVET EUROPEEN NO.**

EP 99 87 0281

La présente annexe indique les membres de la famille de brevets relatifs aux documents brevets cités dans le rapport de recherche européenne visé ci-dessus.

Lesdits membres sont contenus au fichier informatique de l'Office européen des brevets à la date du

Les renseignements fournis sont donnés à titre indicatif et n'engagent pas la responsabilité de l'Office européen des brevets.

12-10-2000

| Document brevet cité au rapport de recherche | Date de publication | Membre(s) de la famille de brevet(s) | Date de publication |
|---|------------------------|---|------------------------|
| EP 0537068 A | 14-04-1993 | FR 2682520 A | 16-04-1993 |
| | | AT 142796 T | 15-09-1996 |
| | | CA 2080385 A | 12-04-1993 |
| | | DE 69213639 D | 17-10-1996 |
| | | DE 69213639 T | 20-03-1997 |
| | | DK 537068 T | 17-02-1997 |
| | | ES 2095436 T | 16-02-1997 |
| | | IL 103409 A | 27-11-1995 |
| | | US 5367348 A | 22-11-1994 |
| | | ----- | |

EPO FORM P0460

Pour tout renseignement concernant cette annexe : voir Journal Officiel de l'Office européen des brevets, No. 12/82