

(19) DANMARK



(12) FREMLÆGGELSESSKRIFT (11) 146044 B

DIREKTORATET FOR
PATENT- OG VAREMÆRKEVÆSENET

(21) Patentansøgning nr.: 4765/80

(51) Int.Cl.³: B 65 D 85/00

(22) Indleveringsdag: 10 nov 1980

(41) Alm. tilgængelig: 03 jun 1982

(44) Fremlagt: 13 jun 1983

(86) International ansøgning nr.: -

(30) Prioritet: -

(71) Ansøger: GORM *KRISTIANSEN; Pandrup, DK.

(72) Opfinder: Samme.

(74) Fuldmægtig: Nørrejysk Patentbureau ApS

(54) **Emballage til opbevaring og bestilling af aftryk af fremkaldte fotografiske filmstrimler**

(57) Sammendrag:

4765-80

Emballage til opbevaring og bestilling af aftryk af fremkaldte fotografiske film. Emballagen består af et antal sammenlignende ark (1) sammenlimet i blokke (3) af fem eller ni stykker. Ved brug aftrives et ark (1) idet der er en perforering (4) indenfor sammenlimningen og foldes efter en langsgående midterlinje (5). Ved den ene ende er der en selvklæbende limstrimmel (8) således at der ved sammenfoldningen fremkommer en lomme, hvori filmen (5) lægges eventuelt med enden stikkende ind i limstrømmen (8). Emballagen har de fremstillingsteknikke fordele ved fordele ved fortløbende papirbaner, men er samtidig hensigtsmæssig, idet der dannes en lomme ved brugen, der er en god forsendelses-, håndterings- og opbevaringsemballage for en filmstrimmel.

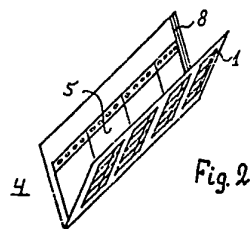
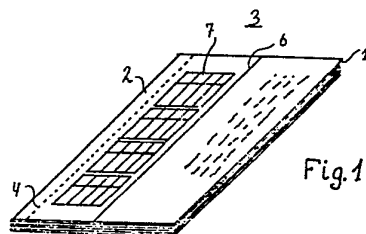

Opfindelsen angår emballage til opbevaring af fremkaldte fotografiske filmstrimler og til brug som bestillingsseddel ved bestilling af ekstra aftryk af filmen, idet emballagen er forsynet med fortryk herfor.

- 5 Ved indlevering af en fotografisk film til fremkaldelse videregives filmen normalt til en fremkaldelsesanstalt, hvor filmen fremkaldes på en fremkaldemaskine, og der tages et enkelt aftryk af filmen. I en film er der normalt 20 eller 36 billeder, som efter fremkaldelsen skæres op
10 i filmstrimler, hver med fire billeder. Filmstrimlerne og aftrykkene af filmen lægges i en lille mappe, der normalt er opdelt i to rum, et bageste rum til aftrykkene og et forreste rum, knap så højt, til filmstrimlerne. Sammen med filmstrimlerne er det på forskellig vis ar-
15 rangeret således, at man kan bestille ekstra aftryk af filmen. Dette kan eksempelvis være i form af en lomme til hver filmstrimmel, bestående af et ark papir foldet i en langsgående midterlinie og sammenlimet ved den ene ende, eksempelvis efter en forudgående ombukning af den-
20 ne. Den ene side af lommerne er forsynet med et fortryk i et antal rubrikker svarende til antallet af billeder på filmstrimlen, normalt fire, og hver rubrik er igen underinddelt med angivelse af forstørrelsen af aftrykkene. Ved bestilling af ekstra aftryk afleveres lommen
25 med filmstrimlen til fotografen med påføring af det ønskede antal ud for den valgte forstørrelse og over det pågældende negativ, hvoraf der ønskes aftryk. Lommerne er velegnede til opbevaring af filmstrimlerne både under forsendelse og arkivering, idet de yder beskyttelse
30 mod ridser i filmen, og det viser sig, at filmen kun sjældent utilsigtet falder ud af lommerne. Disse lommer er imidlertid relativt dyre, idet det skal tages i betragtning, at der alene for Europa benyttes et antal af størrelsesordenen 200 mio. stk. på årsbasis. Der kendes
35 da også simplere former for bestillingssedler til ekstra

aftryk, eksempelvis bestående af et enkelt sammenbuktet ark. Filmstrimlerne falder imidlertid nemt ud af disse sammenbukkede omslag, da siderne søger fra hinanden. Vendes filmen da, kan der blive udført aftryk af et forkert negativ, idet der på bestillingssedlen kun er angivet det ønskede antal aftryk ud for det pågældende negativ. Vendes filmen, vil cifferet figurere ud for et forkert negativ. En anden form for bestillingsseddel udgøres af en papirstrimmel, som klæbes til filmens kant, således at risiko for ombytning udelukkes, men her skal der anvendes en særskilt emballage til at beskytte filmen under arkivering og forsendelse.

Formålet med opfindelsen er at angive en emballage, der forener lommernes gode egenskaber med tryktekniske fordele ved kontinuerte papirbaner og derved giver en billig emballage.

Dette opnås ifølge opfindelsen ved en emballage af den i indledningen angivne art, som består af et antal, fortrinsvis 5 eller 9, langs den ene længdekant sammenklæbede eller på anden vis sammenføjede rektangulære ark, hvor der parallelt med sammenklæbningen findes en afrivningsperforering, og ved midten er en langsgående bukkelinie, samt langs den ene endekant er en strimmel af selvklæbende materiale.

Fremstillingsprocessen for denne emballage involverer kun simple operationer, idet der ikke under noget stadium foretages foldning og sammenlimning af de foldede flader. Trykningen foregår på en kontinuert papirbane, der efter trykningen opskæres i enkelte ark, som sammenlimes i blokke a 5-9 ark, hvilket er en simpel proces ligesom den at forsyne arkene med en afrivningsperforering og bukkelinie. Påføringen af den selvklæbende klæ-

bestrimmel ved endekanten sker på enkel vis samtidig med trykningen. Sammen med de fremkaldte filmstrimler udleveres en således fremstillet bestillingsblok. På dette tidspunkt er det ikke afgørende, om filmstrimlerne ligger i en særskilt emballage, idet de sammen med blokken anbringes i særskilte rum i den mappe, der udleveres med aftrykkene. Ved bestilling af et ekstra aftryk af film afriver man et ark fra blokken og skriver sin ordre på sædvanlig vis. Arket ombukkes da langs bukkelinien, filmstrimlen anbringes deri, og man sammenklæber endepartiet ved at lade en finger glide op og ned ad dette med den selvklæbende klæbestrimmel, hvorved der fremkommer en lomme af den indledningsvis beskrevne art, der yder god beskyttelse af filmstrimlen. Samtidig kan filmstrimlen næsten fuldkommen hindres mod utilsigtet at falde ud af lommen ved, at filmstrimlens ende lægges delvis ind over den selvklæbende klæbestrimmel, hvorved filmen fastholdes i lommen. En anden fordel er, at man ikke så nemt af vanvare kommer til at beskadige filmen ved bestilling som ved de færdige lommer, hvilket kan ske ved, at filmen ikke trækkes helt ud af lommen, når man skriver på den, eller filmen anbringes i lommen, efter at man har udvalgt negativet, hvorved man skriver direkte oven på dette.

I det følgende skal opfindelsen beskrives nærmere i forbindelse med en tegning, hvorpå der vises:

fig. 1, emballage ifølge opfindelsen og

fig. 2, et ark under foldning til en lomme.

Idet der henvises til fig. 1, består emballagen ifølge opfindelsen af et antal papirark 1, der ved deres ene længdekant 2 er sammenlimet til en blok 3 med sædvanlig-

vis fem eller ni ark afhængigt af, om den skal benyttes til en fotografisk film med 20 eller 36 billeder. Parallelt med sammenlimningen er der udformet en perforering 4 på en sådan måde, at de enkelte arkstykker nemt kan rives af. Arkene er af en sådan længde og bredde, at de 5 efter foldning til en lomme 4 som forklaret i det følgende kan rumme en filmstrimmel 5 med indtil fire billeder. På midten er arkene forsynet med en langsgående foldelinie 6, og på hver side deraf er arkene forsynet 10 med identiske tryk. På den ene side er der fire rubrikker 7 svarende til de fire negativer, og rubrikkerne er igen underinddelt afhængigt af, hvilken forstørrelse man ønsker af negativet, ligesom der er plads til at skrive det ønskede antal. Ud over dette kan arkene 1 være forsynet med vejledning om, hvorledes bestillingen foretages, og med anden tekst. 15

Når man ønsker at foretage en bestilling af aftryk af en film, afrides et ark 1 af blokken 3, og man udvælger sig forstørrelsen og påfører det ønskede antal i rubrikken 20 svarende til det negativ, hvoraf man ønsker aftryk. Arket 1 foldes herefter sammen efter bukkelinien 6, således at trykket vender udefter. Ved den ene endekant er der på hvert ark en strimmel selvklæbende lim 8. Filmstrimlen 5 anbringes da i det sammenfoldede ark med enden stikkende lige ind over den selvklæbende limstrimmel 8, og man lader en finger glide op og ned langs endekanten, hvorved enden klæbes sammen, og der dannes en lomme 4. Filmstrimlen ligger da godt beskyttet og er hindret 25 mod utilsigtet at falde ud under transport og håndtering.

Patentkrav

1. Emballage til opbevaring af fremkaldte fotografiske filmstrimler og til brug som bestillingsseddel ved bestilling af ekstra aftryk af filmen, idet emballagen er forsynet med fortryk herfor, k e n d e t e g n e t
5 v e d, at den består af et antal, fortrinsvis 5 eller 9, langs den ene længdekant sammenklæbede eller på anden vis sammenføjede rektangulære ark, hvor der parallelt med sammenklæbningen findes en afrivningsperforering, og
10 at der ved midten er en langsgående bukkelinie, samt at der langs den ene endekant er en strimmel af selvklæbende materiale.
2. Emballage ifølge krav 1, k e n d e t e g n e t
v e d, at den selvklæbende strimmel endvidere strækker sig et stykke hen langs den øverste sidekant.

Fremdragne publikationer:

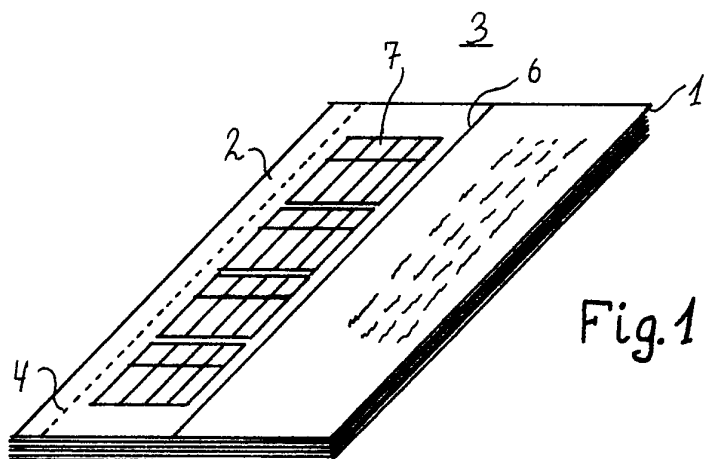

Fig. 1

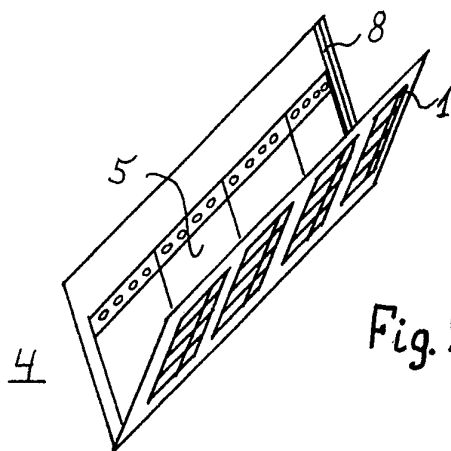

Fig. 2