

①9



OFICINA ESPAÑOLA DE  
PATENTES Y MARCAS

ESPAÑA



①1 Número de publicación: **1 075 579**

②1 Número de solicitud: U 201100847

⑤1 Int. Cl.:  
**A63B 67/04** (2006.01)  
**A63F 7/06** (2006.01)

①2

SOLICITUD DE MODELO DE UTILIDAD

U

②2 Fecha de presentación: **09.09.2011**

④3 Fecha de publicación de la solicitud: **02.11.2011**

⑦1 Solicitante/s: **Alberto Hernández Gómez**  
**c/ Sánchez de Castro, 16 - Piso 4**  
**41003 Sevilla, ES**

⑦2 Inventor/es: **Hernández Gómez, Alberto**

⑦4 Agente: **No consta**

⑤4 Título: **Tablero de juego y expositor de fútbol chapas.**

**ES 1 075 579 U**

## DESCRIPCIÓN

Tablero de juego y expositor de fútbol chapas.

### Objeto de la invención

La presente solicitud de Modelo de Utilidad tiene por objeto un tablero de juego para fútbol chapas de sobremesa portátil que se combina en su cara opuesta con un expositor que permite exhibir de forma organizada, por demarcaciones y funciones en el juego, a los distintos jugadores de 2 plantillas así como el escudo oficial de cada club, su entrenador, equipación oficial del año en curso, etc., todo ello sobre la base de dos terrenos de juego enfrentados y en el interior de unas chapas de botellas enmarcadas en rectángulos laminados imantados que recogen información adicional sobre características del jugador, del club o entrenador.

### Campo técnico de la invención

Esta invención tiene su aplicación dentro de la industria dedicada a la fabricación de juegos y coleccionismo.

### Antecedentes de la invención

La práctica del futbolchapas ha pasado de ser un mero juego infantil a obtener la categoría de deporte, contando con Federación propia, liga, demarcaciones territoriales, reglamento, calendario, etc., por lo que su práctica se ha visto incrementada de forma notable, principalmente gracias al grado de competitividad que esta nueva consideración ha supuesto.

Igualmente, de la misma forma que aumenta el grado de competitividad y aumenta el número de practicantes, se amplían las sensaciones y experiencias que el aficionado encuentra en la práctica de este deporte, entre las que cabe destacar de manera particular el coleccionismo, que refleja de forma más personal la vivencia del jugador por este deporte y que tiene su reflejo en uno o dos equipos, mayoritariamente uno local y otro nacional. Ambas prácticas son vividas por el amante de este deporte de forma disociada ya que no se encuentra un formato capaz de unificar la práctica de la competición y la exposición clasificada y ordenada de equipos en un mismo soporte, que supone para el practicante una doble satisfacción y una vivencia plena.

Esta práctica deportiva responde a una visión muy particular del denominado deporte rey, donde sus aficionados encuentran sumamente estimulante su práctica en tableros de sobremesa con lo que ello representa: contrincantes directos, situaciones controvertidas, exhibición técnica, revanchas, alarde coleccionista, actualización de plantillas, etc.,

Si bien el tablero de juego actual supone el medio donde desarrollar el deporte de futbolchapas, debe ser mejorado de forma que pueda garantizar las mismas condiciones para ambos jugadores, sin que deficiencias en el nivel, la pérdida del balón, etc., supongan una dificultad y un obstáculo a la rivalidad natural.

Igualmente se ha observado que si la figura del portero no encuentra una fijación extra, éste no responde a las expectativas de bloqueo del jugador que defiende, viendo como un impulso excesivo del balón por parte del contrincante supera una correcta situación defensiva, injusta, ya que no obedece a una colocación deficiente sino a una debilidad del tablero.

Por lo tanto, la práctica de este deporte, más allá de la disputa de un juego, se ha convertido en una verdadera competición donde priman habilidades y estrategias sobre el factor suerte. Para ello es requisito

indispensable contar con tableros de juego más adecuados que respondan a las exigentes condiciones del nivel profesionalizado que se ha alcanzado.

Igualmente, el tablero de juego más allá del mero instrumento para la práctica del futbolchapas debe representar toda la sensibilidad del aficionado, no ya solo por el juego en sí sino por todo aquello que para el representa ya que, como afición, también es de su agrado coleccionar las distintas plantillas del club de su preferencia, las distintas equipaciones que varían con el paso del tiempo, modernización del escudo del club, etc., y que le gustaría exhibir cuando compite.

En la actualidad, podemos encontrar tableros de fútbol sobremesa sin grandes recursos para nivelarlos o que puedan ofrecer al portero medios para superar la debilidad de su peso frente al impulso excesivo del balón aún cuando su colocación sea adecuada, lo que desvirtúa el grado de profesionalidad deseado.

Igualmente podemos encontrar fórmulas para el coleccionismo basadas, (el solicitante no conoce otros soportes), en álbumes a papel con figuras adhesivas, que prácticamente quedan en el ámbito íntimo y personal del jugador con lo que pierde el atractivo de rivalizar por disponer de una colección más completa, más actualizada, etc.

El solicitante no conoce en la actualidad una combinación tal como se propone y que además pueda ser colgada para lucimiento del expositor.

### Descripción de la invención

El tablero de juego-expositor objeto del presente registro se halla constituido por un prisma rectangular, al que denominamos alma o pieza base, sobre el que se superponen en cada uno de sus polígonos un conjunto de láminas de diferentes materiales y grosores, igualmente rectangulares y de las mismas medidas que la pieza base, siendo la de mayor grosor la pieza base o alma.

Todas estas piezas ajustadas, perimetralmente quedan fijadas mediante un marco de material laminar de perfil en "U", adecuado a su fin y del menor peso posible que lleva solidarizada de forma convencional un asa cuyos fines son el transporte del tablero-expositor y soporte como colgador.

Estratificadamente, el conjunto de piezas laminadas se presentan en diferente número de unidades dependiendo si conforman el tablero de juego o el expositor, partiendo desde el alma o pieza base.

Partiendo desde el alma hasta formar el tablero de juego, nos encontramos una lámina preferiblemente de pvc o similar, escasamente deformable sobre la que se han practicado un conjunto de perforaciones para alojar a través de ella y en el alma o pieza base: los postes de las porterías, las cápsulas de nivel de burbuja, el cajón para balones de repuestos, etc. Sobre la cara opuesta de esta lámina que limita sobre el alma y pegada a ella, se presentará un terreno de juego rotulado sobre un paño verde, que guarda un margen respecto de una valla perimetral que lo bordea sin alcanzar el límite del tablero. Bajo el paño, y en el sentido longitudinal del área pequeña de las porterías y en cada una de ellas y delante, se dispone una estrecha banda laminar imantada que permita ofrecer cierta resistencia a la chapa portero cuando es golpeada por el balón con fuerza exagerada, haciendo inútil, de forma injusta, una buena colocación.

En el margen que forman la valla y el límite del terreno de juego, convenientemente dispuestas y previamente practicados los espacios necesarios, se alo-

jan dos cápsulas de nivel, de burbuja, que permiten garantizar la horizontalidad homogénea en el tablero de juego en combinación con patas regulables en altura con las que se dota el modelo.

Igualmente, y previa práctica del espacio necesario, se ha dispuesto un alojamiento para un pequeño receptáculo que contendrá repuesto de los pequeños balones así como los cuatro alojamientos de los postes de las porterías, que son retráctiles al disponer en sus bases de resortes de retención y liberación, idénticos o similares a los de los bolígrafos, para lograr igualar la altura de las porterías con la valla perimetral en su posición de recogida, con el fin de que cuando concluya el juego y se cuelgue el conjunto, estas porterías no impidan la verticalidad homogénea del expositor.

El tablero de juego queda rematado por una valla perimetral cuyo fin es el de evitar constantes salidas del balón, solidaria con la base del terreno de juego de forma conveniente, es decir, pegada, alojada mediante inserciones o cualquier otro medio común de relación, sobre la que se puede acoplar, sin que requieran de especificaciones singulares, un marcador y un cronómetro de los que pueden encontrarse en el mercado.

De otra parte, el expositor es una representación de dos terrenos de juegos dispuestos verticalmente en el sentido longitudinal del rectángulo, de forma adosada y que quedan separados por una estrecha banda vertical que la forma la propia separación de ambos terrenos de juego.

Cada uno de los terrenos de juego presenta una pluralidad de alveolos circulares que han sido previstos tanto en el alma o pieza base como en las distintas láminas que componen el expositor de forma que sean coincidentes entre sí.

Igualmente, en cada esquina del expositor, se disponen las cuatro patas regulables en altura mediante rosca, de las que pueden encontrarse en el mercado, y que permiten dotar de la horizontalidad necesaria al tablero de juego en combinación con los dos niveles de burbuja embutidos en el tablero de juego, de forma conveniente.

Cada alveolo dispone en su interior de una pieza de imán pegada que retendrá la chapa de jugador que se aloje en el alveolo, asegurándola así en el transporte y en la exhibición.

Sobre esta cara de la pieza base colocaremos una lámina de pvc o similar que procure cierta rigidez al conjunto, y sobre la misma, otra metálica y delgada, que sólo tiene como finalidad servir de soporte para unos pequeños rectángulos de imán laminados complementarios de las chapas, que por disponer en su centro de iguales perforaciones circulares permiten la extracción o inserción de la chapa en el alveolo correspondiente sin que tales rectángulos deban ser retirados para dicha maniobra.

Finalmente, la representación de los dos terrenos de juego separados entre sí, podrá ser trasladado a la última lámina mediante un mero dibujo sobre la misma, un vinilo adhesivo que contemple los alveolos, etc.

### Descripción de los dibujos

Fig. 1. Muestra en perspectiva una visión seccionada de los distintos componentes, de forma estratificada, desde la cara del expositor.

Fig. 2. Muestra una visión de la cara donde radica el tablero de juego.

Fig. 3. Muestra frontalmente el aspecto del expositor, tal como podría verse colgado.

### Realización preferente de la invención

A la vista de las figuras comentadas y conforme a la numeración adoptada, podemos observar en las mismas un ejemplo ilustrativo y no limitativo de la invención, que consiste en un tablero de juego (Fig. 2) y expositor (Fig. 3) de futbolchapas de sobremesa, portátil, que se haya constituido por un prisma rectangular al que denominamos pieza base o alma (1), de peso ligero, sobre el que se superponen, en cada uno de sus polígonos, un conjunto de láminas de diferentes materiales, grosores e idénticas medidas rectangulares que la pieza base, repartidos en desigual número de unidades para conformar por una cara un tablero de juego de fútbol chapas y por la otra un expositor de chapas donde se contienen las alineaciones o plantillas de dos equipos, incluidos: entrenador, escudos, equipaciones, etc.

Todas estas piezas rectangulares, dispuestas verticalmente, mediante un perfil (2) de material laminar adecuado y de sección en U, quedan unidas formando un sólido bloque de forma rectangular sobre el cual, y de forma convencional, acoplado al perfil en uno de sus lados mayores, se solidariza un asa (3) de transporte que sirve, a la vez, como soporte colgador.

Este bloque presenta un aspecto diferente en cada una de sus dos caras (Fig. 2 y Fig. 3).

Partiendo desde la pieza base o alma (1), fijamos a una de sus caras una lámina (4) de pvc o similar de grosor suficiente para que ofrezca rigidez al conjunto, sobre la que previamente habremos horadado unos pequeños rectángulos (5 y 6) coincidentes con otros similares en la pieza base, que permitirán embutir en el conjunto dos cápsulas de nivel (5), de burbuja, sin que sobresalgan del terreno de juego, al igual que otro receptáculo (6), (rectangular o no), que albergará los balones de repuestos, también de forma que no sobresalga del terreno de juego.

La lámina y la pieza base, igualmente, han sido horadadas en lugares coincidentes a fin de alojar los postes de las porterías (7), que presentan en sus extremos unos resortes de retención y liberación en vertical similares o idénticos a los de los bolígrafos, para convertirlas en retráctiles y guardar así la misma altura que la valla perimetral (8) que rodea el terreno de juego, una vez el juego haya concluido.

La plancha queda decorada a la vista por un paño verde (9) donde queda dibujado el terreno de juego y con las inserciones necesarias que permitan la visibilidad de las burbujas de nivel (5), el acceso al receptáculo (16) de los balones de repuesto y la colocación de las porterías (7).

Bajo este paño y longitudinalmente respecto del área pequeña del portero, delante de cada portería, se dispone una pequeña banda laminar imantada (10).

Se completa el tablero de juego con una valla perimetral (8) que, sin llegar al borde del tablero y manteniendo una distancia sobre las líneas de delimitación del juego se fija mediante cualquier medio que permita asegurar su posición, bien pegada, bien mediante medios de relación basados en ranuras y tetones simétricamente dispuestos, etc.

Sobre la otra cara del alma o pieza base, practicamos de forma dual un conjunto de alveolos (11) circulares en sentido vertical, de modo que longitudinalmente el rectángulo presente el mismo número de alveolos a la izquierda que a la derecha, debiendo

observar que en la zona media quedarán varios alveolos dispuestos verticalmente.

En el fondo de cada uno de los alveolos presentes se insertarán y pegarán piezas de imán (12).

Se acopla sobre esta cara de la base una lámina (13) de material pvc o similar que ofrezca rigidez, y que presente, en igual número, tamaño y posiciones, los orificios que figuran en la pieza base.

Sobre ésta se acopla otra lámina (14), metálica y delgada, que contenga igualmente los orificios de la pieza base, en igualdad de número, tamaño y situación.

Por último, la cara vista de ésta lámina metálica, se decora con dos terrenos de juego (15) dispuestos verticalmente a ambos lados del rectángulo y separados por una estrecha banda (16) formada por la separación entre ambos terrenos de juego en sus lados más próximos entre sí. La decoración puede corresponderse con una serigrafía sobre la misma, un vinilo decorado y que albergue los orificios de referencia, etc.

Por último, completa el conjunto una pluralidad de chapas (17) que interiormente muestran la fotografía de cada jugador integrante de la plantilla complementadas por unos pequeños rectángulos (18) laminares imantados, perforados en su centro con orificios de iguales medidas a los anteriores, que incorporan información sobre el jugador, club, entrenador, etc., y que se sitúan encima de cada chapa, permitiendo mostrar la chapa a través del orificio.

Finalmente, situadas una en cada esquina del tablero expositor, encontramos cuatro patas (19) regulables en altura de forma roscada.

La invención podrá ser llevada a la práctica, dentro de su esencialidad, en otras formas de realización que difieran en detalle de la indicada a título de ejemplo, y a las cuales alcanzará igualmente la protección solicitada. Podrá pues, realizarse en cualquier forma y tamaño, y con los materiales más adecuados, por quedar todo ello comprendido en el espíritu de las reivindicaciones.

25

30

35

40

45

50

55

60

65

## REIVINDICACIONES

1. Tablero de juego-expositor de sobremesa y portátil para futbolchapas, **caracterizado** por estar constituido a partir de un cuerpo prismático rectangular o pieza base, de mayor grosor, del que parten, por cada una de sus dos caras, un conjunto de láminas igualmente rectangulares que, mediante un perfil en "U" de material laminar adecuado que une todo el conjunto por el canto, permite conformar un cuerpo sólido que por una cara muestra un tablero de juego de futbolchapas y por el otro un expositor donde se alojan las chapas que integran las plantillas de dos equipos, sus escudos, entrenadores o cualquier otro detalle característico así como unos pequeños rectángulos laminares complementarios imantados, a los que hay que sumarle de forma solidaria al canto un asa par el transporte y como soporte para colgar.

2. Tablero de juego-expositor de sobremesa y portátil para futbolchapas, según la reivindicación primera, **caracterizado** por presentar adosada a la pieza base en una de sus caras una lámina delgada y rígida que, a su vez, es soporte de un tapete verde pegado donde radica un terreno de juego de dimensiones inferiores al rectángulo y asienta de forma convencional una valla perimetral que, al no alcanzar el límite del tablero y por su separación con los límites del terreno de juego, crea un margen alrededor del terreno de juego suficiente donde ubicar convenientemente dos cápsulas de nivel por burbuja para medir la horizontalidad del tablero así como albergar un pequeño alojamiento para los balones de repuestos y los postes de las porterías, todo ello tras haber practicado los orificios adecuados en la pieza base, el tapete y la lámina, para que, a excepción del los postes, queden a nivel de superficie y a la vista.

3. Tablero de juego-expositor de sobremesa y portátil para futbolchapas, según la reivindicación primera y segunda, **caracterizado** por disponer, en cada portería, debajo del tapete en sentido longitudinal del área pequeña de portería y pegada a la línea de meta, una pequeña banda laminar magnética para dotar a la chapa-portero de cierta resistencia frente a desplazamientos no previstos en el lance de juego.

4. Tablero de juego-expositor de sobremesa y portátil para futbolchapas, según la reivindicación segunda, **caracterizado** por disponer la base de cada uno de los postes de portería, de un mecanismo retráctil de retención y liberación, igual a los de un bolígrafo, que dote a estas de medios para establecer dos alturas, una

altura para el juego (liberación) y otra inferior (retención) que las iguala a la altura de la valla perimetral para que estas porterías no impidan la verticalidad del expositor cuando el conjunto se halle colgado.

5. Tablero de juego-expositor de sobremesa y portátil para futbolchapas, según la reivindicación primera, **caracterizado** por constituirse la pieza base, por su otra cara, en un expositor de chapas partiendo de una pluralidad de alojamientos o alveolos practicados en la misma, insertándose en el fondo de cada uno, una pieza de imán que fijará cada chapa colocada en los alveolos.

6. Tablero de juego-expositor de sobremesa y portátil para futbolchapas, según la reivindicación quinta, **caracterizado** por disponer adosada a la pieza base una pieza laminar rígida y a ésta una laminar metálica, ambas perforadas simétricamente en relación con las perforaciones o alveolos presentes en la pieza base, decorándose esta última lámina metálica con dos terrenos de juegos dispuestos en vertical, uno junto al otro, sobre los que se hacen coincidir por demarcaciones de juego los alveolos, en igual número de ellos por cada terreno de juego, y presentando una separación entre ambos terrenos de juego suficiente para albergar verticalmente, al menos, dos alveolos que contengan las chapas de los entrenadores o escudos de club u otras referencias deportivas así como permitir la adhesión de pequeños imanes laminares.

7. Tablero de juego-expositor de sobremesa y portátil para futbolchapas, según la reivindicación anterior, **caracterizado** por disponer de unos pequeños rectángulos laminares imantados perforados en el centro que se colocan sobre la superficie metálica decorada, haciendo coincidir sus perforaciones de tal modo que la extracción o inserción de la chapa no se vea dificultada por este imán laminar, y que es utilizado para incluir información deportiva del jugador.

8. Tablero de juego-expositor de sobremesa y portátil para futbolchapas, según la reivindicación segunda, **caracterizado** por disponer la cara expositor, en cada una de sus esquinas, de una pequeña pata rosca que, en combinación con las cápsulas de nivel por burbuja presentes en el tablero de juego, permiten garantizar la horizontalidad del tablero.

9. Tablero de juego-expositor de sobremesa y portátil para futbolchapas, según la reivindicación quinta, **caracterizado** por disponer el expositor de un conjunto de alveolos con imán interior para alojar y retener las chapas facilitando y asegurando su transporte y exhibición vertical.

55

60

65

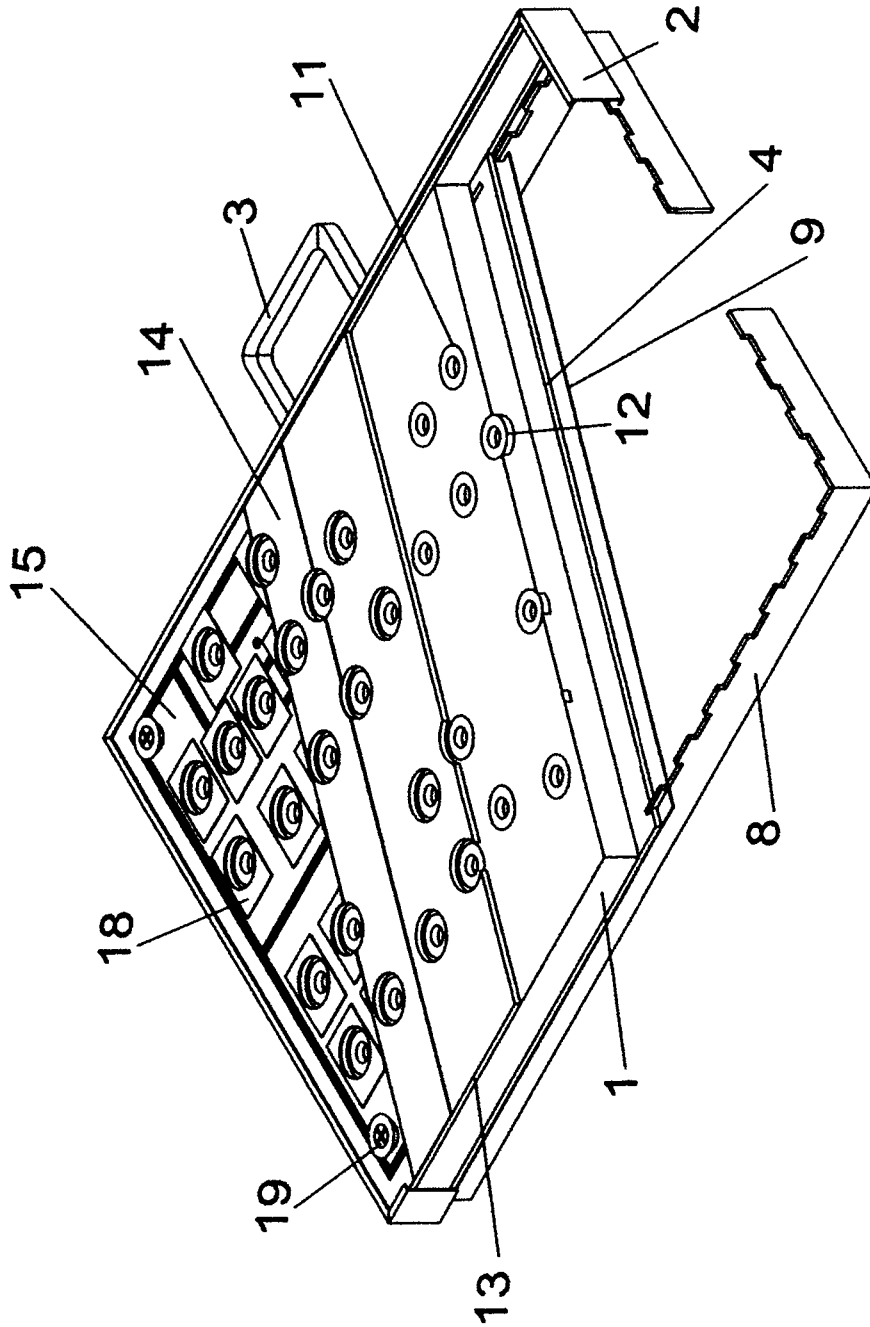

FIG. 1

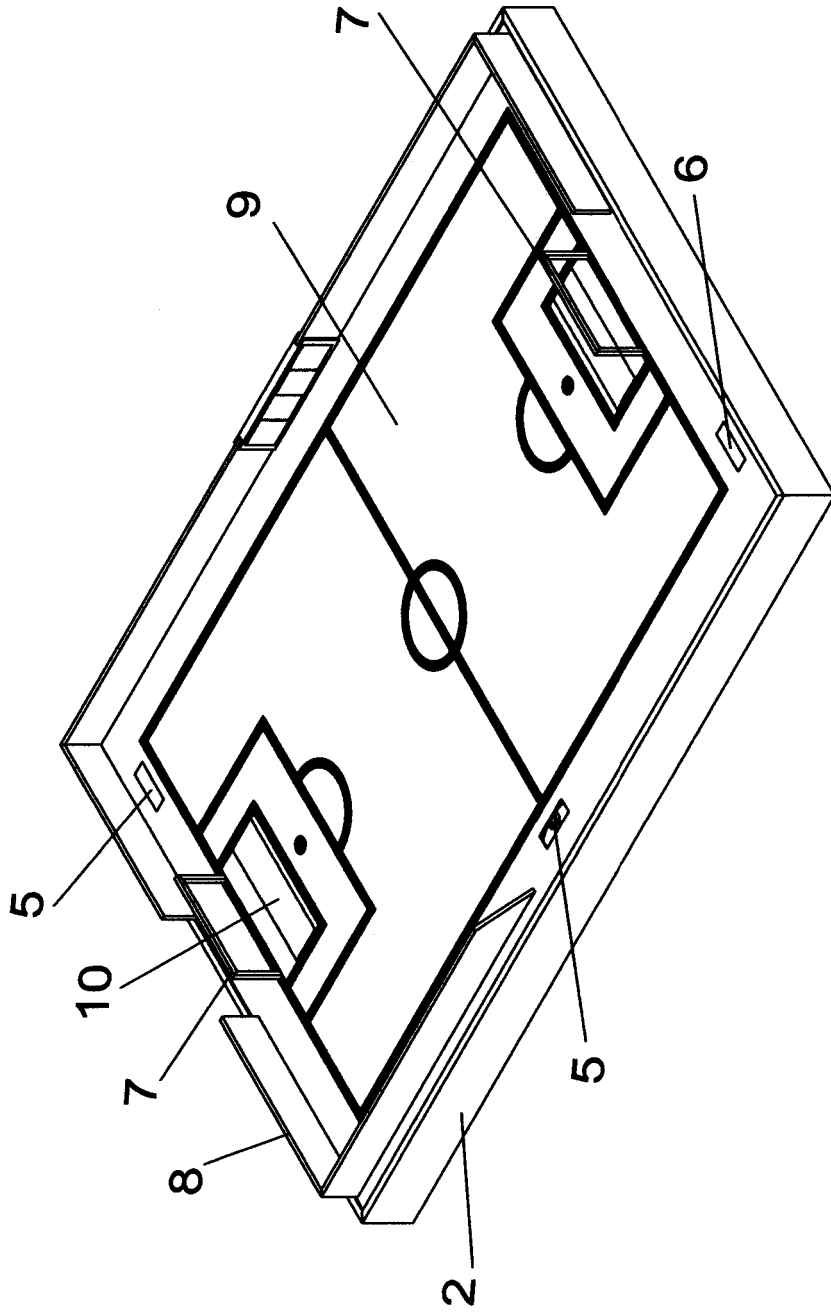

FIG. 2

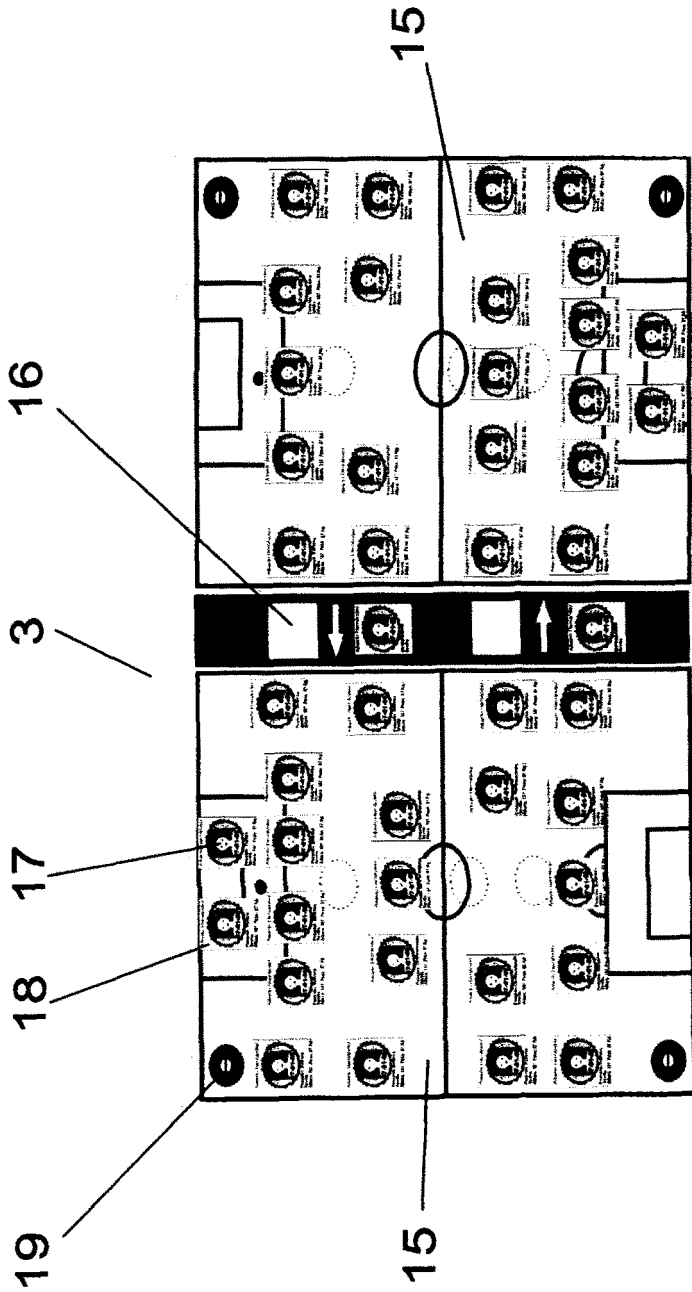

FIG. 3