

19

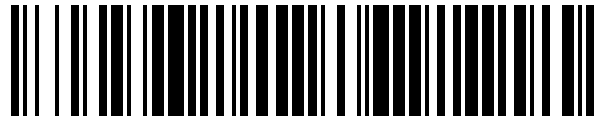

OFICINA ESPAÑOLA DE
PATENTES Y MARCAS

ESPAÑA



11 Número de publicación: **1 248 388**

21 Número de solicitud: 202030862

51 Int. Cl.:

B67C 3/22 (2006.01)

B67D 1/07 (2006.01)

B08B 17/06 (2006.01)

12

SOLICITUD DE MODELO DE UTILIDAD

U

22 Fecha de presentación:

11.05.2020

43 Fecha de publicación de la solicitud:

25.06.2020

71 Solicitantes:

**ZUMEX GROUP, S.A. (100.0%)
Polígono Ind. Moncada III, c/ Molí, 2
46113 Moncada (Valencia) ES**

72 Inventor/es:

RAYO CASCO, Fernando

74 Agente/Representante:

ELZABURU, S.L.P

54 Título: **Protector de grifo para máquina exprimidora o dispensadora de bebidas y grifo que lo incorpora**

ES 1 248 388 U

DESCRIPCIÓN

Protector de grifo para máquina exprimidora o dispensadora de bebidas y grifo que lo incorpora

Campo de la invención

5 La presente invención se refiere a un protector de grifo para máquina exprimidora o dispensadora de bebidas, y también a un grifo que incorpora dicho protector. Su principal aplicación es en máquinas exprimidoras de zumo, del tipo de las que permiten colocar y soportar las botellas debajo del grifo dispensador de zumo, o en máquinas dispensadoras de bebidas en general, las cuales están provistas de un grifo dispensador de bebidas.

Antecedentes de la invención

10 En las máquinas exprimidoras o dispensadoras de bebidas, cuando un usuario desea llenar una botella de la bebida deseada, sitúa dicha botella debajo del grifo dispensador para proceder a continuación a su llenado. Es asimismo frecuente que debajo del grifo dispensador haya un elemento de soporte para botellas, el cual puede comprender una placa cuyo borde delantero se encuentra recortado, con el objeto de formar un entrante
15 en el que pueda entrar el cuello de la botella.

Al realizar la operación de llenado, es habitual que la mano del usuario entre en contacto con el grifo o con otros elementos de la máquina, lo cual puede ocasionar problemas de higiene, favorecer posibles contagios, etc.

20 Se hace, pues, necesario un elemento que proporcione protección al grifo frente al posible contacto por parte de los usuarios de la máquina.

Sumario de la invención

El objeto de la presente invención es, pues, proporcionar un protector de grifo para máquina exprimidora o dispensadora de bebidas que resuelva los inconvenientes mencionados en las máquinas actuales.

25 La invención proporciona un protector de grifo para máquina exprimidora o dispensadora de bebidas que consiste en una pieza abierta inferiormente, y que comprende:

- una superficie frontal, que continúa lateralmente mediante al menos una superficie lateral, y

- una superficie superior con una abertura,

de modo que el borde inferior de la superficie frontal se encuentra inclinado hacia arriba
5 con respecto al borde inferior de la al menos una superficie lateral.

La invención también proporciona un grifo para máquina exprimidora o dispensadora de bebidas que comprende un protector según la invención.

Mediante esta configuración del protector de grifo para máquina exprimidora o dispensadora de bebidas de la invención se evita o reduce en gran medida el contacto directo del
10 usuario con las partes del grifo contenidas dentro de dicho protector.

Otra ventaja de la invención es que es una pieza intercambiable, lo que permite su sustitución y su limpieza de manera sencilla, y también disponer de protectores de repuesto.

Otra ventaja de la invención es que reduce o evita las posibles salpicaduras del líquido a
15 dispensar, sobre todo hacia delante y lateralmente.

Otras realizaciones ventajosas de la invención se exponen en las reivindicaciones dependientes.

Breve descripción de los dibujos

A continuación, se ilustrará de manera no limitativa el objeto de la presente invención,
20 haciendo referencia a los dibujos que se acompañan, en los cuales:

Las figuras 1, 2, 3 y 4 muestran el protector de grifo para máquina exprimidora o dispensadora de bebidas de la invención visto desde varios ángulos.

Las figuras 5, 6, 7, 8 y 9 muestran el grifo para máquina exprimidora o dispensadora de bebidas de la invención con el protector visto desde varios ángulos.

La figura 10 muestra un corte transversal del grifo con protector de la figura 9.

La figura 11 muestra otra vista del grifo de la invención con un protector de la invención.

Descripción detallada de la invención

En la figura 1 se muestra el protector 1 de grifo de la invención aislado, antes de acoplarse a un grifo 12 de una máquina exprimidora o dispensadora de bebidas.

En cuanto a las orientaciones relativas de los elementos descritos, se entenderá en este documento que dichas orientaciones o posiciones se corresponden con las de la máquina exprimidora o dispensadora de bebidas que puede incorporar la invención. Así, al hablar de orientación frontal en este documento será coincidente con la de la máquina (es decir, donde se sitúa el grifo dispensador), y lo mismo con las posiciones laterales, superior, inferior y posterior.

Como se observa en las figuras 1 y 3, el protector 1 es una pieza abierta inferiormente, que comprende:

- una superficie frontal 2, que continúa lateralmente mediante al menos una superficie lateral 3, 3' (en la realización de estas figuras hay 2 superficies laterales 3, 3'), y
- una superficie superior 4 con una abertura 5, y

El protector 1 también puede tener una superficie posterior 6 con una abertura 7 que parte desde la base (véase la figura 1). La abertura 7 puede llegar hasta las proximidades de la superficie superior, como se observa en la figura 1.

En la figura 4 se observa asimismo que el borde inferior 8 de la superficie frontal 2 se encuentra inclinado hacia arriba con respecto a los bordes inferiores 9 de las superficies laterales 3, 3', según vista lateral.

Esta inclinación hacia arriba del borde inferior 8 de la superficie frontal 2 facilita el acceso de la botella o el recipiente deseado al hueco situado debajo de la boquilla 13 del grifo 12 (véase la figura 10).

La inclinación del borde inferior 8 de la superficie frontal 2 con respecto a los bordes inferiores 9 de las superficies laterales 3, 3' está comprendida entre 20º y 30º, y preferiblemente podrá ser de 25º.

5 En las figuras 1 y 2 se observa que la abertura 5 de la superficie superior 4 puede ser circular. Asimismo, en dicha figura se observa que de dicha superficie superior 4 puede sobresalir hacia arriba un reborde cilíndrico 10 saliente que rodea dicha abertura 5 circular.

10 La figura 3 muestra que el borde inferior y el borde posterior que delimitan las aberturas correspondientes (inferior y posterior) pueden incorporar un reborde exterior (11) que se dobla hacia fuera.

Asimismo, la superficie frontal 2 del protector 1 de grifo puede ser curvo-convexa, pudiéndose unir a las superficies laterales 3, 3' por sendas aristas laterales.

15 Con el objeto de que el usuario pueda ver la boquilla 13 de salida de las bebidas, y así colocar debidamente el recipiente debajo de dicha boquilla 13, las superficies del protector pueden ser transparentes.

Las figuras 5 a 11 son varias vistas de un grifo 12 para máquina exprimidora o dispensadora de bebidas, que comprende un protector 1 de los anteriormente descritos.

20 La realización mostrada se corresponde a la que incorpora un protector en el que la abertura 5 de la superficie superior 4 es circular y en el que de dicha superficie superior 4 sobresale hacia arriba un reborde cilíndrico 10 saliente que rodea la abertura 5 circular. Como se observa, por ejemplo, en la figura 10, el reborde cilíndrico 10 saliente se acopla en una parte del grifo 12 situada por encima de la boquilla 13 de salida de bebidas. De este modo el protector 1 envuelve frontal y lateralmente la boquilla 13 y otros elementos situados en la parte inferior del grifo 12.

25 En las figuras 6, 10 y 11 se muestra una realización de un grifo 12 de la invención que comprende también un elemento de soporte 14 de botellas. Este elemento de soporte 14 de botellas tiene un brazo posterior 15 y un brazo frontal 16 que forman un ángulo entre ellos, de manera que el brazo frontal 16 termina en una parte extrema con un hueco 17

abierto en su parte frontal para la sujeción de las botellas. Se observa en dichas figuras que el brazo posterior 15 es adyacente a la superficie posterior 6 del protector 1 y que los bordes laterales del brazo frontal 16 son adyacentes a los bordes inferiores 9 de las superficies laterales 3, 3' del grifo 12. De este modo el brazo frontal 16 (además de la
5 función de soporte) puede hacer de barrera en la parte inferior del grifo 12.

Las figuras 5 a 11 permiten apreciar que el protector 1 incorporado en el grifo 12 hace que sea más difícil para el usuario tocar los elementos inferiores del grifo 12 y, en especial, la boquilla 13 de salida de bebidas. En concreto, en la realización con un soporte 14 de botellas, el hecho de situar la botella o recipiente en el hueco 17 desde la
10 parte inferior del grifo evita el contacto con los elementos inferiores del grifo 12 y con la boquilla 13.

Por otro lado, las superficies frontal 2, laterales 3, 3' y superior 4 del protector 1 hacen de barrera, lo que evita el contacto directo del usuario con las partes del grifo 12 contenidas dentro de dicho protector 1.

15 Aunque se han descrito y representado unas realizaciones de la invención, es evidente que pueden introducirse en ellas modificaciones comprendidas dentro de su alcance, no debiendo considerarse limitado éste a dichas realizaciones, sino únicamente al contenido de las reivindicaciones siguientes.

REIVINDICACIONES

1.- Protector (1) de grifo para máquina exprimidora o dispensadora de bebidas, que consiste en una pieza abierta inferiormente, caracterizado por que comprende:

5 - una superficie frontal (2), que continúa lateralmente mediante al menos una superficie lateral (3, 3'), y

- una superficie superior (4) con una abertura (5),

de modo que el borde inferior (8) de la superficie frontal (2) se encuentra inclinado hacia arriba con respecto al borde inferior (9) de la al menos una superficie lateral (3, 3').

10 2.- Protector (1) de grifo para máquina exprimidora o dispensadora de bebidas, según la reivindicación 1, que comprende adicionalmente una superficie posterior (6) con una abertura (7) que parte desde la base.

15 3.- Protector (1) de grifo para máquina exprimidora o dispensadora de bebidas, según la reivindicación 1 o 2, en el que la abertura (5) de la superficie superior (4) es circular y de dicha superficie superior (4) sobresale hacia arriba un reborde cilíndrico (10) saliente que rodea dicha abertura (5) circular.

4.- Protector (1) de grifo para máquina exprimidora o dispensadora de bebidas, según cualquiera de las reivindicaciones 1 a 3, en el que el borde inferior y el borde posterior que delimitan las aberturas correspondientes comprenden un reborde exterior (11).

20 5.- Protector (1) de grifo para máquina exprimidora o dispensadora de bebidas, según cualquiera de las reivindicaciones 1 a 4, en el que la superficie frontal (2) es curvoconvexa.

25 6.- Protector (1) de grifo para máquina exprimidora o dispensadora de bebidas, según cualquiera de las reivindicaciones 1 a 5, en el que la inclinación del borde inferior (8) de la superficie frontal (2) con respecto al borde inferior (9) de la al menos una superficie lateral (3, 3') está comprendida entre 20° y 30°.

7.- Protector (1) de grifo para máquina exprimidora o dispensadora de bebidas, según cualquiera de las reivindicaciones 1 a 6, cuyas superficies son transparentes.

8.- Grifo (12) para máquina exprimidora o dispensadora de bebidas, que comprende un protector (1) de cualquiera de las reivindicaciones 1 a 7.

5 9.- Grifo (12) para máquina exprimidora o dispensadora de bebidas, que comprende un protector (1) de la reivindicación 3, en el que el reborde cilíndrico (10) saliente se acopla en una parte del grifo (12) situada por encima de la boquilla (13) de salida de bebidas.

10.- Grifo (12) para máquina exprimidora o dispensadora de bebidas, según la reivindicación 8 o 9, que comprende un elemento de soporte (14) de botellas con un brazo posterior (15) y un brazo frontal (16) que forman un ángulo entre ellos, de manera que el brazo frontal (16) termina en una parte extrema con un hueco (17) abierto en su parte frontal para la sujeción de las botellas, en el que el brazo posterior (15) es adyacente a la superficie posterior (6) del protector (1) y los bordes laterales del brazo frontal (16) son adyacentes a los bordes inferiores (9) de las superficies laterales (3, 3') del grifo (12).

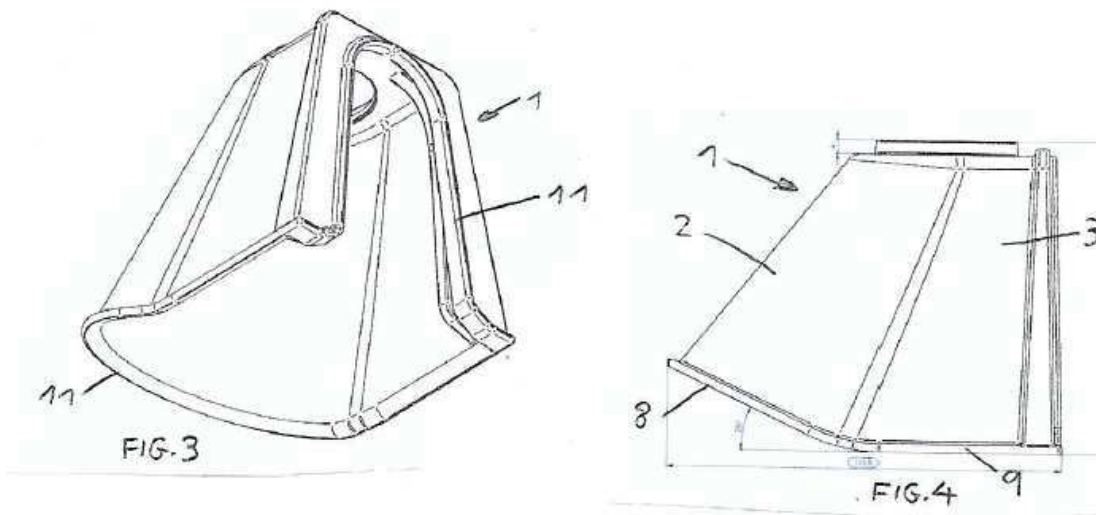
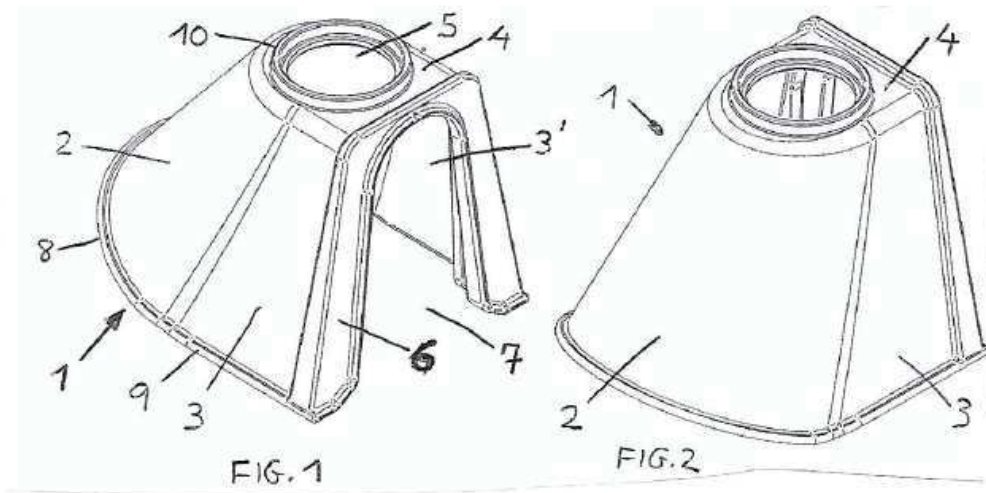

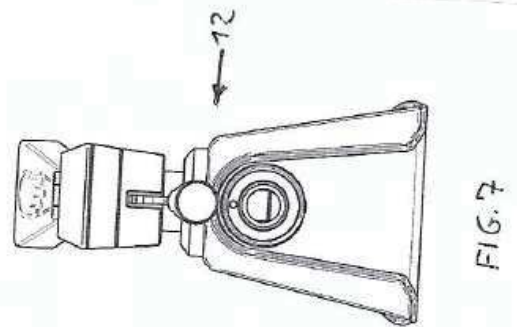
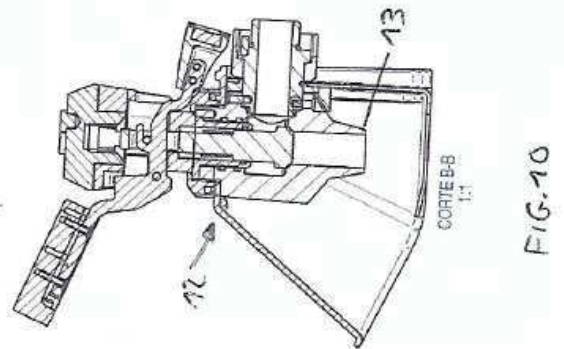
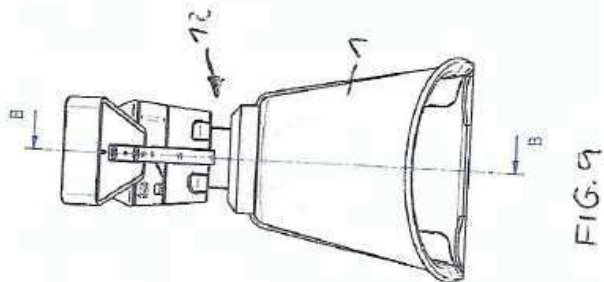
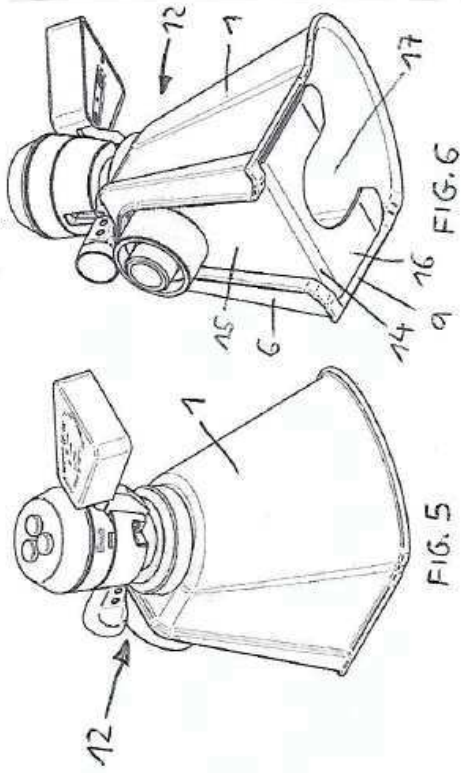

FIG. 7

FIG. 8

FIG. 9

FIG. 10

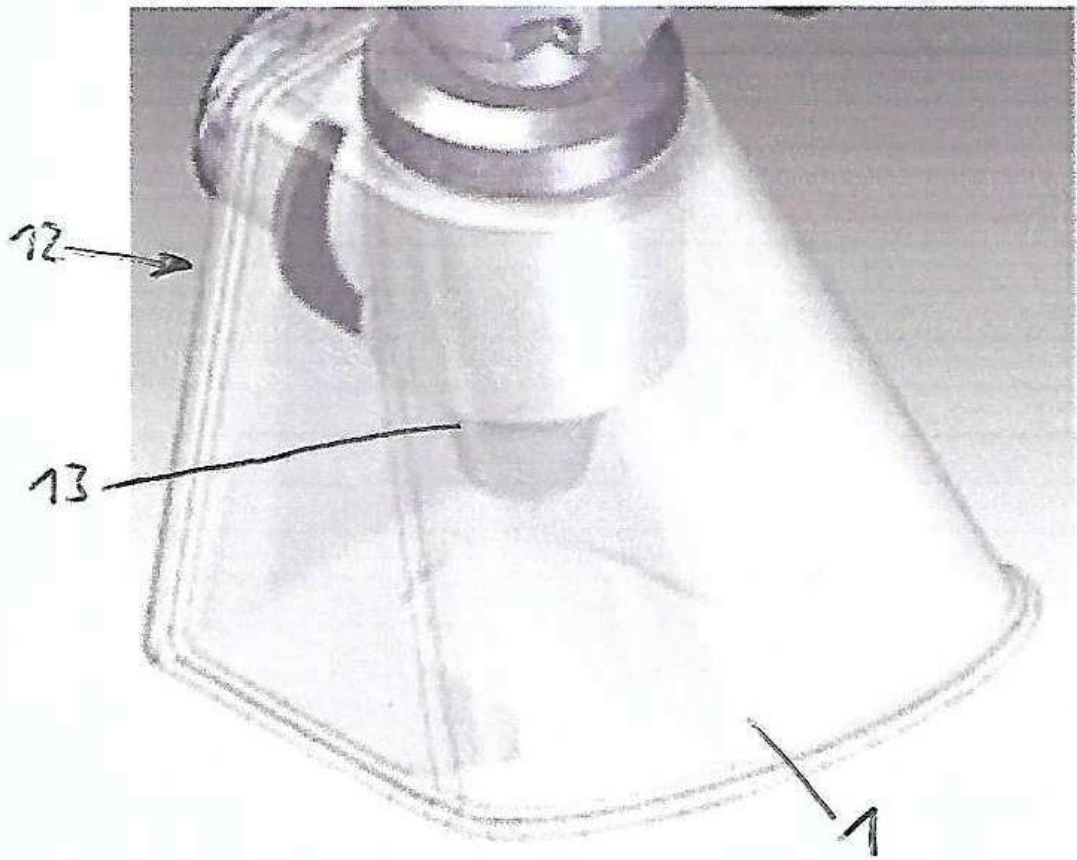

FIG. 11