



Europäisches Patentamt
European Patent Office
Office européen des brevets



(11) **EP 0 985 772 A3**

(12) **EUROPÄISCHE PATENTANMELDUNG**

(88) Veröffentlichungstag A3:
28.02.2001 Patentblatt 2001/09

(51) Int. Cl.⁷: **E03C 1/01, E03D 11/14**

(43) Veröffentlichungstag A2:
15.03.2000 Patentblatt 2000/11

(21) Anmeldenummer: **99117133.1**

(22) Anmeldetag: **31.08.1999**

(84) Benannte Vertragsstaaten:
**AT BE CH CY DE DK ES FI FR GB GR IE IT LI LU
MC NL PT SE**
Benannte Erstreckungsstaaten:
AL LT LV MK RO SI

(71) Anmelder: **E. Missel GmbH & Co.
D-70374 Stuttgart (DE)**

(72) Erfinder: **Die Erfinder haben auf ihre Nennung
verzichtet**

(30) Priorität: **08.09.1998 DE 19840996
24.02.1999 DE 19907963**

(74) Vertreter:
**Manitz, Finsterwald & Partner
Postfach 22 16 11
80506 München (DE)**

(54) **Montageeinheit für Sanitäreinrichtungen**

(57) Es wird eine Montageeinheit für Sanitäreinrichtungen beschrieben, die sich kennzeichnet durch eine zentrale Trägersäule (1) mit zumindest zwei winklig zueinander verlaufenden oder parallel und insbesondere diametral zueinander versetzten Anschlußbereichen mit ebener, gewinkelter und/oder gekrümmter Befestigungsfläche (3,5,7).

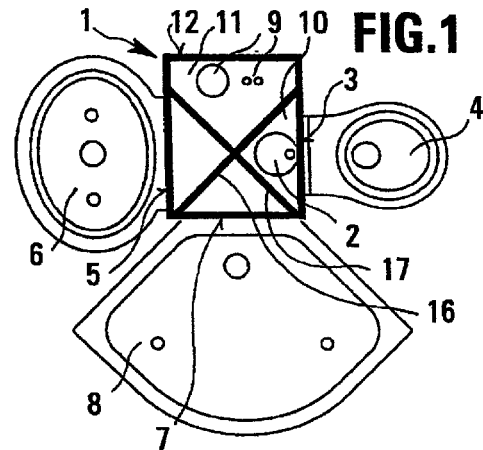

EP 0 985 772 A3



Europäisches
Patentamt

EUROPÄISCHER RECHERCHENBERICHT

Nummer der Anmeldung
EP 99 11 7133

EINSCHLÄGIGE DOKUMENTE			
Kategorie	Kennzeichnung des Dokuments mit Angabe, soweit erforderlich, der maßgeblichen Teile	Betrifft Anspruch	KLASSIFIKATION DER ANMELDUNG (Int.Cl.7)
X	DE 91 10 913 U (ROTTER GMBH & CO KG) 19. Dezember 1991 (1991-12-19) * Seite 2, Zeile 28 - Seite 4, Zeile 26 * * Seite 9, Zeile 18 - Seite 10, Zeile 30; Abbildungen *	1,2,4,6, 9,11-14	E03C1/01 E03D11/14
A	—	16	
X	FR 2 214 795 A (LEAU YVES) 19. August 1974 (1974-08-19) * Seite 2, Zeile 20 - Zeile 31 * * Seite 3, Zeile 7 - Zeile 36; Abbildungen *	1,4,6,9, 13	
X	DE 297 00 629 U (ALTURA LEIDEN HOLDING) 6. März 1997 (1997-03-06) * Seite 3, Absatz 1 - Absatz 2; Abbildung 1 *	1,2,4,6, 9,12	
X	US 4 703 593 A (SMOLIK ROBERT A) 3. November 1987 (1987-11-03) * Spalte 2, Zeile 28 - Spalte 3, Zeile 2; Abbildungen 1-3 *	16,21,24	
Y	—	17-20	RECHERCHIERTE SACHGEBIETE (Int.Cl.7) E03C E03D
Y	EP 0 731 223 A (NERO GMBH & CO KG) 11. September 1996 (1996-09-11) * Spalte 1, Zeile 45 - Zeile 55; Abbildung 1 *	17-20	
Der vorliegende Recherchenbericht wurde für alle Patentansprüche erstellt			
Recherchenort DEN HAAG		Abschlußdatum der Recherche 24. August 2000	Prüfer De Coene, P
KATEGORIE DER GENANNTEN DOKUMENTE		T : der Erfindung zugrunde liegende Theorien oder Grundsätze E : älteres Patentedokument, das jedoch erst am oder nach dem Anmeldedatum veröffentlicht worden ist D : in der Anmeldung angeführtes Dokument L : aus anderen Gründen angeführtes Dokument & : Mitglied der gleichen Patentfamilie, übereinstimmendes Dokument	
X : von besonderer Bedeutung allein betrachtet Y : von besonderer Bedeutung in Verbindung mit einer anderen Veröffentlichung derselben Kategorie A : technologischer Hintergrund O : nichtschriftliche Offenbarung P : Zwischenliteratur			

EPO FORM 1608 (03.02 (P/4C/08))



Europäisches
Patentamt

Nummer der Anmeldung

EP 99 11 7133

GEBÜHRENPFLICHTIGE PATENTANSPRÜCHE

Die vorliegende europäische Patentanmeldung enthielt bei ihrer Einreichung mehr als zehn Patentansprüche.

- Nur ein Teil der Anspruchsgebühren wurde innerhalb der vorgeschriebenen Frist entrichtet. Der vorliegende europäische Recherchenbericht wurde für die ersten zehn sowie für jene Patentansprüche erstellt, für die Anspruchsgebühren entrichtet wurden, nämlich Patentansprüche:
- Keine der Anspruchsgebühren wurde innerhalb der vorgeschriebenen Frist entrichtet. Der vorliegende europäische Recherchenbericht wurde für die ersten zehn Patentansprüche erstellt.

MANGELNDE EINHEITLICHKEIT DER ERFINDUNG

Nach Auffassung der Recherchenabteilung entspricht die vorliegende europäische Patentanmeldung nicht den Anforderungen an die Einheitlichkeit der Erfindung und enthält mehrere Erfindungen oder Gruppen von Erfindungen, nämlich:

Siehe Ergänzungsblatt B

- Alle weiteren Recherchegebühren wurden innerhalb der gesetzten Frist entrichtet. Der vorliegende europäische Recherchenbericht wurde für alle Patentansprüche erstellt.
- Da für alle recherchierbaren Ansprüche die Recherche ohne einen Arbeitsaufwand durchgeführt werden konnte, der eine zusätzliche Recherchegebühr gerechtfertigt hätte, hat die Recherchenabteilung nicht zur Zahlung einer solchen Gebühr aufgefordert.
- Nur ein Teil der weiteren Recherchegebühren wurde innerhalb der gesetzten Frist entrichtet. Der vorliegende europäische Recherchenbericht wurde für die Teile der Anmeldung erstellt, die sich auf Erfindungen beziehen, für die Recherchegebühren entrichtet worden sind, nämlich Patentansprüche:
- Keine der weiteren Recherchegebühren wurde innerhalb der gesetzten Frist entrichtet. Der vorliegende europäische Recherchenbericht wurde für die Teile der Anmeldung erstellt, die sich auf die zuerst in den Patentansprüchen erwähnte Erfindung beziehen, nämlich Patentansprüche:



Europäisches
Patentamt

**MANGELNDE EINHEITLICHKEIT
DER ERFINDUNG
ERGÄNZUNGSBLATT B**

Nummer der Anmeldung
EP 99 11 7133

Nach Auffassung der Recherchenabteilung entspricht die vorliegende europäische Patentanmeldung nicht den Anforderungen an die Einheitlichkeit der Erfindung und enthält mehrere Erfindungen oder Gruppen von Erfindungen, nämlich:

1. Ansprüche: 1-15

Montageeinheit für Sanitäreinrichtungen mit einer zentrale Trägersäule oder dreieckigen Trägereinheit.

2. Ansprüche: 16-29

Montageeinheit für Sanitäreinrichtungen mit Fundament und Modulträgern.

**ANHANG ZUM EUROPÄISCHEN RECHERCHENBERICHT
 ÜBER DIE EUROPÄISCHE PATENTANMELDUNG NR.**

EP 99 11 7133

In diesem Anhang sind die Mitglieder der Patentfamilien der im obengenannten europäischen Recherchenbericht angeführten Patentedokumente angegeben.
 Die Angaben über die Familienmitglieder entsprechen dem Stand der Datei des Europäischen Patentamts am
 Diese Angaben dienen nur zur Unterrichtung und erfolgen ohne Gewähr.

24-08-2000

Im Recherchenbericht angeführtes Patentedokument	Datum der Veröffentlichung	Mitglied(er) der Patentfamilie	Datum der Veröffentlichung
DE 9110913 U	19-12-1991	KEINE	
FR 2214795 A	19-08-1974	KEINE	
DE 29700629 U	06-03-1997	EP 0854242 A	22-07-1998
US 4703593 A	03-11-1987	CA 1281163 A	12-03-1991
EP 0731223 A	11-09-1996	DE 19507843 A	12-09-1996

EPO FORM P0481

Für nähere Einzelheiten zu diesem Anhang : siehe Amtsblatt des Europäischen Patentamts, Nr.12/82