

①9



OFICINA ESPAÑOLA DE
PATENTES Y MARCAS

ESPAÑA



①1 Número de publicación: **1 065 659**

②1 Número de solicitud: U 200700175

⑤1 Int. Cl.:
B65D 30/02 (2006.01)

①2

SOLICITUD DE MODELO DE UTILIDAD

U

②2 Fecha de presentación: **26.01.2007**

④3 Fecha de publicación de la solicitud: **16.10.2007**

⑦1 Solicitante/s: **Eduardo Alarcón Mohedano**
c/ Don Ramón de la Cruz, nº 48, 6º, Puerta 4
28001 Madrid, ES
Rodrigo Barrio Martín

⑦2 Inventor/es: **Alarcón Mohedano, Eduardo y**
Barrio Martín, Rodrigo

⑦4 Agente: **No consta**

⑤4 Título: **Bolsa-papelera.**

ES 1 065 659 U

DESCRIPCIÓN

Bolsa-papelera.

Objeto de la invención

La presente invención se refiere a una bolsa que en si misma tenga "papelera", con un carácter múltiple es decir con dos cuerpos integrados en un conjunto monobloque. De forma que estos dos cuerpos tengan su función individual. Una parte de la bolsa esté llena de elementos tipo pipas, caramelos, pistachos, etc., elementos que bien tenga cáscara o envoltorio principalmente, pudiendo ser otros y la otra parte integrada en la misma bolsa esté vacía y haga de papelera para estas cáscaras o envoltorios.

El objeto de la invención es facilitar que una vez se consumen estos elementos la parte sobrante la puedas arrojar a esa parte de la bolsa vacía (papelera) y destinada a tirar las cáscaras, envoltorios, etc. y así no arrojarlos al suelo, coche, trenes, aviones, cines, recintos cerrados, etc.

Antecedentes de la invención

Como es sabido la presentación mas común de este tipo de bolsas que estamos hablando es decir bolsas de frutos secos, caramelos, etc. hoy en día no tienen un compartimento que se destine a esas cáscaras o desperdicios del propio elemento que hay en el interior de la bolsa. Son bolsas en diferentes tamaños donde su interior solo está destinado a los elementos que se van a consumir.

Estas bolsas tienen la problemática que en numerosas ocasiones las abrimos en lugares donde no disponemos de papelera o cenicero donde desechar los elementos sobrantes y empezamos a consumir los elementos que hay en su interior y no sabemos donde desechar estas cáscaras, envoltorios, etc. terminamos tirándolas al suelo, coche, etc. con la consiguiente contaminación y ensuciamiento del medio ambiente y entorno.

Esta problemática la vemos diariamente en parques, estadios de fútbol, coches, autobuses, trenes, aviones, recintos cerrados, etc. donde la gente consume elementos que están alojados en este tipo de bolsas tipo pipas, pistachos, cacahuetes, caramelos, etc.

Si bien es sabido que este tipo de bolsas han evolucionado en su diseño, fácil apertura, tamaños originales pero no en la solución de la problemática que planteamos.

Descripción de la invención

La bolsa-papelera está creada para resolver de forma satisfactoria la problemática anteriormente expuesta, en los diferentes aspectos comentados.

Para ello y de forma mas concreta la bolsa-papelera centra su principal característica en el hecho de estar constituida mediante una pieza individual que a su vez se divide en dos.

Una ya la conocemos como bolsa de frutos secos, caramelos u otros elementos y la otra y totalmente novedosa es crear dentro de la misma un compartimento que este vacío y se puedan depositar los elementos sobrantes como cáscaras, envoltorios u otros elementos desechables. Este compartimento anexo bien puede ir el interior de la misma bolsa con lo que conseguimos que la propia bolsa no varíe prácticamente nada en el exterior simplemente hacer un poco mas grande la bolsa e introducir una separación en el interior de forma que al abrirla nos encontraríamos con la bolsa en si misma con los elementos que procedan y otro espacio vacío que hace de pequeña papelera para esos

elementos que queremos desechar tipo cáscaras, envoltorios, etc.

También se podría hacer este compartimento en la propia bolsa por la parte exterior que en su composición y forma no ocupa espacio pero que con un sistema acordeón se despliegue una pequeña bolsa que hace de papelera incluso con un propio cierre tipo pegatina.

Con este sistema de bolsa papelera estamos facilitando al consumidor de poder consumir determinados elementos en lugares donde por no tener una basura, papelera, cenicero ya lo pueda hacer. Tenemos un ejemplo muy común que es viaje ya sea en coche, tren, autobús... no todo el mundo va con una bolsa para tirar desperdicios y si es muy común comer pipas y la gente termina tirándolas al suelo o rebosando el cenicero.

Con el sistema de bolsa-papelera hacemos que la gente pueda consumir este tipo de elementos si la preocupación de buscar una bolsa adicional y sin pensar que está haciendo mal tirándolo al suelo. Por poner un ejemplo en un estadio de fútbol que es uno de los lugares donde mas se consumen pipas el favor que haríamos al servicio de limpieza sería muy importante.

El sistema de comercialización prácticamente no varia nada ya se haga este compartimento en el interior o en el exterior y si facilitamos al consumidor la tarea tan sencilla como es no ensuciar determinados lugares y entornos con cáscaras, envoltorios y otros elementos desechables de este tipo de bolsas que estamos tratando.

Descripción de los dibujos

Para complementar la descripción que se está realizando y con el objeto de ayudar a una mejor comprensión de las características del modelo de utilidad o invento, de acuerdo con un ejemplo preferente de realización del mismo, se acompaña como parte integrante de dicha descripción, un juego de dibujos en donde con carácter ilustrativo y no limitativo se ha presentado lo siguiente:

La figura 1.- Muestra, según una representación esquemática en perspectiva una bolsa-papelera abierta con la división en el interior haciendo ese compartimento que detallamos y cierre localizado en forma de pegatina. Muestra también los elementos a consumir en este caso pipas como ejemplo.

La figura 2.- Muestra, según una representación esquemática en perspectiva una bolsa-papelera abierta con el compartimento anexo en forma de acordeón plegado en el exterior y cierre localizado en forma de pegatina. Muestra también los elementos a consumir en este caso pipas como ejemplo.

La figura 3.- Muestra la figura dos en su totalidad pero con el compartimento anexo plegado en forma de acordeón en su extensión o desplegado.

Realización preferente a la invención

A la vista de la figuras reseñadas puede observarse como la bolsa-papelera (1) rellena de elementos a consumir, en este caso pipas (2) que la invención propone configura un bloque con aspecto y dimensiones a las actuales bolsas de frutos secos, caramelos o similares, pero con la especial particularidad que incorpora un compartimento anexo vacío (3) incorporado en el interior de la misma con un cierre sencillo (4) tipo pegatina.

A la vista en la figura dos vemos la bolsa-papelera (1) con el compartimento anexo semiabierto (2) en

forma de acordeón o plegado en el exterior de la bolsa, elementos a consumir (3) en este caso pipas como ejemplo y el cierre (4) tipo pegatina.

Finalmente en la figura tres vemos la bolsa-papera (1) rellena de elementos a consumir, en este ca-

5

so pipas (2) con el compartimento anexo en su exterior extendido, desplegado (3) donde se introducirían la parte desechable de los elementos a consumir, un cierre sencillo (4) en forma de pegatina y por último el pliegue (5) en forma de acordeón.

10

15

20

25

30

35

40

45

50

55

60

65

REIVINDICACIONES

1. Bolsa-papelera que estando principalmente concebida para la comodidad y favorecer el medio ambiente se **caracteriza** porque está constituida por una bolsa tipo frutos secos con un compartimento interior que hace la función de papelera.

2. Bolsa-papelera según la reivindicación primera, **caracterizada** porque bien puede ir el interior de la misma bolsa con lo que conseguimos que la propia bolsa simplemente hacer un poco mas grande la bolsa e introducir una separación en el interior de forma

que al abrirla nos encontraríamos con la bolsa en si misma con los elementos que procedan y otro espacio vacío que hace de pequeña papelera para esos elementos que queremos desechar tipo cáscaras, envoltorios, etc.

3. Bolsa-papelera según las reivindicaciones anteriores, se **caracteriza** por hacer este compartimento de la bolsa-papelera en la parte exterior que en su composición y forma pero que con un sistema acordeón o plegado se despliegue una pequeña bolsa que hace de papelera incluso con un propio cierre tipo pegatina.

5

10

15

20

25

30

35

40

45

50

55

60

65

FIG.-1

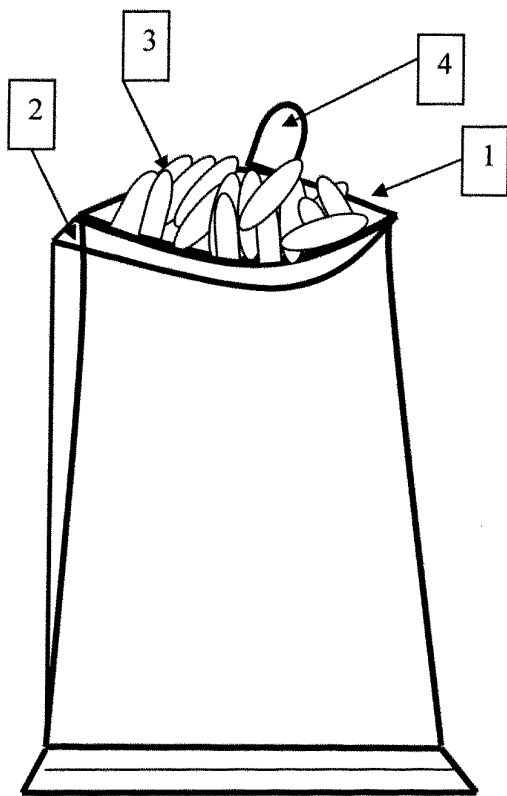
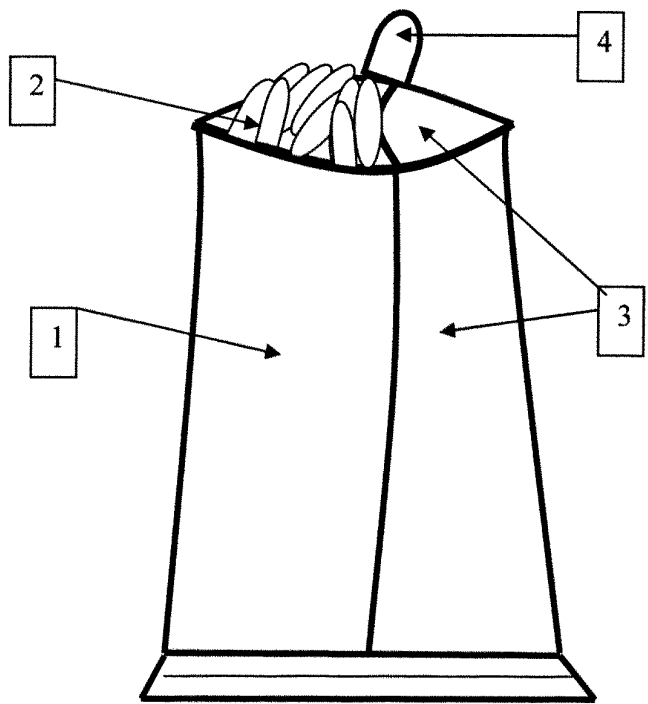

FIG.- 2

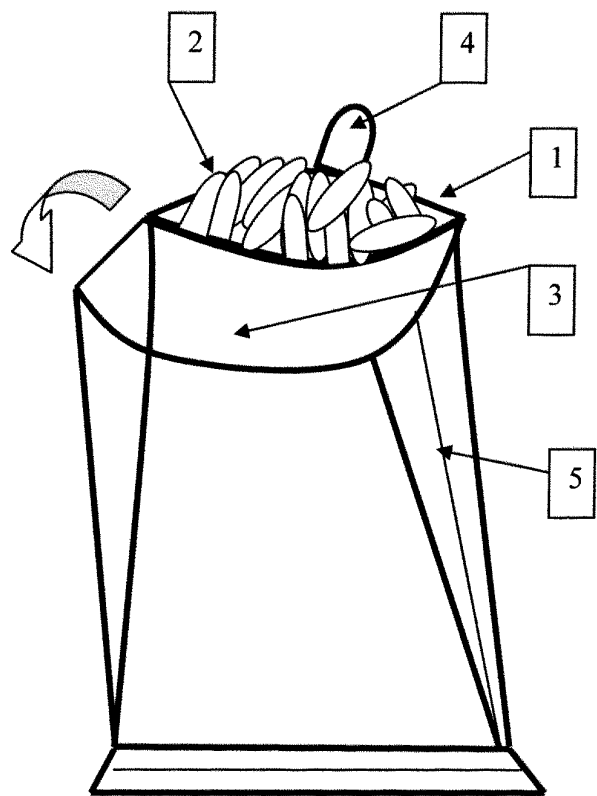

FIG.-3