

(54) 가

(12) 가 (18) 가 (10)가 . 가가 (20) (22)
 가 . 가 1 2 (30) . (jaw) 가
 가 (64) (28) . (70) ,
 가 - 가 . ,

3

가 가 (clip application assembly)
 . , 가 (jaw appa
 ratus) 가 - (pre - load) (backing surface)

가 가 . 가 (clip feed
 surface) 가 . ,

가 가 가 . 가
 , , 가 - 가

가 가 가
 가 가 가

가

가 . , 가 , 가 -

가 가 . 가 가
가 가
(jaw tip) 가 1 2 (leg)
가

가 (backing surface)
가 , 가
가 가

:

- 1 가 ;
- 2 가 ;
- 3 가 가 ;
- 4 가 가 ;
- 5 가 가 .

10 가 (10) 가 (applier)(10) 5
 가 (10) 가 (10) (10)(
) 가 (10) 가 가
 , 가 (10) 가
 (12) 5 (14) (16)

1 , 가 (10) (20) (22) , (18) (top half)(24)
 (bottom half)(26) (18) (18) (24 26)
 (18) (22) (28)(3)
 (28) 1 2
 (12) , (28) 가

2 , 가 (10) (jaw tip)(32) (jaw shoul
 der)(34) (jaw apparatus)(30) (30)
 (12) 가 (34)가 (34)
 (30) (18) (22)
 (30) (18) (22)
 (30) (36)
 (18) 가 (10) 가 (30) (38)
 28) (12) 2 (38) (38) ()
 (38) (12) (30)가 (12) 가

1 , 가 (10) (40) (42)
 (42) , (12) (28)
 (30) (40)
 (40) (42) 가 (42) (44) 가 , 가,
 (46) 가 (10) (40) (40) (18)
 (46)가 , (18) (20) 1 (40)
 (46) 가 (10) (12)
 , (40), (42), (46)

(30) 1 2 , (30)
 1 (48) 1 (50) 1 (52) (30) 1 (50)
 , 1 (54) 1 (48 50)
 2 (56) 2 (58) 2 (60) (30) 2 (58)
 , 2 (62) 2 (56 58) , 1 2
 (54 62)

가 (10) , (clip pusher) (12)
 (28) (30) (18) (64)
 (18) (18) (28) 1 2
 가 (66) , 가 (66) (64)가
 (12) (28) (30)

(30) 가 (68) (28) (12) (64)
 (12) (30) , (42) ,
 3 , (18) (22) (30) ,
 (70) (70) (18) (26) (18)
 (22) (70) (30) 가 (30) ,
 (30) (70) (30) (30)
 - (30)가 , (28)
 (30) , (30) - (pre - load) 가
 , (70) (30) (18) (30)
 - 가 (70) (30) (38)
 (28) (28) 가 (10)가 , (12)
 (28) (30) (38)

3 , (70) (raised abutment surface) (72)
 , (72) (70) (72)
 (72) (30) - (70) (30)
 4 , (72) (30)
 (70) 1 (74) 2 (76) ,
 4 , (32) 가 2 (76) 1 (74)
 (72) (S) (78) (28) 가 1 (78) (S)
 (30) - (30) (72) (78)
 (32) 가 (78) (S) , (78)
 (S) (30)가 (18)

(70) 1 2 (54 62) (80)
 , (70) (54 62) (80) (70)
 (54 62) , 1 2 (52 60) (30) 가 ,
 , (54 62)가 (80)
 (54 62) (70) (54 62)가
 (54 62)가 (80) (70) (54 62)가

(30) 1 2 (50 58) , (72) (70)
 1 2 (50 58) - , (70) (7)
 2) 1 (82) 2 (84) , (72) 1 (82) (30)
 1 (50) - , (72) 2 (84) (30) 2
 (58) -

(70) (86) (86) 1 2 (82 84)
 (86) (86) (12) 가
 (72) (30) 가
 (30) (30) (38)
 (18) (70) (pre - load)
 (72) (28) (38) (window of oppor
 tunity) (72) (72) (72)
 ±.010 (38) ±.010 (2
 8) ±.015 ±.025 (30) (28)
 (38) 160%

가

(57)

1.

가 가 ,
 가 , ;

;

;

(backing surface);

가 .

2.

1 , -

3.

2 , -

4.

3 가 2 , , 2 가 1 가 가 1 가

5.

2 , , 가

6.

1 , ,

7.

6 , .

8.

1 2 , 2 , 2 1 2 1 2 1 1 1 , 1

9.

8 1 2 , 1 2 - .

10.

9 1 , - 1 2 2 2 , - 1

11.

10 , 1 2 2 1 2

12.

1 , , -

13.

1 , , -

14.

1 , 가 1 2 가

15.

1 , .

16.

15 , - .

17.

1 , .

18.

17 , 가 .

19.

17 , .

20.

19 , .

21.

10 , 가 1 2 .

22.

가 ;

가 ,

;

;

;

가 .

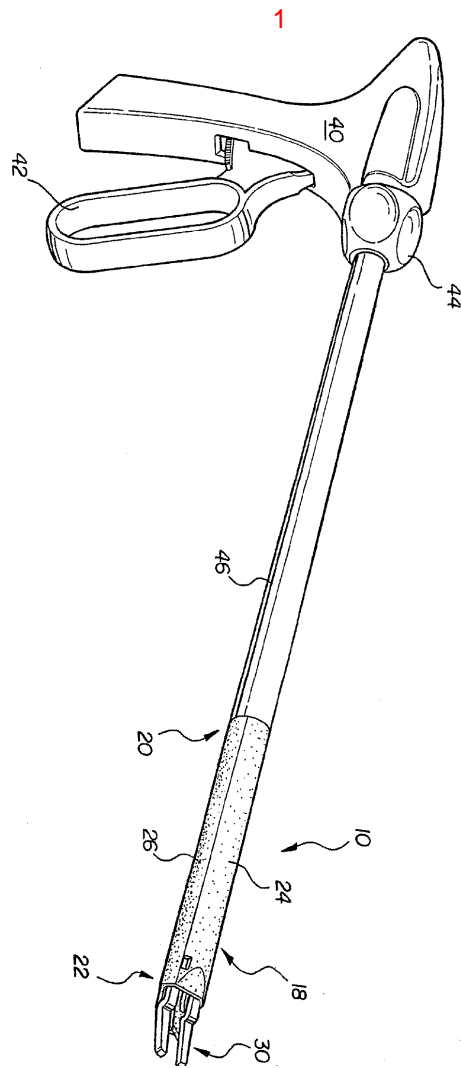

2

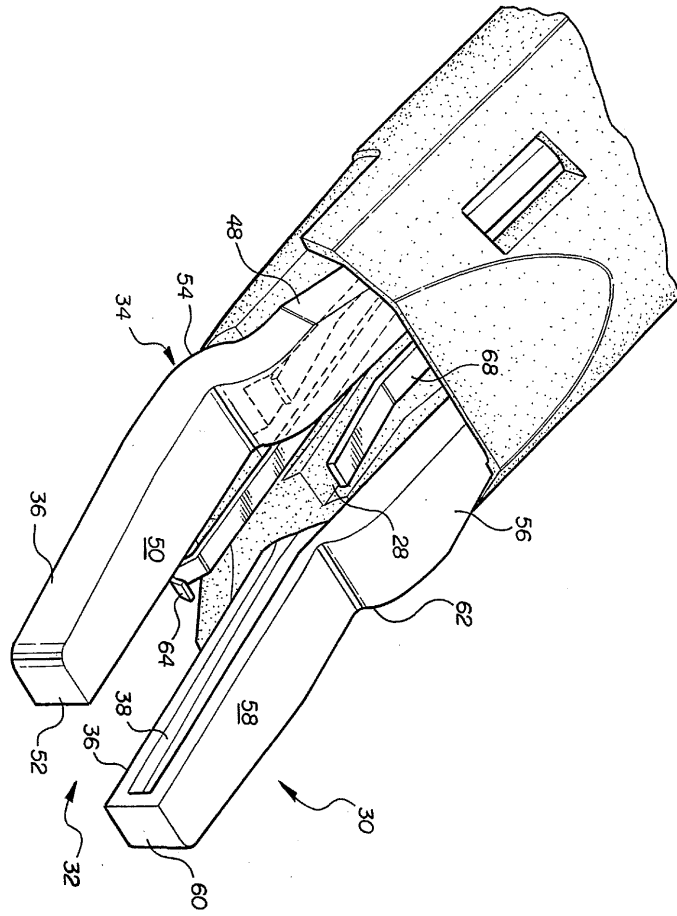

3

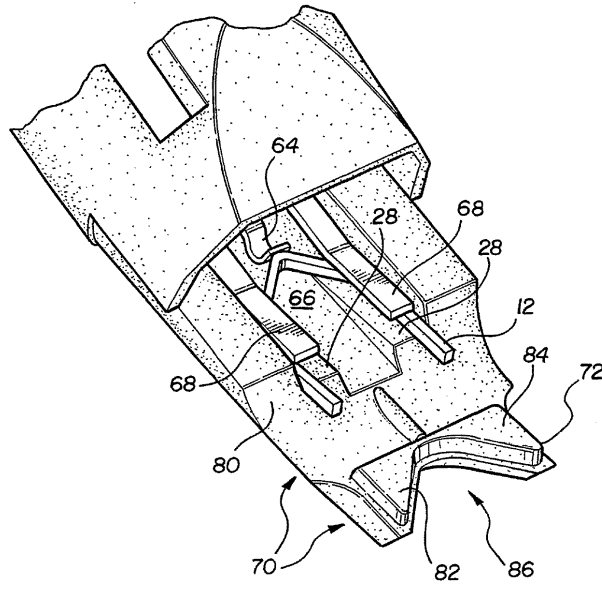

4

