



MINISTERO DELLO SVILUPPO ECONOMICO
DIREZIONE GENERALE PER LA TUTELA DELLA PROPRIETA' INDUSTRIALE
UFFICIO ITALIANO BREVETTI E MARCHI

UIBM

DOMANDA NUMERO	101997900570392
Data Deposito	23/01/1997
Data Pubblicazione	23/07/1998

Priorità	08906/1996
Nazione Priorità	JP
Data Deposito Priorità	

Sezione	Classe	Sottoclasse	Gruppo	Sottogruppo
B	62	J		

Titolo

STRUTTURA DI PIANALE PER UN VEICOLO DI TIPO SCOOTER.

DESCRIZIONE dell'invenzione industriale dal titolo:

"Struttura di pianale per un veicolo di tipo scooter"

di: HONDA GIKEN KOGYO KABUSHIKI KAISHA, nazionalità giapponese, 1-1, Minamiaoyama 2-chome, Minato-ku, Tokyo (GIAPPONE)

Inventori designati: SUGITANI, Takayasu; KODAMA, Makoto; TATEISHI, Seiichi

Depositata il: 23 GEN. 1997

T097A000544

** * **

DESCRIZIONE

La presente invenzione si riferisce ad una struttura di un pianale poggipiedi per un veicolo di tipo scooter.

In veicoli di tipo scooter, un paragambe si innalza davanti ad un rivestimento del pianale che costituisce un pianale poggipiedi, è ricopre il lato anteriore dei piedi del conducente appoggiati su porzioni poggipiedi del rivestimento del pianale.

Le porzioni poggipiedi del rivestimento del pianale sono disposte sostanzialmente nella direzione orizzontale ed il paragambe si innalza sostanzialmente nella direzione verticale da bordi anteriori delle porzioni poggipiedi, e di conseguenza, quando il conducente sposta in avanti i piedi, appoggiati sulle porzioni poggipiedi orizzontali, è vincolato nel suo

movimento poiché le porzioni anteriori dei piedi entrano in contatto con il paragambe sostanzialmente verticale, e per allungare i piedi in misura maggiore, il conducente deve sollevare le porzioni anteriori dei piedi ed appoggiarle sul paragambe. Come conseguenza, al paragambe è applicato un carico elevato.

Per eliminare tale inconveniente, è prevista una struttura in cui una porzione rientrante estendentesi in avanti è formata sulla porzione inferiore di un paragambe e porzioni poggia piedi sono formate sulle porzioni superiori e laterali della porzione rientrante (Pubblicazione di Brevetto giapponese n. Hei 5-7.232).

In questa struttura, quando il conducente allunga i piedi, può inserire le porzioni anteriori dei piedi nella porzione rientrante ed appoggiare anche i piedi sulle porzioni poggia piedi sulla porzione inferiore del paragambe.

Tuttavia la struttura precedente è vantaggiosa per il fatto che il paragambe avente la porzione rientrante e porzioni poggia piedi è di struttura complessa, ed inoltre il paragambe è di peso elevato poiché deve essere rinforzato aumentandone lo spessore.

Alla luce della situazione precedente, è stata

realizzata la presente invenzione, ed uno scopo della presente invenzione consiste nel realizzare una struttura di pianale semplice per un veicolo di tipo scooter, che è diretta ad impedire che ad un paragambe sia direttamente applicato un carico dai piedi del conducente quando il conducente allunga i piedi, e ad eliminare la necessità di aumentare lo spessore del paragambe per ridurre il peso.

Per raggiungere lo scopo precedente, in accordo con l'invenzione descritta nella rivendicazione 1, si realizza una struttura di pianale per un veicolo di tipo scooter avente un pianale di altezza ridotta in corrispondenza di una porzione centrale nella direzione longitudinale del veicolo ed avente anche un paragambe che si innalza davanti al pianale; caratterizzata dal fatto che il pianale ha una porzione anteriore che è disposta all'interno del paragambe ed ha una porzione inclinata che diventa gradualmente più alta verso l'esterno.

Nella semplice struttura precedente della presente invenzione in cui la porzione anteriore del pianale all'interno del paragambe ha una porzione inclinata che diventa gradualmente più alta verso l'esterno, quando il conducente allunga i piedi, i piedi possono essere supportati dal pianale senza

ostacoli in una condizione in cui le porzioni anteriori dei piedi sono naturalmente sollevate per mezzo della porzione inclinata.

Di conseguenza, non è applicato direttamente un carico al paragambe, per cui diventa possibile eliminare la necessità di aumentare lo spessore del paragambe e di conseguenza ridurre il peso.

Secondo l'invenzione descritta nella rivendicazione 2, in aggiunta alla configurazione dell'invenzione descritta nella rivendicazione 1, la porzione inclinata comprende una molteplicità di sporgenze che sporgono da una superficie superiore del pianale ed hanno altezze sporgenti che variano gradualmente formando una superficie inclinata. Di conseguenza, le porzioni anteriori dei piedi del conducente che si estendono in avanti sul pianale possono essere sollevate lungo la superficie inclinata composta da una molteplicità di sporgenze, ed appoggiate su tale superficie.

Secondo l'invenzione descritta nella rivendicazione 3, in aggiunta alla configurazione dell'invenzione descritta nella rivendicazione 1, la porzione inclinata comprende un organo separato destinato ad essere fissato sulla superficie superiore del pianale. Di conseguenza, la forma di un corpo principale

della porzione poggiapiedi del pianale può essere semplificata, e la porzione inclinata può essere realizzata in seguito.

Una forma di attuazione della presente invenzione sarà descritta con riferimento alle figure da 1 a 15.

La figura 1 rappresenta una vista laterale di un motociclo di tipo scooter comprendente una forma di attuazione di una struttura di pianale secondo la presente invenzione;

la figura 2 rappresenta una vista laterale che mostra un elemento di telaio discendente ed un elemento di telaio posteriore nella struttura di pianale del motociclo di tipo scooter illustrato nella figura 1;

la figura 3 rappresenta una vista in pianta della figura 2;

la figura 4 rappresenta una vista in pianta di un rivestimento del pianale;

la figura 5 rappresenta una vista laterale della figura 4;

la figura 6 rappresenta una vista in pianta di un rivestimento del corpo;

la figura 7 rappresenta una vista laterale della figura 6;

la figura 8 rappresenta una vista frontale della figura 6;

la figura 9 rappresenta una vista da dietro di un paragambe;

la figura 10 rappresenta una vista secondo una freccia X;

la figura 11 rappresenta una vista laterale di una porzione di pianale del motociclo di tipo scooter secondo la presente invenzione, con componenti parzialmente interrotti;

la figura 12 rappresenta una vista in sezione lungo la linea XII-XII della figura 11;

la figura 13 rappresenta una vista in pianta che mostra una porzione essenziale della porzione di pianale del motociclo di tipo scooter secondo la presente invenzione;

la figura 14 rappresenta una vista laterale della figura 13;

la figura 15 rappresenta una vista in sezione lungo la linea XV-XV della figura 13; e

la figura 16 rappresenta una vista in sezione che mostra una porzione essenziale di una porzione di pianale secondo una forma di attuazione alternativa.

Un motociclo 1 di tipo scooter comprende una ruota anteriore 3 ed una ruota posteriore 4 sui lati

anteriore e posteriore di un corpo 2 del veicolo, come illustrato nella figura 1. Il corpo 2 del veicolo comprende un canotto di sterzo 5, un elemento di telaio discendente 6 costituito da un tubo anulare, ed un elemento di telaio posteriore 7 costituito da un tubo cavo avente una sezione trasversale rettangolare (avente l'asse maggiore nella direzione della larghezza del corpo del veicolo). L'elemento di telaio discendente 6 si abbassa all'indietro dal canotto di sterzo 5, e si estende sostanzialmente nella direzione orizzontale da una porzione inferiore del rivestimento 50 del pianale; e l'elemento di telaio posteriore 7 è integrato con una porzione di estremità posteriore 6a dell'elemento di telaio discendente 6 e si innalza verso l'alto ed all'indietro da essa. Una porzione anteriore inferiore 7a dell'elemento di telaio posteriore 7 è curvata verso il basso ed all'indietro e si estende all'indietro in modo da ricoprire una porzione inferiore di un gruppo motore posteriore 21.

Come illustrato nella figura 2, una porzione di estremità posteriore 6a dell'elemento di telaio discendente 6 è leggermente curvata verso il basso, ed i due bordi laterali di porzioni di contatto dell'elemento di telaio discendente 6 e dell'elemento di

telaio posteriore 7 sono collegati integralmente l'uno all'altro per saldatura.

Un fazzoletto anteriore 8, come illustrato nella figura 2, è portato in contatto con, e saldato integralmente su una superficie superiore di una porzione posteriore orizzontale 6b dell'elemento di telaio discendente 6 disposta in avanti rispetto alla porzione di contatto tra l'elemento di telaio discendente 6 e l'elemento di telaio posteriore 7, ed una superficie anteriore di una porzione ascendente 7b dell'elemento di telaio posteriore 7 posizionata verso l'alto rispetto alla porzione di contatto tra l'elemento di telaio discendente 6 e l'elemento di telaio posteriore 7. La rigidità della porzione di collegamento tra l'elemento di telaio discendente 6 e l'elemento di telaio posteriore 7 è così aumentata dal fazzoletto anteriore 8.

Un fazzoletto posteriore 9, come illustrato nella figura 2, è saldato ad una superficie posteriore ed alle due superfici laterali di una porzione curva 7c sopra la porzione ascendente 7b dell'elemento di telaio posteriore 7, aumentando così la rigidità della porzione curva 7c dell'elemento di telaio posteriore 7.

Una staffa 10 del cavalletto principale è fissa-

ta in corrispondenza di una estremità posteriore di una porzione di prolungamento all'indietro 7d sul lato inferiore che si estende all'indietro dalla porzione inferiore 7a dell'elemento di telaio posteriore 7, ed un cavalletto principale 11 è montato in modo oscillante sulla staffa 10 del cavalletto principale in modo da poter oscillare per aprirsi/chiudersi mediante una molla elicoidale in trazione 13 interposta tra loro.

Un manicotto di sospensione 14 passa attraverso, ed è saldato a superfici laterali destra e sinistra della porzione ascendente 7b dell'elemento di telaio posteriore 7 e superfici laterali destra e sinistra del fazzoletto anteriore 8, Una coppia di bracci di sospensione destro e sinistro 16 sono montati integralmente in corrispondenza di loro estremità anteriori sulle due estremità di un perno di sospensione 15 inserito nel manicotto di sospensione 14. Una estremità anteriore del gruppo motore 21 è montata in corrispondenza di estremità posteriori dei bracci di sospensione 16 attraverso perni di montaggio 17, in modo che il gruppo motore 21 possa oscillare verticalmente.

Un albero 19 di supporto dell'ammortizzatore estendentesi nella direzione della larghezza del

veicolo è saldato ad una porzione di estremità posteriore 7e sul lato superiore della porzione superiore 7c dell'elemento di telaio posteriore 7 attraverso una staffa 18 saldata su una superficie laterale sinistra della porzione di estremità posteriore 7e sul lato superiore, ed un sostegno 20 di montaggio di una bobina di accensione è saldato ad una superficie laterale destra della porzione di estremità posteriore 7e sul lato superiore. Un'estremità di base dell'albero 19 di supporto dell'ammortizzatore è portata in contatto con, e saldata al sostegno 20 di montaggio della bobina di accensione.

Il gruppo motore 21 è composto da un motore a combustione interna 22, da un cambio di velocità a variazione continua del tipo a cinghia a V 23, e da un riduttore ad ingranaggi 24. Una ruota posteriore 4 è montata integralmente su un albero di uscita del riduttore ad ingranaggi 24. Estremità superiore ed inferiore di un ammortizzatore 26 sono montate in modo articolato sull'albero di supporto dell'ammortizzatore 19 della porzione di estremità posteriore lato superiore 7e dell'elemento di telaio posteriore 7 e su un albero di montaggio 25 del gruppo motore 21, in modo che il peso di una metà posteriore del motociclo 1 di tipo scooter sia supportato dalla

ruota posteriore 4 attraverso l'ammortizzatore 26 ed il gruppo motore 21.

Un carburatore 34 è disposto dietro un cilindro del motore a combustione interna 22 che è disposto in una condizione leggermente inclinata all'indietro, ed un filtro dell'aria 33 è disposto dietro il carburatore 34 e verso l'alto rispetto al cambio di velocità a variazione continua 23 del tipo a cinghia a V sul lato sinistro.

Una porzione di fissaggio 35a dell'estremità di base di un condotto di scarico 35 è fissata ad una porzione di montaggio 22a del condotto di scarico disposta su una superficie anteriore del cilindro del motore a combustione interna 22. Il condotto di scarico 35 si estende in avanti, curvando verso destra rispetto al corpo del veicolo, e si estende sotto la porzione anteriore del motore a combustione interna 22, dopodiché si estende ulteriormente all'indietro lungo il lato destro del corpo del veicolo ed è collegato ad un silenziatore 36.

Con riferimento alla porzione anteriore del corpo del veicolo, un albero dello sterzo 30 è disposto in modo girevole verso destra e verso sinistra sul canotto di sterzo 5, ed un manubrio 31 è montato integralmente ad una estremità superiore dell'albero

dello sterzo 30; inoltre una forcella anteriore 32 è montata integralmente all'estremità inferiore dell'albero dello sterzo 30, e la ruota anteriore 3 è supportata in modo girevole ad estremità inferiori della forcella anteriore 32.

Una coppia di tubi di pianale 27 estendentisi nella direzione della larghezza del corpo del veicolo penetrano in centri verticali delle porzioni anteriore e posteriore, ossia la porzione centrale orizzontale 6c ed una porzione posteriore orizzontale 6b, che si estendono all'indietro attraverso una porzione di pianale poggiapiedi, dell'elemento di telaio discendente 6 del telaio 2 del veicolo, e sono fissati integralmente ad esse per saldatura. Staffe del pianale 28 sono integralmente fissate per saldatura a superfici superiori di estremità destra e sinistra di ciascuno dei tubi del pianale 27 (vedere figure 2 e 3), ed un rivestimento 50 del pianale è disposto sulle staffe del pianale 28.

Un sottotelaio posteriore 29 di alluminio è disposto integralmente in corrispondenza della porzione di estremità posteriore lato superiore 7e dell'elemento di telaio posteriore 7 in modo da estendersi ulteriormente all'indietro da essa. Un serbatoio di combustibile 37, un serbatoio di olio 38 ed

una batteria 39 sono disposti sopra l'elemento di telaio posteriore 7 ed il sottotelaio posteriore 29, in quest'ordine, dal lato anteriore al lato posteriore del corpo del veicolo. Una sella 40, con la sua estremità anteriore supportata in modo articolato da una staffa dell'estremità anteriore facente parte del serbatoio di combustibile 37, ricopre in modo apribile il serbatoio di combustibile 37, il serbatoio di olio 38, la batteria 39 e simili dal lato superiore.

Un rivestimento 55 del corpo ricopre interamente, sotto la sella 40, periferie dell'elemento di telaio posteriore 7 e del sottotelaio posteriore 29, ed un rivestimento centrale 44 collegato ad una estremità superiore di una porzione anteriore del rivestimento 55 del corpo ricopre una porzione anteriore inferiore del serbatoio di combustibile 37. Quando la sella 40 è chiusa per ricoprire il lato superiore del serbatoio di combustibile 37, del serbatoio dell'olio 38, della batteria 39 e simili, un bordo periferico inferiore della sella 40 è portato in contatto con bordi superiori del rivestimento centrale 44 e del rivestimento 55 del corpo, in modo da chiuderli.

Una porzione posteriore del rivestimento 55 del corpo ricopre un lato superiore di un parafango po-

steriore posizionato sopra la ruota posteriore 4, ed una estremità inferiore della porzione anteriore del rivestimento 55 del corpo è collegata ad una estremità superiore di una porzione posteriore ascendente 52 del rivestimento 50 del pianale.

D'altra parte, un paragambe 60 si innalza dalla porzione anteriore del rivestimento 50 del pianale, coprendo la porzione anteriore dell'elemento di telaio discendente 6, e si innalza lungo l'elemento di telaio discendente 6. Un parafango anteriore 41 estendentesi in avanti da una porzione centrale del paragambe 60 è montato integralmente con la forcella anteriore 32 in una posizione sopra la ruota anteriore 3.

I rivestimenti per ricoprire il corpo del veicolo sono generalmente configurati come precedentemente descritto.

Tra questi rivestimenti, il rivestimento 50 del pianale sarà descritto in dettaglio nel seguito. Come illustrato nelle figure 4 e 5, il rivestimento 50 del pianale è composto da una porzione a piastra orizzontale 51 su cui sono appoggiati i piedi del conducente, e dalla porzione posteriore ascendente 52.

La porzione a piastra orizzontale 51 presenta, in corrispondenza di una porzione centrale sul lato

anteriore, una rientranza attraverso la quale passa l'elemento di telaio discendente 6. Porzioni anteriori di porzioni poggiapiedi 51l e 51r sono posizionate sui due lati della rientranza. Fori per viti 51a sono ricavati in corrispondenza delle porzioni anteriore e posteriore di ciascuna delle porzioni poggiapiedi 51l e 51r, penetrando in porzioni in rilievo 51b estendentisi verso il basso.

Nella porzione a piastra orizzontale 51, pezzi di montaggio 51c sporgono verso il basso da porzioni vicine ai bordi laterali destro e sinistro, spostati obliquamente all'indietro dalle porzioni in rilievo 51b sul lato anteriore a destra e a sinistra.

Sporgenze a colonna appiattite e di piccole dimensioni sono formate sulla superficie superiore della porzione a piastra orizzontale 51. Tra queste sporgenze, cinque pezzi sporgenti 51d disposti all'esterno di ciascuno dei fori per viti lato anteriore 51a sono più alti, ed in particolare diventano gradualmente più alti avvicinandosi ai lati anteriori ed esterni.

Nervature 51e sono formate su una superficie posteriore della porzione a piastra orizzontale 51 in una forma a griglia.

La porzione posteriore ascendente 52 della por-

zione a piastra orizzontale 51 si innalza verso l'alto da un bordo posteriore della porzione a piastra orizzontale 51, con porzioni laterali destra e sinistra estendentisi sostanzialmente all'indietro in modo da formare una apertura a forma di U in una vista dall'alto (vedere figura 4).

Un bordo superiore a forma di U 52a della porzione ascendente 52 si estende leggermente verso l'interno formando una superficie sostanzialmente orizzontale. Ciascuna di porzioni simmetriche destra e sinistra del bordo superiore 52a ha pezzi sporgenti anteriore e posteriore 52b sporgenti verso l'interno. Il pezzo sporgente 52b ha un foro di bloccaggio a fessura 52c.

Una porzione centrale anteriore del bordo superiore 52a ha una rientranza aperta all'indietro in cui è formata una porzione di montaggio a piastra verticalmente rettangolare 52d avente in corrispondenza del centro un foro filettato, con le vicinanze della porzione di montaggio 52d del bordo superiore 52 intagliate.

D'altra parte, come illustrato nella figura 1 e nelle figure da 6 ad 8, il rivestimento 55 del corpo comprende una porzione anteriore 56 del rivestimento, una porzione intermedia 57 del rivestimento, ed una

porzione posteriore 58 del rivestimento. La porzione anteriore 56 del rivestimento ricopre un lato anteriore e lati destro e sinistro della porzione anteriore dell'elemento di telaio posteriore 7 ed ha una porzione superiore sostanzialmente aperta; la porzione intermedia 57 del rivestimento si estende obliquamente verso l'alto dalla porzione anteriore 56 del rivestimento, su cui sono disposti il serbatoio dell'olio 38 e la batteria 39, e la porzione posteriore 58 del rivestimento si estende all'indietro dalla porzione intermedia 57 del rivestimento ricoprendo il lato superiore del parafango posteriore.

La porzione intermedia 57 del rivestimento ha pareti laterali ascendenti destra e sinistra 57a, ed una parete superiore 57b che si estende sostanzialmente nella direzione orizzontale. La parete superiore 57b ha una apertura circolare 57c al centro di una sua metà anteriore, ed una rientranza rettangolare superiore 57d sostanzialmente aperta verso il basso nella sua metà posteriore.

Una rientranza inferiore 57e circondata dalla metà anteriore della parete superiore 57b, dalle pareti laterali destra e sinistra 57a, e da una parete anteriore della rientranza superiore 57d, ricopre il serbatoio dell'olio dal lato superiore, ed un foro

di alimentazione di olio sporgente verso l'alto dal serbatoio dell'olio 38 sporge attraverso l'apertura circolare 57c.

La rientranza superiore 57d dietro il serbatoio dell'olio 38 funge da spazio parallelepipedo rettangolare per contenere la batteria 39 dal lato superiore.

La porzione anteriore 56 del rivestimento ha un bordo inferiore 56a realizzato in una forma ad U corrispondente alla forma del bordo superiore 52a della porzione ascendente 52 del rivestimento 50 del pianale, e ciascuna di porzioni simmetriche destra e sinistra del bordo inferiore 56a ha denti di bloccaggio anteriore e posteriore 56b sporgenti verso il basso.

Il dente di bloccaggio 56b sporge da una posizione leggermente verso l'interno dalla parete laterale del rivestimento, ed ha una porzione inferiore che si estende in avanti ed è realizzata in una forma ad L in una vista laterale.

Il bordo inferiore 56a della porzione anteriore 56 del rivestimento ha un pezzo di montaggio estendentesi verso il basso 56c posizionato leggermente verso l'interno dal centro di una sua porzione anteriore.

D'altra parte, come illustrato nella figura 1 e nelle figure 9 e 10, il paragambe 60 comprende una porzione superiore 61 del paragambe che ricopre la periferia del canotto di sterzo 5, una porzione centrale 62 del paragambe che ricopre il lato posteriore di una porzione estendentesi verso il basso dell'elemento di telaio discendente 6, e porzioni laterali 63 del paragambe che si estendono verso destra e verso sinistra dai lati della porzione centrale 62 del paragambe. La porzione laterale 63 del paragambe, che è curvata essendo rigonfia in avanti, ha una parete esterna 63a avente una porzione inferiore estendentesi all'indietro.

Una staffa 63b si estende all'indietro nella direzione orizzontale dal bordo inferiore curvo della porzione laterale 63 del paragambe, ed ha in una posizione specifica un foro per vite 63c.

La parete esterna 63a della porzione laterale 63 del paragambe presenta, all'estremità inferiore estendentesi all'indietro, un foro filettato 63d.

Una nervatura estendentesi orizzontalmente 63e è formata lungo una superficie interna della porzione laterale 63 del paragambe curvando in posizione leggermente più alta della staffa 63b.

Ciascuna delle staffe destra e sinistra 28 del

pianale previste integralmente sull'elemento di telaio discendente 6 attraverso i tubi 27 del pianale presenta i fori per viti anteriore e posteriore 28a, in cui un dado 28b è saldato ad una superficie inferiore del foro per vite 28a (vedere figura 3). Le staffe inferiori 63b delle porzioni laterali 63 del paragambe 60 sono supportate sulle porzioni di estremità anteriore delle staffe 28 del pianale, e le porzioni anteriori delle porzioni poggiapiedi destra e sinistra 51l e 51r del rivestimento 50 del pianale sono sovrapposte sulle staffe 63b attraverso le porzioni in rilievo 51b. A questo punto, i bordi anteriori delle porzioni poggiapiedi destra e sinistra 51l e 51r sono supportati dalle nervature 63e formate sulle superfici interne delle pareti laterali delle porzioni laterali del paragambe 60.

Come illustrato nella figura 11, la staffa 63b e la porzione in rilievo 51b sono sovrapposte sulla porzione di estremità anteriore della staffa 28 del pianale in quest'ordine, ed una vite 72 passa attraverso i fori per viti allineati 28a, 63c e 51a dal lato superiore, ed è avvitata nel dado 28b.

Così, le staffe inferiori 63b del paragambe 60 e le porzioni anteriori delle porzioni poggiapiedi 51l e 51r del rivestimento 50 del pianale sono fissa-

te solidalmente con le staffe 28 del pianale per mezzo delle viti 72.

Le porzioni posteriori delle porzioni poggiapiedi 51l e 51r del rivestimento 50 del pianale sono supportate sulle porzioni di estremità posteriore delle staffe 28 del pianale attraverso le porzioni in rilievo 51b. Una vite 73 passa attraverso i fori per vite 51a e 28b dal lato superiore, ed è avvitata nel dado 28b.

Come illustrato nella figura 12, ciascuno dei pezzi di montaggio 51c disposti in vicinanza dei bordi laterali destro e sinistro della porzione anteriore del rivestimento 50 del pianale fronteggia un foro filettato 63d disposto in corrispondenza di una porzione di estremità inferiore della parete laterale esterna 63a della porzione laterale 63 del paragambe 60. Una vite 74 passante attraverso il foro filettato 63d è fissata ai pezzi di montaggio 51c attraverso una rondella 75.

Quando le porzioni poggiapiedi 51l e 51r del rivestimento 50 del pianale sono così assemblate in modo che le loro porzioni anteriori sporgano all'interno delle porzioni laterali curve di destra e di sinistra del paragambe 60, cinque pezzi delle sporgenze 51d disposte sul lato esterno della porzione

anteriore di ciascuna delle porzioni poggiapiedi 51l e 51r, come illustrato nelle figure da 13 a 15, sono posizionati all'interno di una porzione di estremità inferiore estendentesi all'indietro della parete laterale esterna 63a della porzione laterale 63 del paragambe 60.

La parete laterale esterna 63 della porzione laterale 63 del paragambe ha un bordo estendentesi obliquamente verso il basso ed all'indietro 63f che, all'esterno dei cinque pezzi delle sporgenze 51d del rivestimento 50 del pianale, è leggermente più alto della superficie orizzontale superiore di ciascuna delle porzioni poggiapiedi 51l e 51r, come illustrato nelle figure 14 e 15, e diminuisce gradualmente di altezza verso il lato posteriore.

Le cinque sporgenze 51d del rivestimento 50 del pianale diventano più alte avvicinandosi al lato anteriore ed esterno, e, come illustrato nella figura 15, la superficie superiore di ciascuna sporgenza 51d è inclinata ed il bordo 63f della porzione laterale 63 del paragambe 60 è posizionato sul prolungamento delle superfici inclinate delle sporgenze 51d.

Di conseguenza, quando il conducente appoggia i piedi F sulle porzioni poggiapiedi 51l e 51r e quindi li allunga comodamente, la porzione anteriore del

piede F è, come illustrato nelle figure da 13 a 15, appoggiata su cinque pezzi delle sporgenze 51d del rivestimento 50 del pianale, e se il piede F sporge verso l'esterno dalle sporgenze 51d, esso non è direttamente appoggiato sul bordo 63f della porzione laterale 63 del paragambe 60. Di conseguenza, il carico non è applicato dal piede F soltanto al bordo 63f.

Nella figura 15, il piede F è rappresentato non portato in contatto con il bordo 63f; tuttavia, se esso fosse portato in contatto con il bordo 63f, ad esso non sarebbe applicato un carico elevato.

Di conseguenza, è possibile eliminare la necessità di aumentare lo spessore del paragambe 60 per aumentarne la resistenza meccanica, e di conseguenza ridurre il peso del paragambe 60.

In questa struttura, poiché cinque pezzi delle sporgenze 51d formano una superficie inclinata liscia in corrispondenza della porzione anteriore ed esterna di ciascuna delle porzioni poggiapiedi 51l e 51r, il conducente può allungare i piedi su queste superfici inclinate senza ostacoli ed i piedi possono essere uniformemente supportati su di esse.

Benché la superficie inclinata sia composta dalle sporgenze 51d formate integralmente sul rive-

stimento 50 del pianale nella forma di attuazione precedente, essa può essere composta da un organo separato.

La figura 16 rappresenta una vista in sezione, nella stessa posizione della figura 15, che mostra una forma di attuazione alternativa che utilizza un organo inclinato separato 80.

L'organo inclinato 80 è fissato in corrispondenza della porzione anteriore ed esterna di una porzione poggiapiedi 81 del rivestimento del pianale. Una superficie superiore inclinata dell'organo inclinato 80 diventa più alta avvicinandosi alla porzione esterna, ed un bordo 82a di una porzione laterale 82 del paragambe è posizionato sul prolungamento della superficie inclinata.

Di conseguenza, quando il conducente allunga i piedi, la porzione anteriore del piede è naturalmente appoggiata sull'organo inclinato 80, e se il piede sporge verso l'esterno dall'organo inclinato 80, un carico elevato non è applicato dal piede al bordo 82a della porzione laterale 82 del paragambe.

Di conseguenza, è possibile eliminare la necessità di aumentare lo spessore del paragambe 60 per aumentarne la resistenza meccanica, e di conseguenza ridurre il peso del paragambe 60.

Inoltre, poiché l'organo inclinato 80 è previsto separatamente, diventa possibile semplificare la forma del rivestimento 81 del pianale.

RIVENDICAZIONI

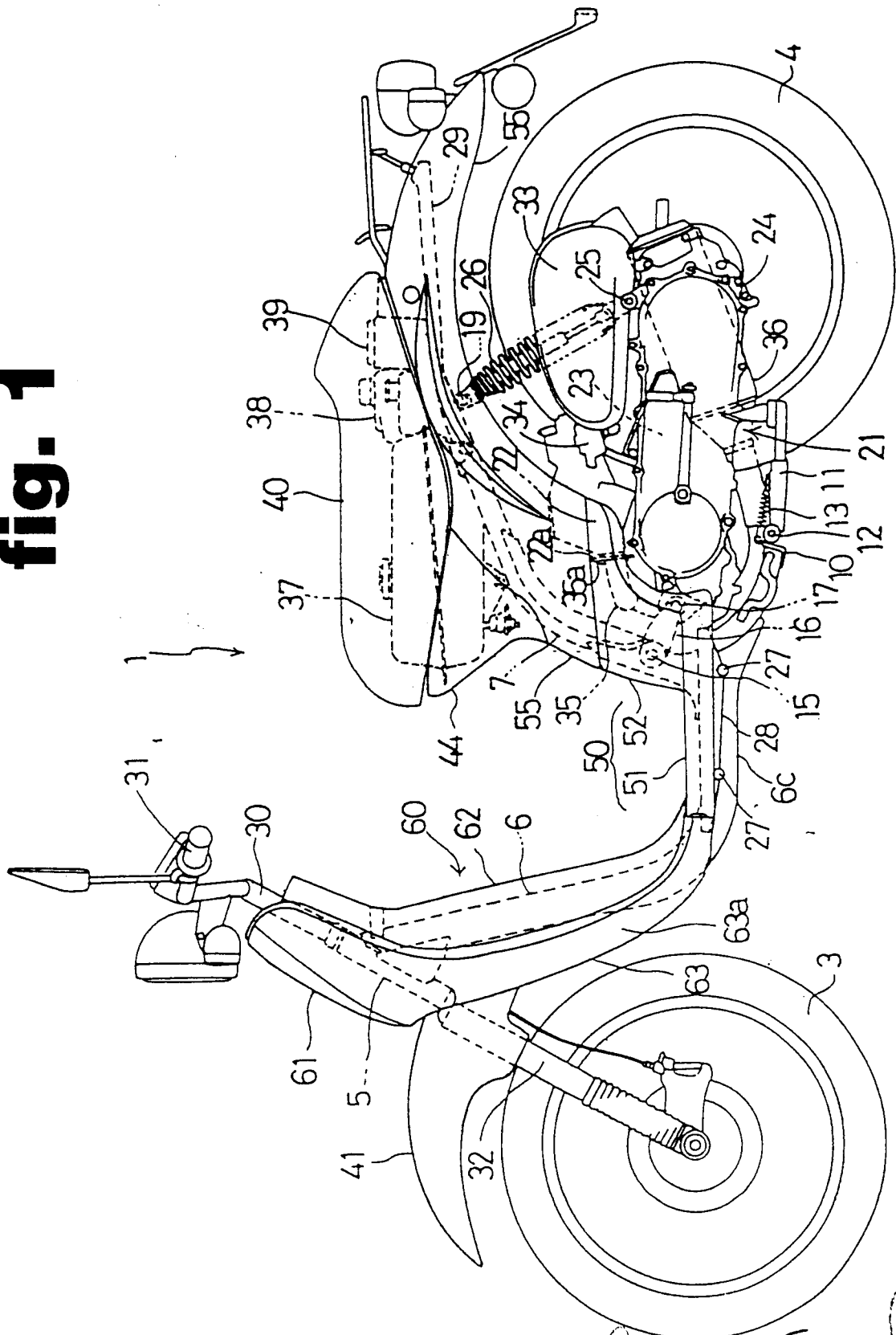
1. Struttura di pianale per un veicolo di tipo scooter avente un pianale di altezza ridotta in corrispondenza di una porzione centrale nella direzione longitudinale del veicolo ed avente inoltre un para-gambe che si innalza davanti al pianale; caratterizzata dal fatto che il pianale suddetto ha una porzione anteriore che è posizionata all'interno del para-gambe suddetto ed ha una porzione inclinata che diventa gradualmente più alta verso l'esterno.
2. Struttura di pianale per un veicolo di tipo scooter secondo la rivendicazione 1, in cui la porzione inclinata suddetta comprende una molteplicità di sporgenze che sporgono da una superficie superiore del pianale suddetto ed hanno altezze sporgenti che variano gradualmente formando una superficie inclinata.
3. Struttura di pianale per un veicolo di tipo scooter secondo la rivendicazione 1, in cui la porzione inclinata suddetta comprende un organo separato destinato ad essere fissato sulla superficie superiore del pianale suddetto.

PER PROCURA
Ing. Giuseppe *Quinterno*
N. Iscritz. ALBO 257
(in proprio e per gli altri)



Topia 0000kh

fig. 1

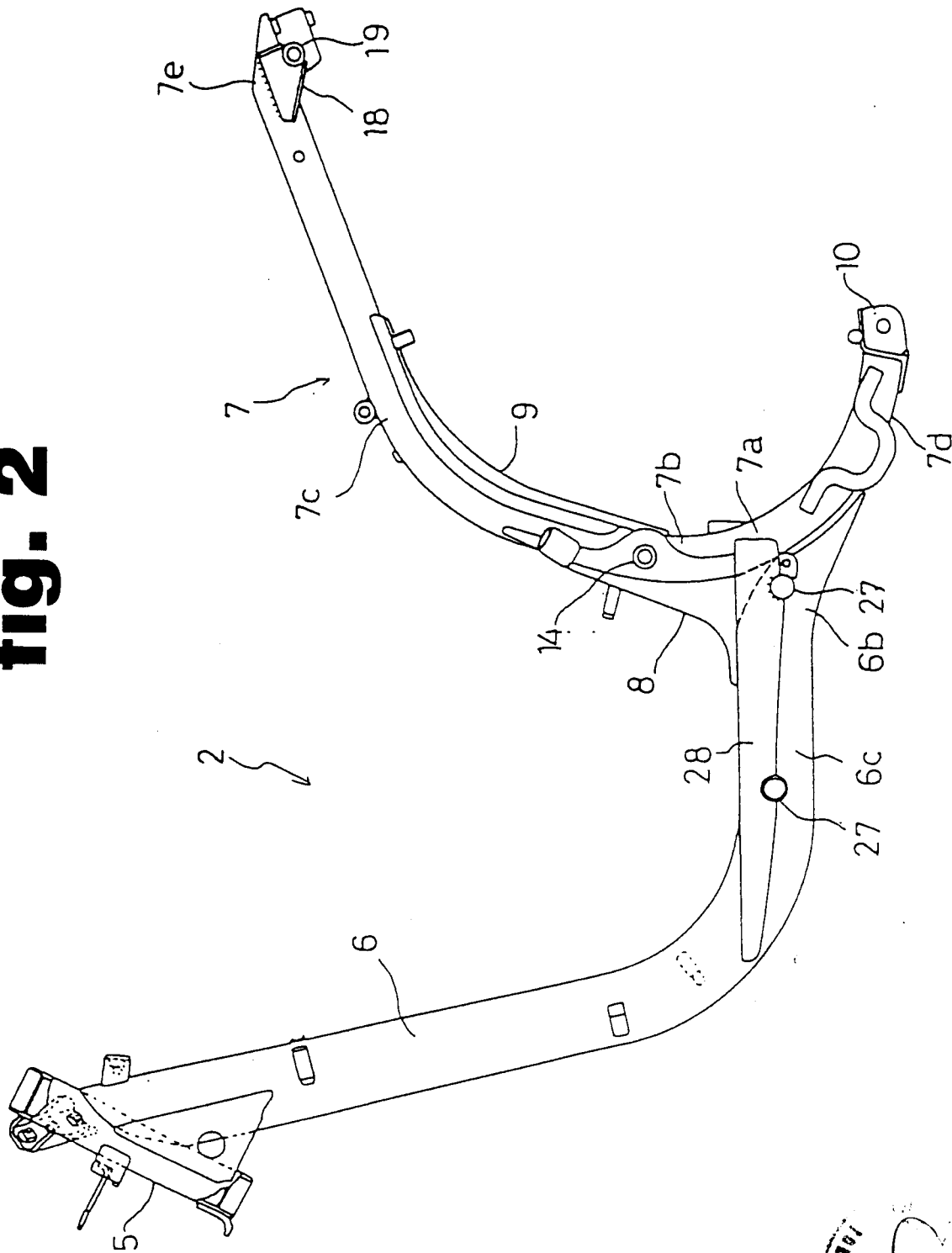


ing. G. ... TERNO



TOP #A000044

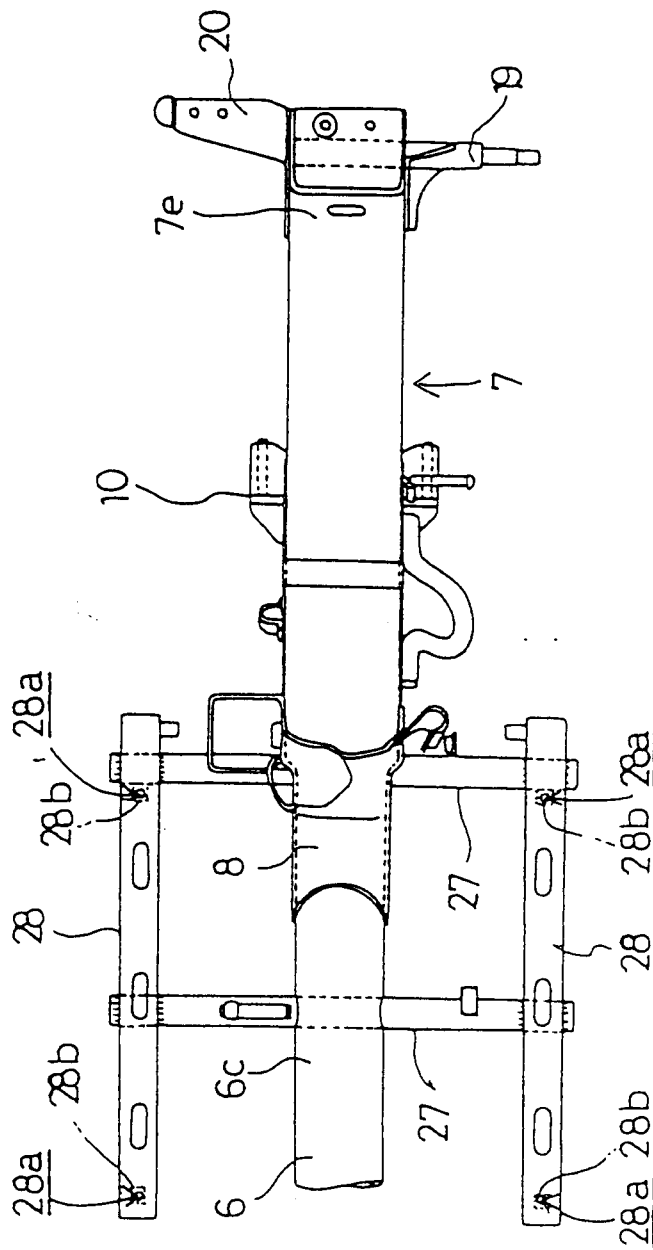
fig. 2



[Handwritten signature]
[Handwritten mark]

To 97 A0000h4

fig. 3

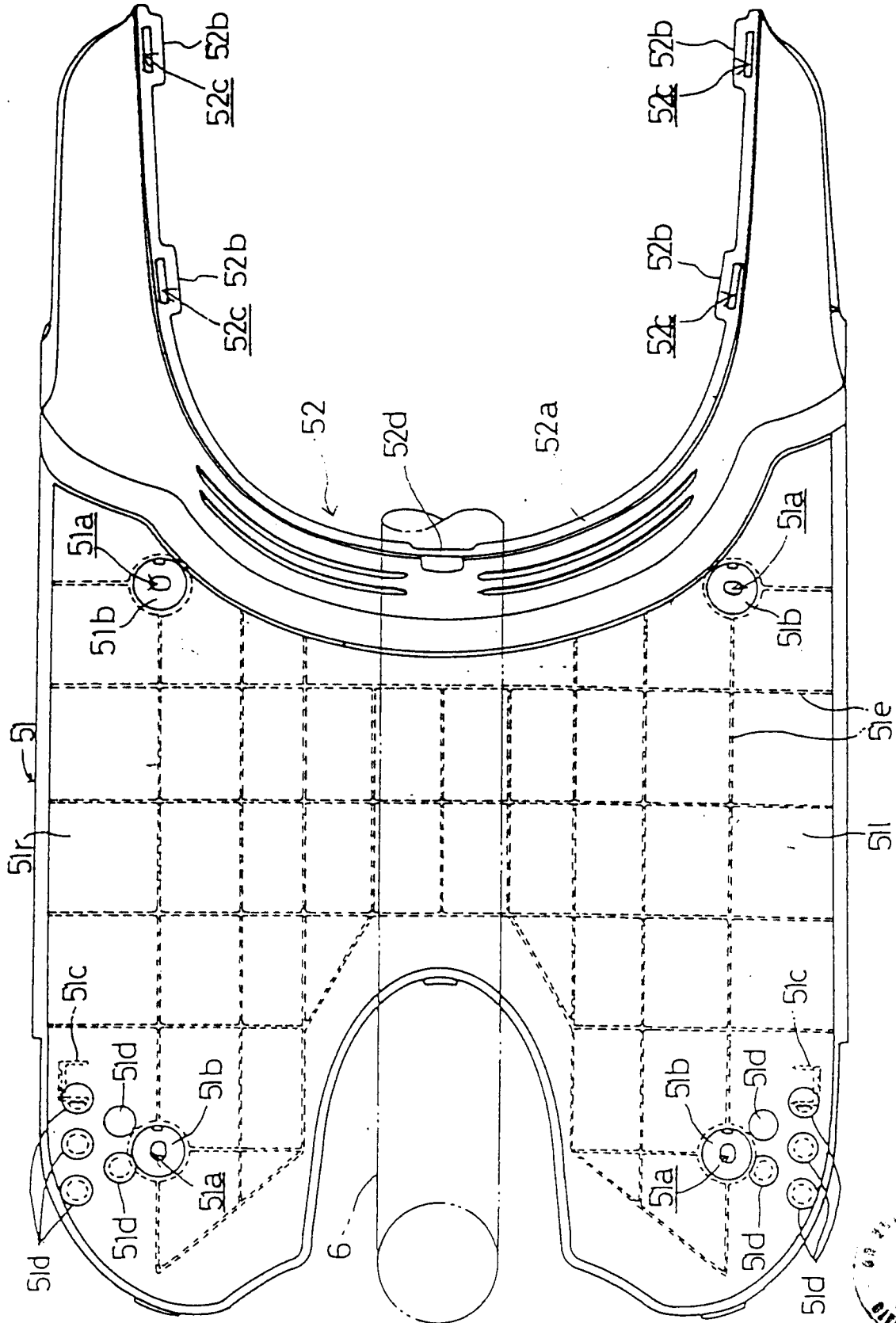


Per procura di HONDA GIKEN KOGYO KABUSHIKI KAISHA

Giuseppe
Ing. Giuseppe QUINTERNO
N. 101
In proprio e per procura



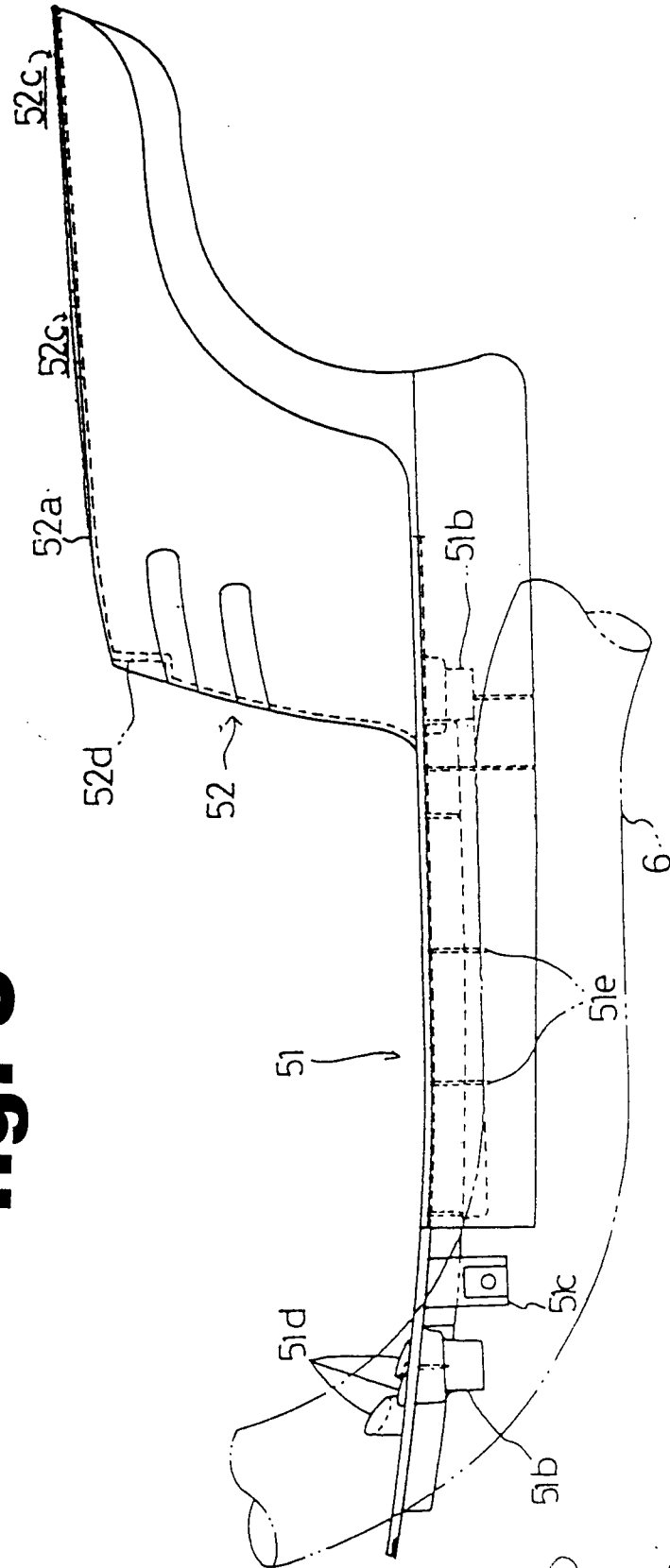
fig. 4



[Handwritten signature]



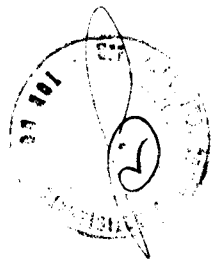
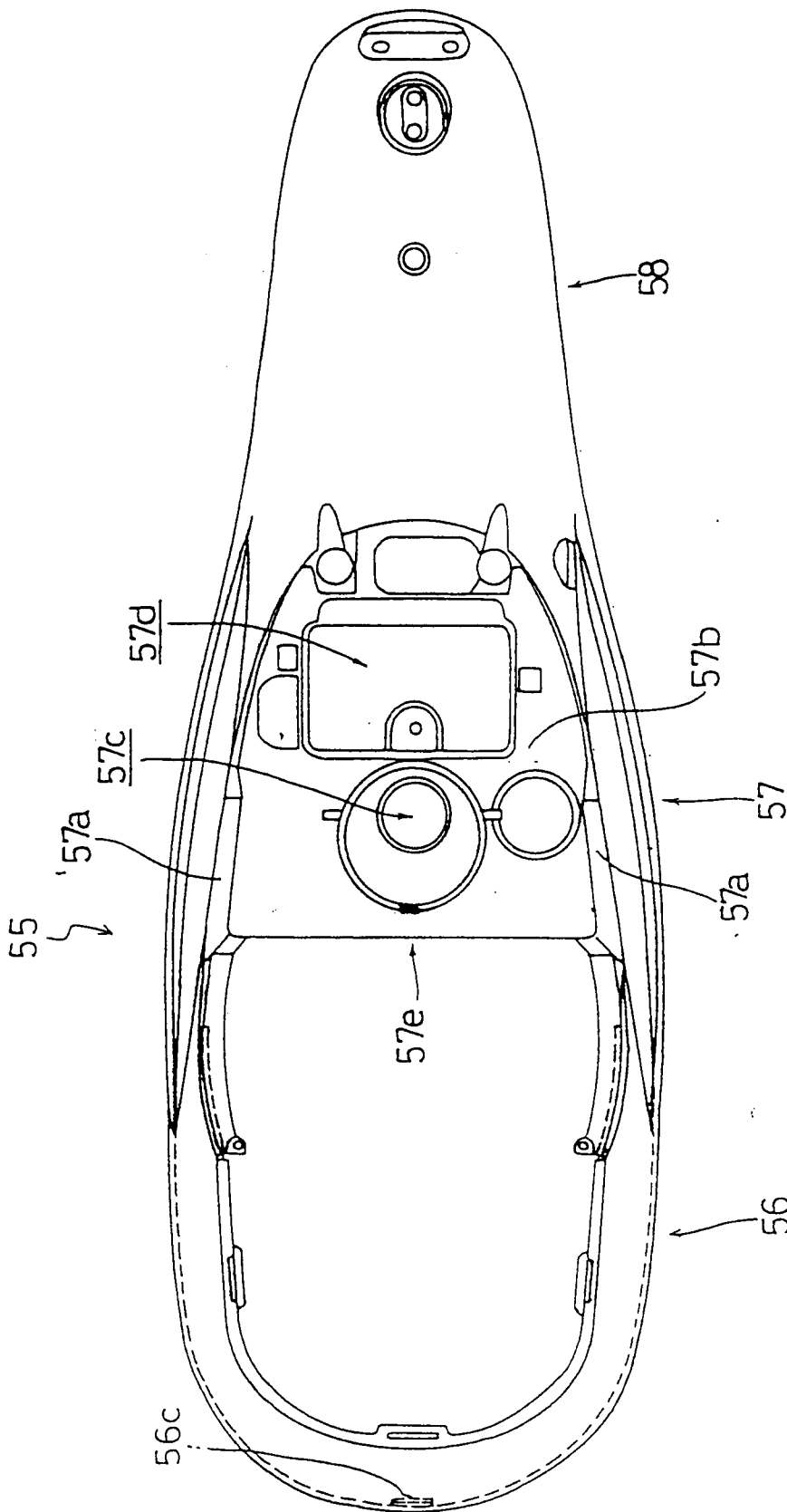
fig. 5



Handwritten signature

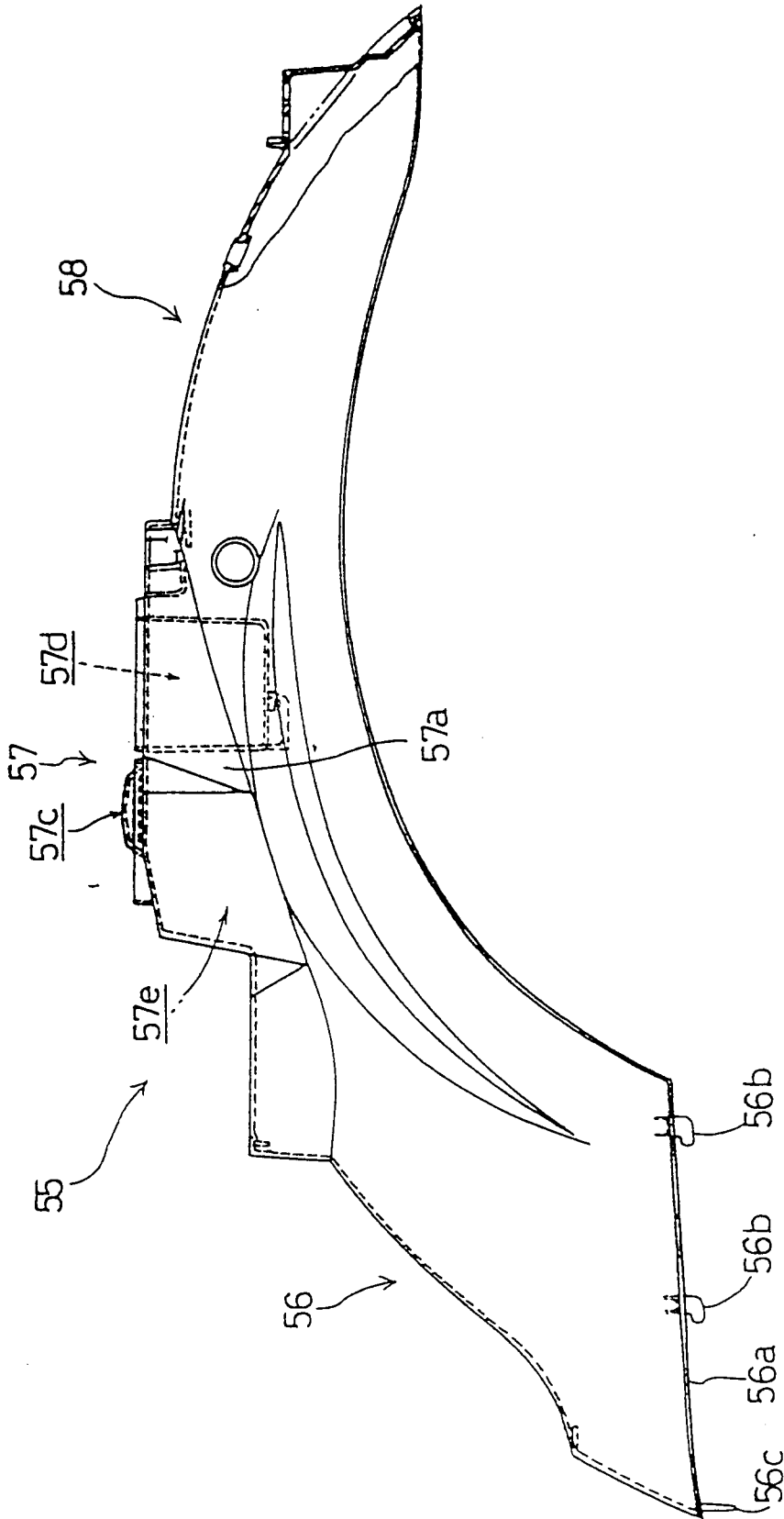


fig. 6



Ing. Giuseppe QUINTERNO
 10121 TORINO, ITALY
 (tel. 011/261111)

fig. 7



Ing. *[Signature]*
 11b prop...

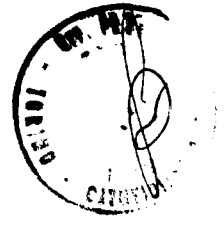
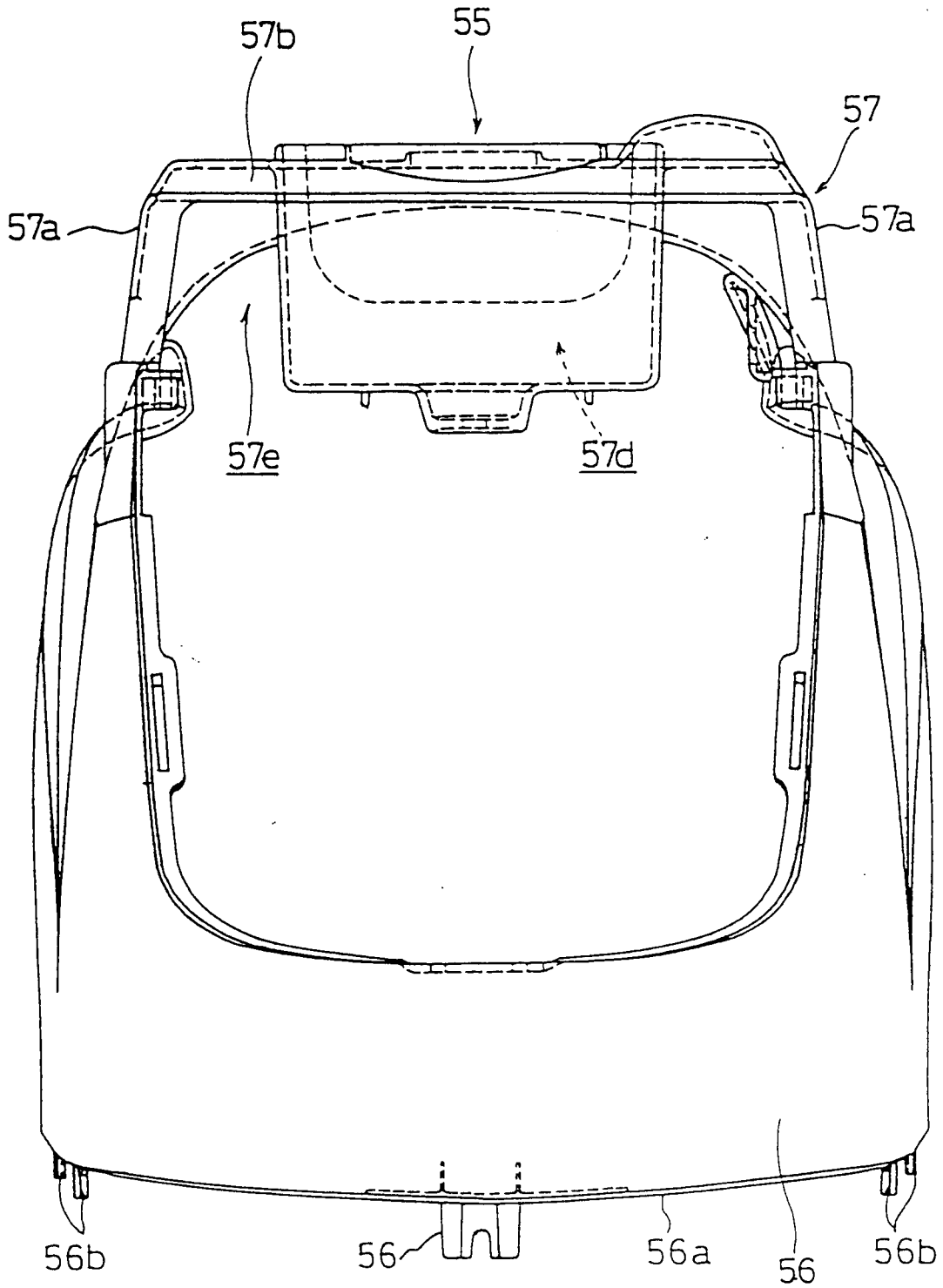


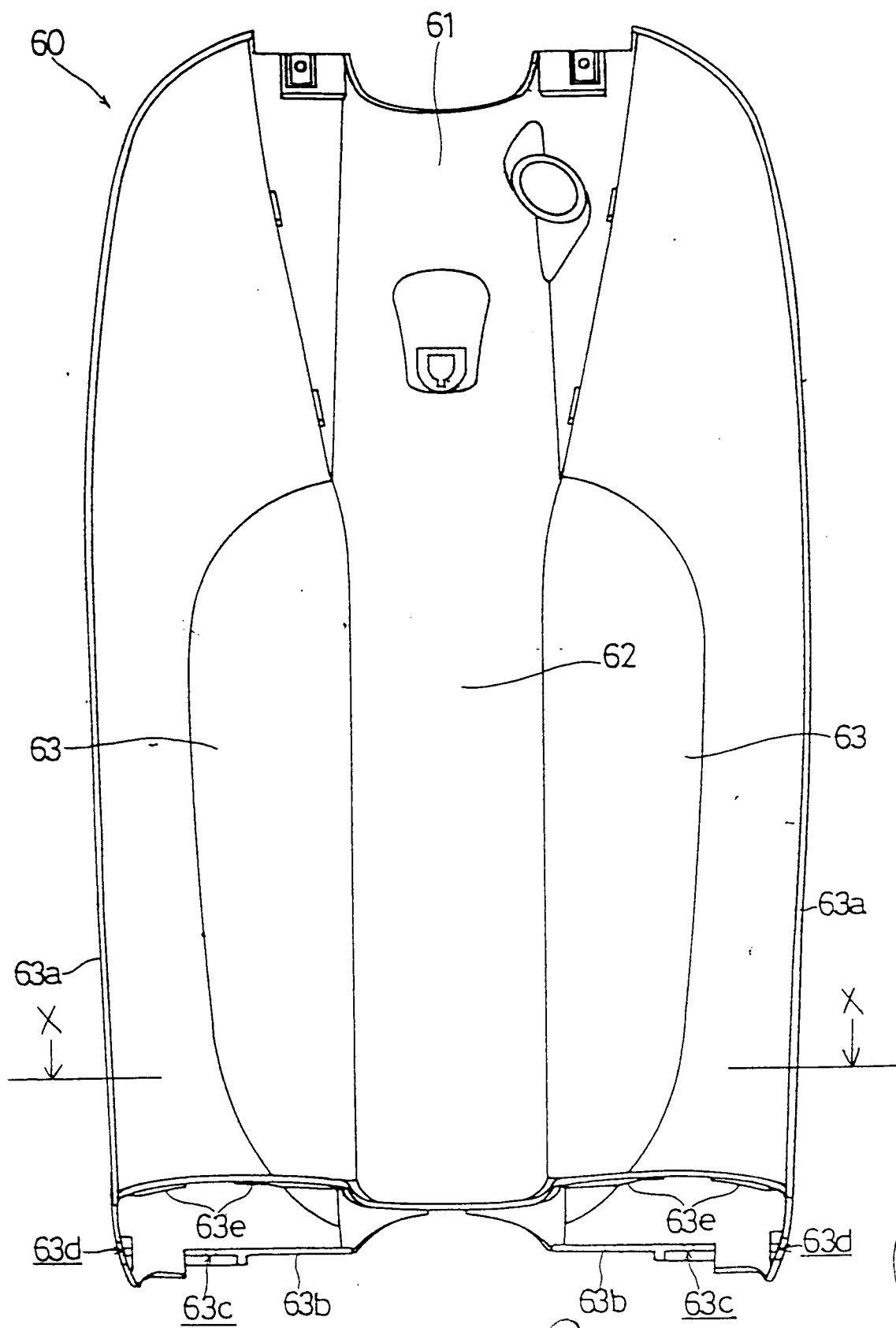
fig. 8



Handwritten signature



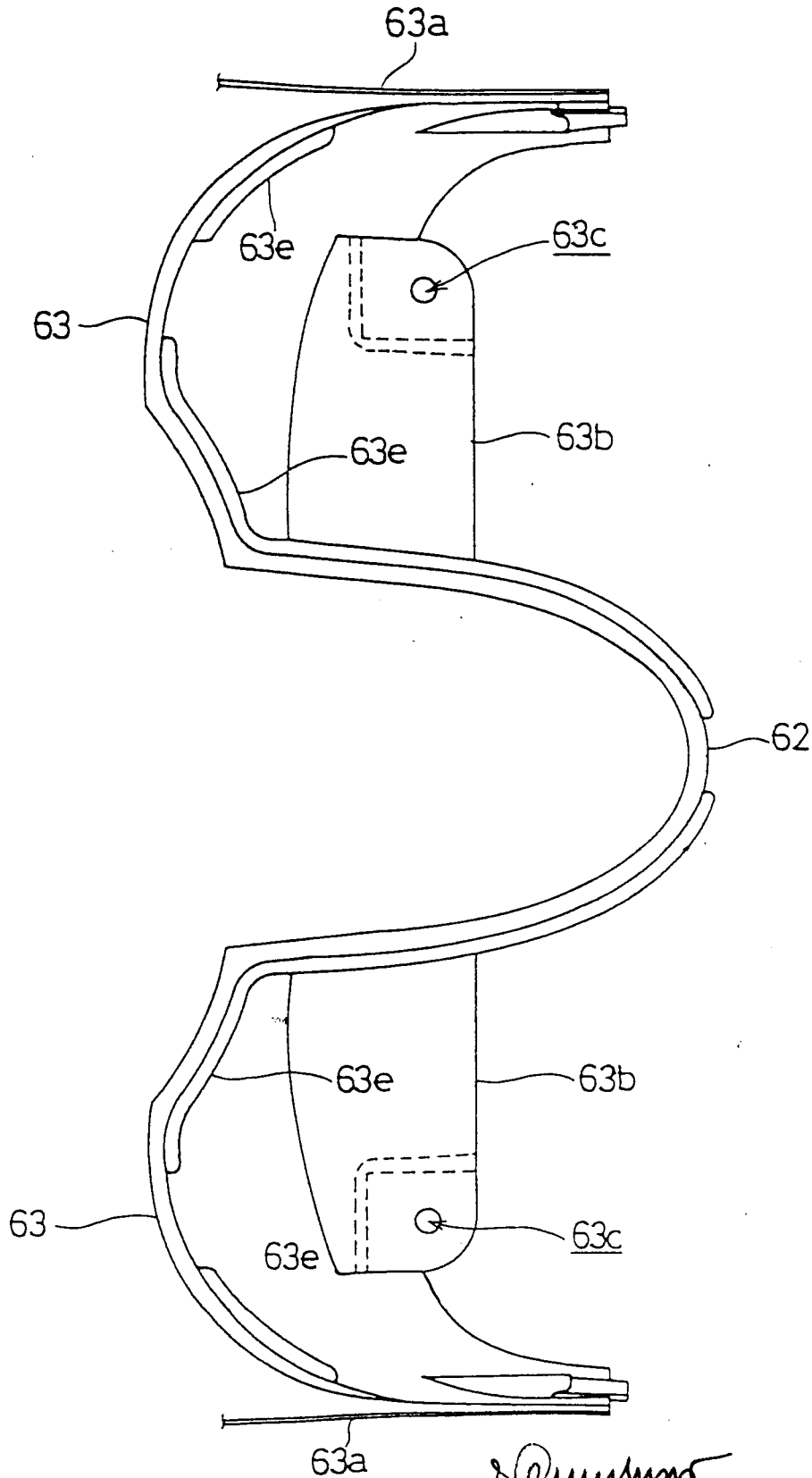
fig. 9



ng. *[Signature]* No. 227



fig. 10



Ing. *[Signature]*

fig. 11

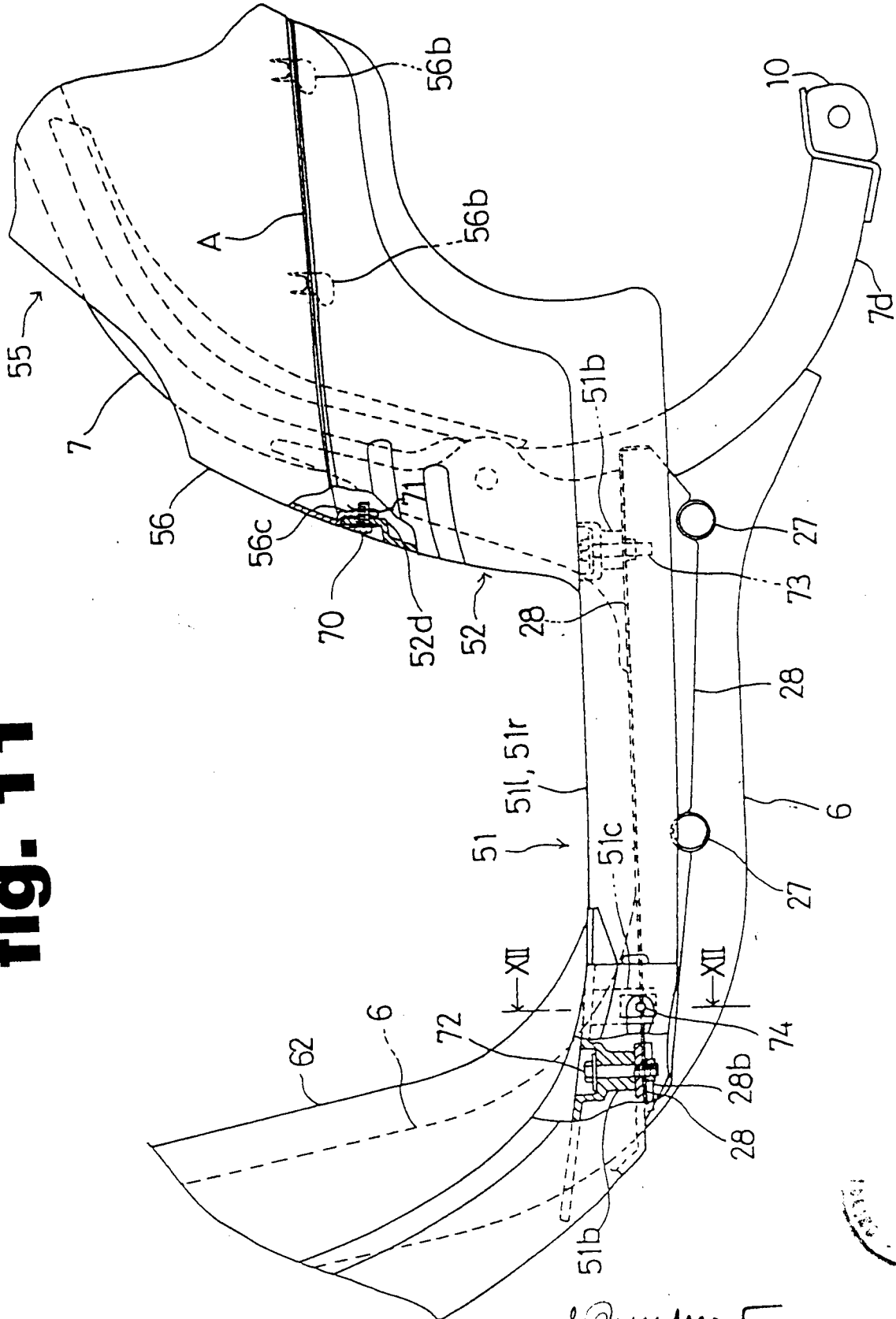


fig. 12

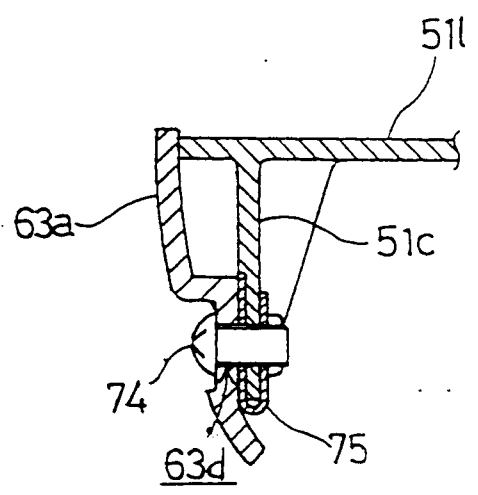
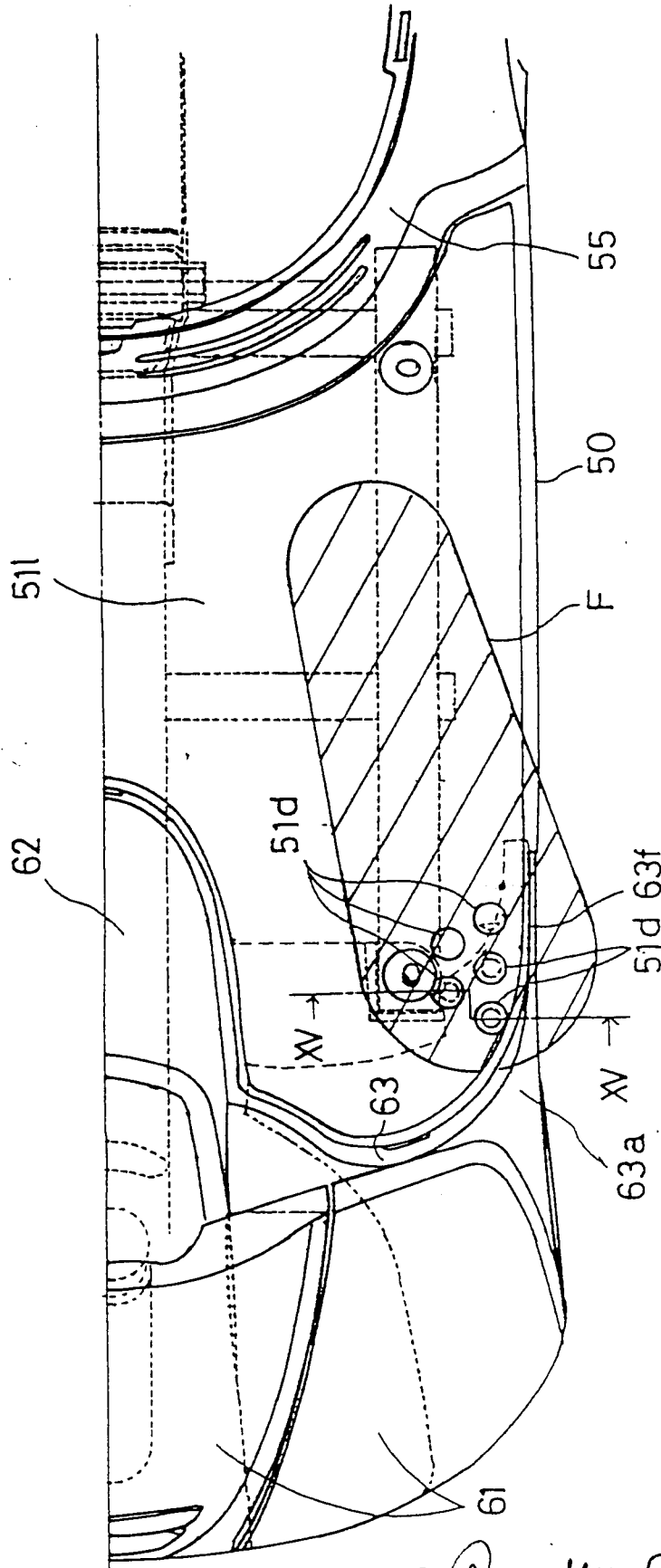


fig. 13



[Handwritten signature]



fig. 14

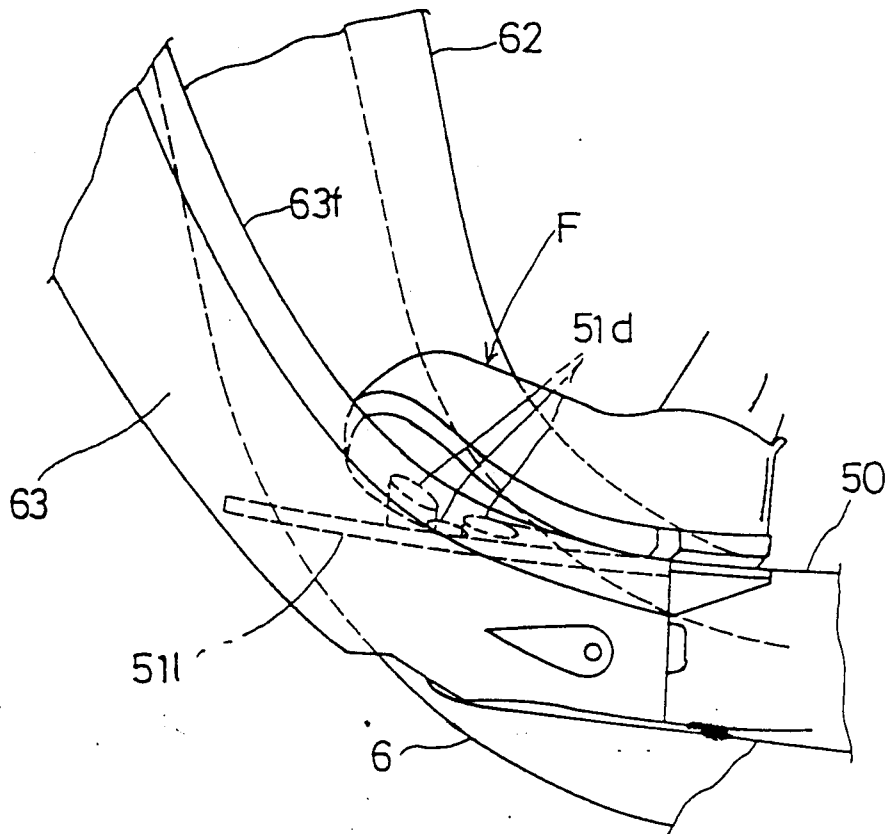
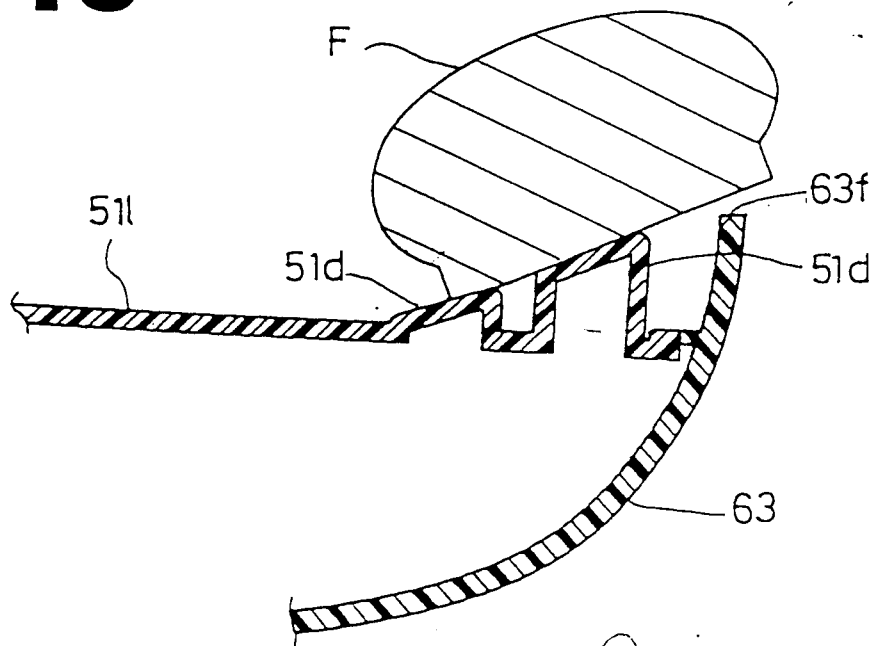


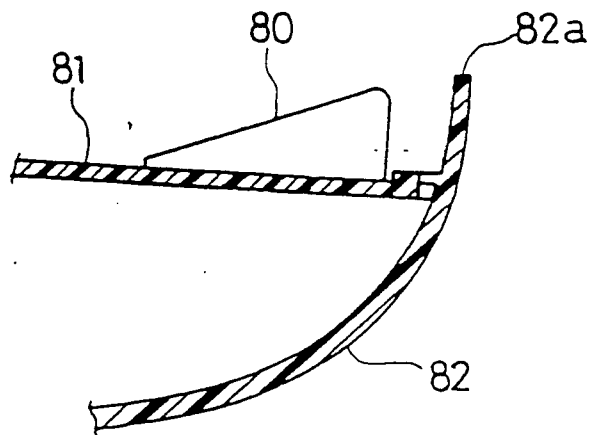
fig. 15



[Handwritten signature]



fig. 16



[Handwritten signature]