

(74)

:

(54)

가
 180 2 (2) 10 가 135 140
 200 220 가 1 8 (3) 185

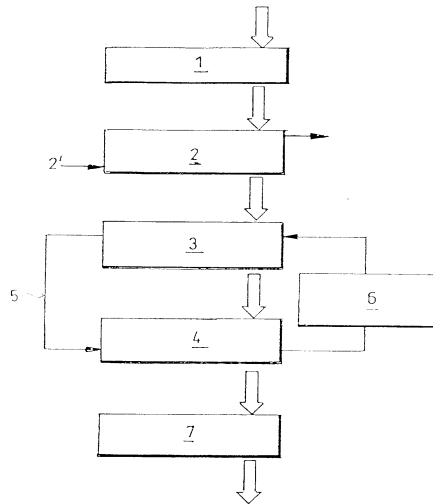

1 8

가 EP - A - 0 712 703

:

- 가 , ;

- ; 가

- 가 가 가 .

EP - A0 712 703

가 , 가
 가 , 가
 4 , 4
 :2 1:15, 1:3 1:10 , 가 가
 /

30 10 80 , 15 40 , 20 가
 20 , 90 가 60 1

가
 1
 2
 3 2 III - III
 4
 5 4 V - V
 1 , 1 ,
 2 3 , 1 (2)

2 2 , 165 185 , 170 180 (2)
 (,) , 10 80 , 20 40 ,
 30 , 2
 1% , 2
 , 135 180

(4) 180 가 (3) 가가 (5)(,)
 (6) 가 (5) (3)

/ , (12' 12") ,
 , (12") , (12') 가 .
 , (13') (11) 가 (11')
 (12) , 가 " .
 " 가 , 가 (12')
 (12") (18) (13) , (13) (16)
 , (18) .

(12) , 가 ,
 (18) , (13) (13)
 () , (18) (18)
 5cm가 , (18) 3 8cm,

(10) 가 , (19)
 2 (12") ,
 (20) (18) (13) , 가 (13)
 가 (21) , (14) (19) S
 , " " (12')() 가
 , (12") 가 , 100%
 (12")() (13)
 가 (21) 가 , (12")
 가 가 3 .

3 (10) 가 (15)
 (22) 가 T (23)(2 III - III)
 (12") (22) (12' 12") , 가 T
 (30 60°) (22) (22)
 , 30° (13) (13") (12")
 가 , (12") " " , (12")
 (spyhole)(24) 가 , 가

1 가 4 5 (1 2) (3) , 가
 () (30) (31) (10') (10) 가
 , (30') (31) 3 가
 1:3 1:10, 1:5 1:8, 1:6 (31) L B , 가
 (32) (31) L , 가

N₂ 가 (30) , ,
 (35) (34) 33 ,

(34) 가 (31) (32) (34) 가 E
 가 , 가 185 , (36)
 E 가 가 (31) (34) , 가
 , (37) 200 240 (36)
 , 260 (37) , 가 가 (36)
 가 가 (38) , , 가 가 , 가 E가
 (36) (31) , , 가 가 , 가
 (31) , (31) (31) , 가
 , (31) , 4 , 6 8, (30) ,
 , , 가 , (34) (38) , /

(57)

1.

(12) , (14)
 (19) ;
 (12) (16), (12') (12")
 (18) 2 (12',12") (12)
 (21) (14) (19) (12)
 (13) (15) ,

2 (12', 12") , (11)

8 9 , , 4 ,
(L)

11.

10 , (B:L) 가 1:2 1:15, 1:3 1:10 ,
가

12.

10 11 , 2 , (L) ,

13.

12 , (34 - 37) (35 - 38)

14.

12 13 , 3 (34 - 37 35 - 38)
S

15.

12 13 , ,

16.

8 15 10 80 , 15 40 ,
20 30

17.

8 16 , 가 60 120 , 90

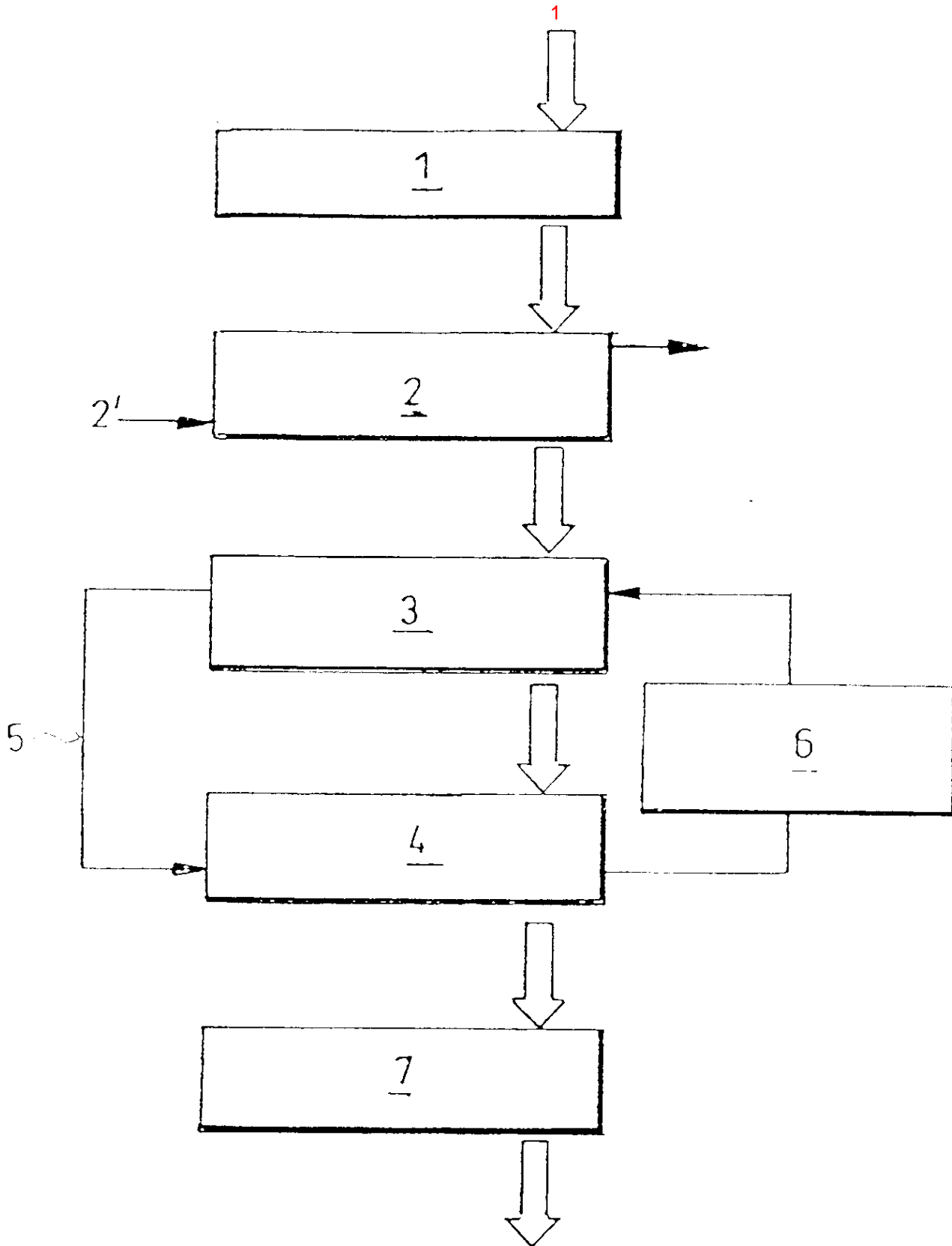

2

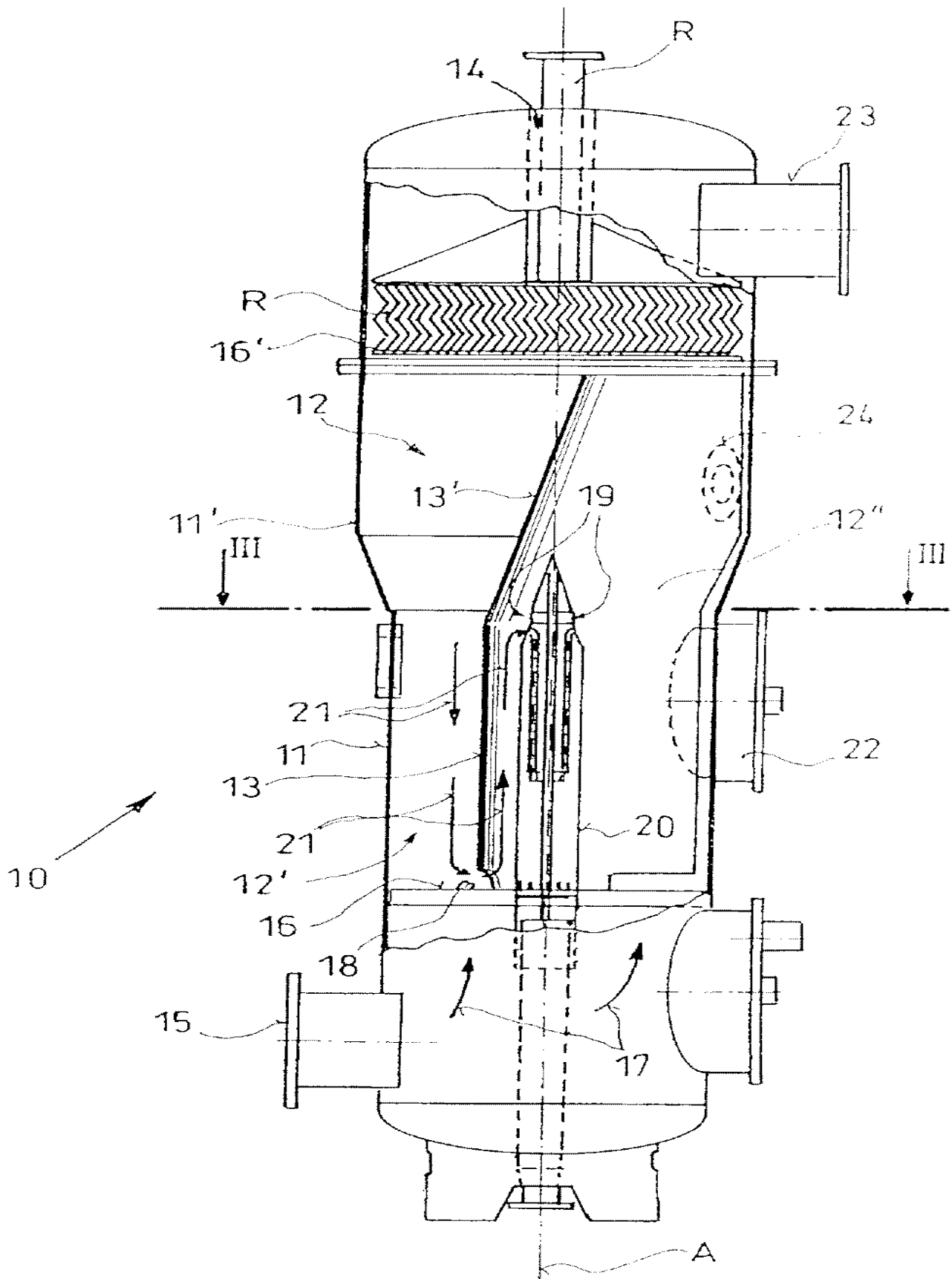

3

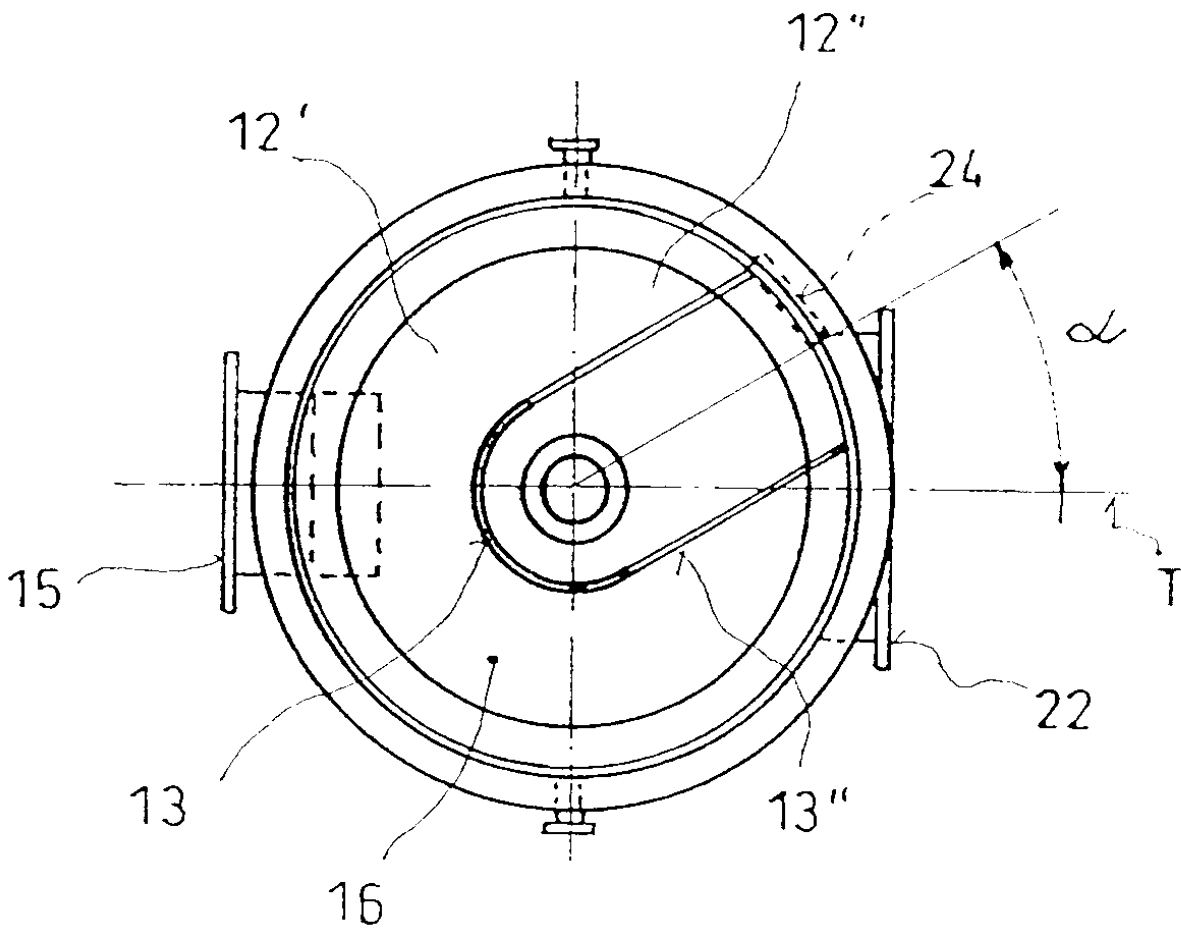

4

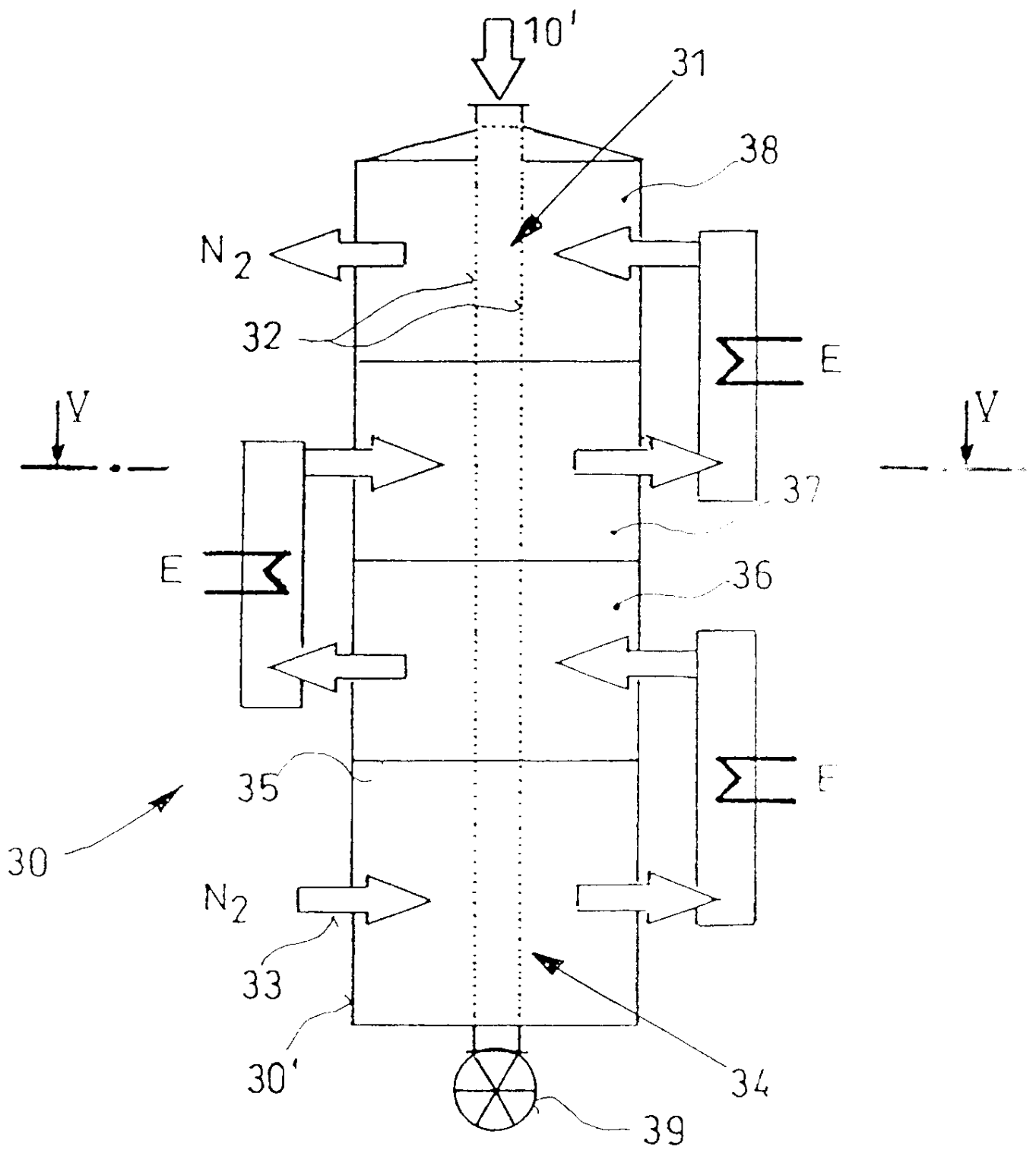

5

