



(12)实用新型专利

(10)授权公告号 CN 206003341 U

(45)授权公告日 2017.03.08

(21)申请号 201620660134.0

(22)申请日 2016.06.28

(73)专利权人 海南政法职业学院

地址 570100 海南省海口市新大洲大道280号

(72)发明人 刘红霞

(74)专利代理机构 北京纽乐康知识产权代理事务所(普通合伙) 11210

代理人 张朝元

(51)Int.Cl.

G09B 5/02(2006.01)

权利要求书1页 说明书2页 附图1页

(54)实用新型名称

一种心理学教学用演练装置

(57)摘要

本实用新型公开了一种心理学教学用演练装置,包括演练装置本体、黑板和显示器,所述演练装置本体的左右侧板上镶嵌安装有第一滑轨和第二滑轨,所述演练装置本体的内部安装有黑板和显示器,显示器的右侧板上嵌套安装有USB接线口和电源接线口,所述演练装置本体的底部固定安装有固定底座,所述物品储存箱上通过铰链与储存箱门转动连接。本实用新型的有益效果是:该心理学教学用演练装置,将该装置分为黑板和显示器两部分,且黑板和显示器均可以进行上下的滑动,从而使得黑板与显示器之间可以调节使用,将黑板和显示器,可以在显示器使用过程中利用黑板进行一些演示,双重结合,使得教学的效果更好。

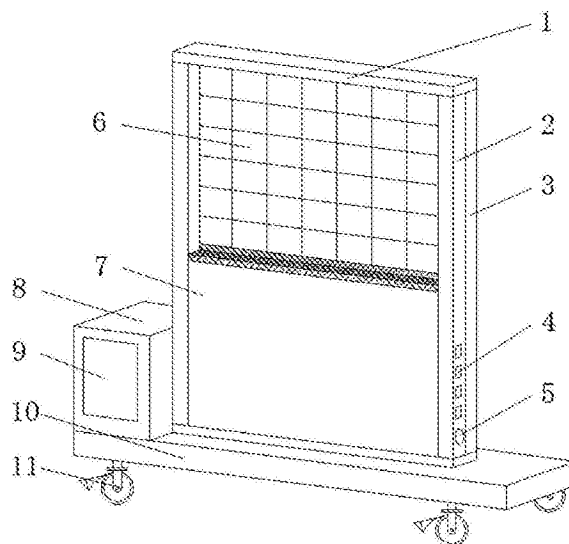

1. 一种心理学教学用演练装置,包括演练装置本体(1)、黑板(6)和显示器(7),其特征在于:所述演练装置本体(1)的左右侧板上镶嵌安装有第一滑轨(2)和第二滑轨(3),且第二滑轨(3)位于第一滑轨(2)的后方,所述演练装置本体(1)的内部安装有黑板(6)和显示器(7),且显示器(7)位于黑板(6)的下方,显示器(7)的右侧板上嵌套安装有USB接线口(4)和电源接线口(5),且电源接线口(5)位于USB接线口(4)的下方,所述演练装置本体(1)的底部固定安装有固定底座(10),所述固定底座(10)上安装有物品储存箱(8),且物品储存箱(8)位于演练装置本体(1)的左侧,所述物品储存箱(8)上通过铰链与储存箱门(9)转动连接。

2. 根据权利要求1所述的一种心理学教学用演练装置,其特征在于:所述固定底座(10)的底部设置有万向自锁轮(11),且万向自锁轮(11)共设置有四个。

3. 根据权利要求1所述的一种心理学教学用演练装置,其特征在于:所述黑板(6)的内部后方镶嵌安装有磁铁(61)。

4. 根据权利要求1所述的一种心理学教学用演练装置,其特征在于:所述USB接线口(4)共设置有四个,且四个USB接线口(4)处于同一竖直线上。

一种心理学教学用演练装置

技术领域

[0001] 本实用新型涉及教学用演练装置技术领域,具体为一种心理学教学用演练装置。

背景技术

[0002] 目前,教学心理学自1969年提出以来,一直受到西方心理学界尤其是西方教育心理学界的重视,出现了以教学心理学为研究取向的教育心理学和以学与教为研究取向的教育心理学。20世纪70年代末教育心理学家格拉塞主编的《教学心理学的进展》丛书的问世,总结了此前该领域研究的成果,推动了教学心理学的理论和实证研究。20世纪80年代教学心理学在西方心理学界(特别是美国心理学界)受到空前重视,许多有国际声望的心理学家,如加涅、奥苏伯尔等,从狭小的实验室走向了广阔的课堂,研究学校教学情境中主体的心理活动现象、特征、效应和规律,使教学心理学不仅成为了一个崭新的研究领域,而且成为教育心理学的一个重要分支和最具活力的研究领域。

[0003] 然而现有的心理学教学用演练装置在使用过程中存在着一些不足之处,一些演示装置不能配合显示屏一起进行教学,只能单独的进行工作,使得教学的效果差,操作也不方便。

实用新型内容

[0004] 本实用新型的目的在于提供一种心理学教学用演练装置,以解决上述背景技术中提出的问题。

[0005] 为实现上述目的,本实用新型提供如下技术方案:一种心理学教学用演练装置,包括演练装置本体、黑板和显示器,所述演练装置本体的左右侧板上镶嵌安装有第一滑轨和第二滑轨,且第二滑轨位于第一滑轨的后方,所述演练装置本体的内部安装有黑板和显示器,且显示器位于黑板的下方,显示器的右侧板上嵌套安装有USB接线口和电源接线口,且电源接线口位于USB接线口的下方,所述演练装置本体的底部固定安装有固定底座,所述固定底座上安装有物品储存箱,且物品储存箱位于演练装置本体的左侧,所述物品储存箱上通过铰链与储存箱门转动连接。

[0006] 优选的,所述固定底座的底部设置有万向自锁轮,且万向自锁轮共设置有四个。

[0007] 优选的,所述黑板的内部后方镶嵌安装有磁铁。

[0008] 优选的,所述USB接线口共设置有四个,且四个USB接线口处于同一竖直线上。

[0009] 与现有技术相比,本实用新型的有益效果是:该心理学教学用演练装置,首先将该装置分为黑板和显示器两部分,且黑板和显示器均可以进行上下的滑动,从而使得黑板与显示器之间可以调节使用,将黑板和显示器,可以在显示器使用过程中利用黑板进行一些演示,双重结合,使得教学的效果更好,其次在该装置的做下方安装有物品储存箱,从而将心理学教学用演练装置的有些工具进行存放,从而将保证工具存放不会乱。

附图说明

[0010] 图1为本实用新型一种心理学教学用演练装置的结构示意图；

[0011] 图2为本实用新型一种心理学教学用演练装置的黑板侧视图。

[0012] 图中：1-演练装置本体；2-第一滑轨；3-第二滑轨；4-USB接线口；5-电源接线口；6-黑板；61-磁铁；7-显示器；8-物品储存箱；9-储存箱门；10-固定底座；11-万向自锁轮。

具体实施方式

[0013] 下面将结合本实用新型实施例中的附图，对本实用新型实施例中的技术方案进行清楚、完整地描述，显然，所描述的实施例仅仅是本实用新型一部分实施例，而不是全部的实施例。基于本实用新型中的实施例，本领域普通技术人员在没有做出创造性劳动前提下所获得的所有其他实施例，都属于本实用新型保护的范围。

[0014] 请参阅图1和图2，本实用新型提供了一种实施例：一种心理学教学用演练装置，包括演练装置本体1、黑板6和显示器7，演练装置本体1的左右侧板上镶嵌安装有第一滑轨2和第二滑轨3，且第二滑轨3位于第一滑轨2的后方，演练装置本体1的内部安装有黑板6和显示器7，且显示器7位于黑板6的下方，显示器7的右侧板上嵌套安装有USB接线口4和电源接线口5，且电源接线口5位于USB接线口4的下方，演练装置本体1的底部固定安装有固定底座10，固定底座10上安装有物品储存箱8，且物品储存箱8位于演练装置本体1的左侧，物品储存箱8上通过铰链与储存箱门9转动连接，固定底座10的底部设置有万向自锁轮11，且万向自锁轮11共设置有四个，黑板6的内部后方镶嵌安装有磁铁61，USB接线口4共设置有四个，且四个USB接线口4处于同一竖直线上。

[0015] 工作原理：该心理学教学用演练装置使用时，利用演练装置本体1左侧侧板上的第一滑轨2和第二滑轨3进行滑动，从而调节黑板6和显示器7的位置，将需要进行演示的资料通过显示器7左侧板上的USB接线口4输入到显示器7中，从而便于心理学教学时，一边通过黑板6进行实物演示，一边通过显示器7播放相关信息，从而使得教学的效果更好，使用也更加方便。

[0016] 对于本领域技术人员而言，显然本实用新型不限于上述示范性实施例的细节，而且在不背离本实用新型的精神或基本特征的情况下，能够以其他的具体形式实现本实用新型。因此，无论从哪一点来看，均应将实施例看作是示范性的，而且是非限制性的，本实用新型的范围由所附权利要求而不是上述说明限定，因此旨在将落在权利要求的等同要件的含义和范围内的所有变化囊括在本实用新型内。不应将权利要求中的任何附图标记视为限制所涉及的权利要求。

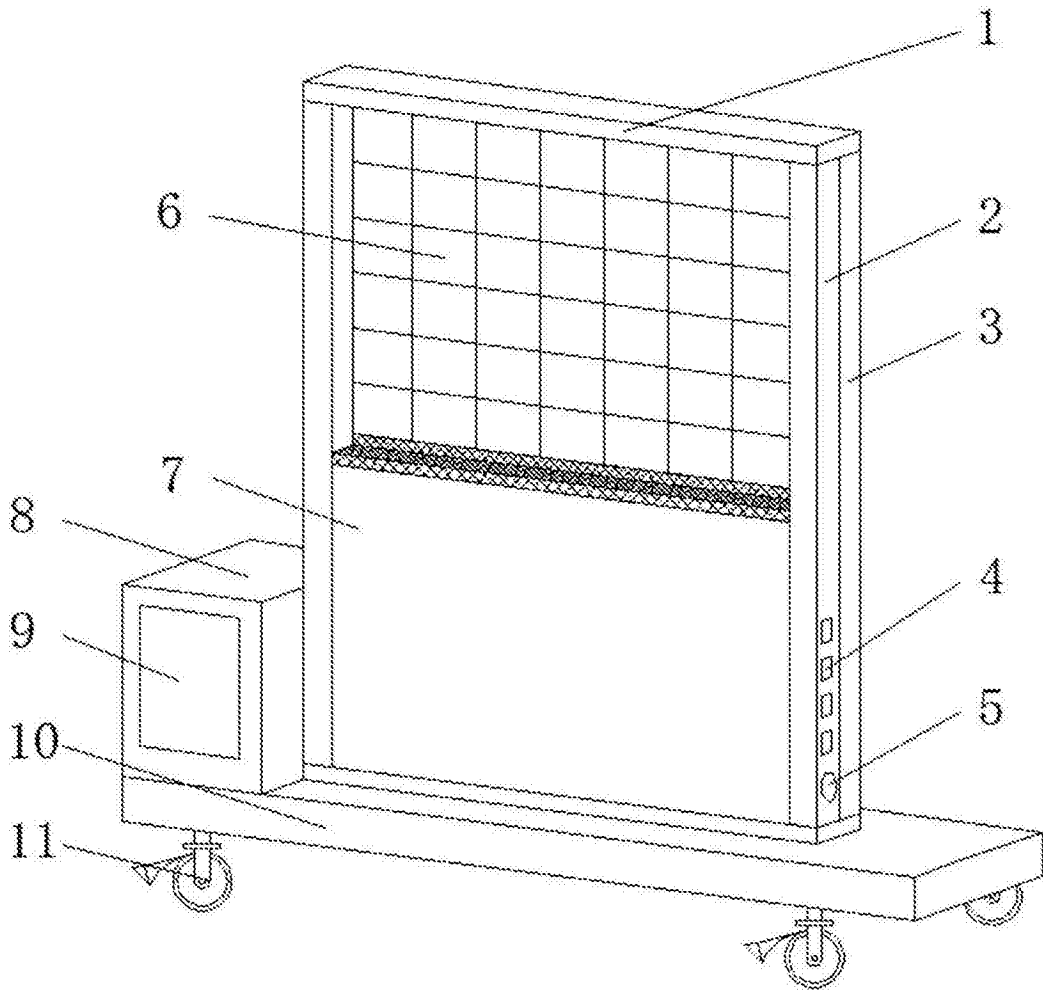

图1

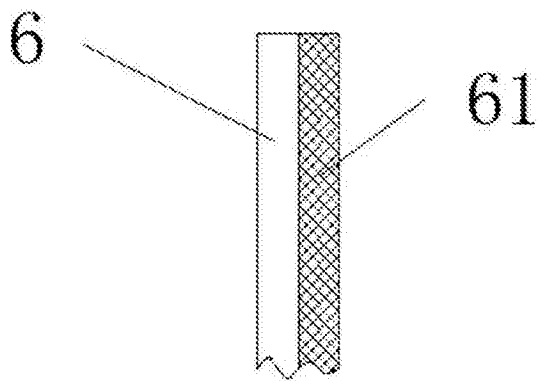

图2