



19



OFICINA ESPAÑOLA DE
PATENTES Y MARCAS

ESPAÑA

11 Número de publicación: **2 284 768**

51 Int. Cl.:
F21V 23/04 (2006.01)
F21S 10/00 (2006.01)
F21S 10/06 (2006.01)

12

TRADUCCIÓN DE PATENTE EUROPEA

T3

86 Número de solicitud europea: **02026696 .1**
86 Fecha de presentación : **29.11.2002**
87 Número de publicación de la solicitud: **1344976**
87 Fecha de publicación de la solicitud: **17.09.2003**

54 Título: **Lámpara de fuego artificial posicionada con elementos adhesivos.**

30 Prioridad: **13.03.2002 US 96285**

45 Fecha de publicación de la mención BOPI:
16.11.2007

45 Fecha de la publicación del folleto de la patente:
16.11.2007

73 Titular/es: **SHINING BLICK ENTERPRISES Co., Ltd.**
10F-2, nº 197, Chung-Hsiao East Road, Sec. 4
Taipei, TW

72 Inventor/es: **Huang, Peter K. H.**

74 Agente: **Botella Reyna, Antonio**

ES 2 284 768 T3

Aviso: En el plazo de nueve meses a contar desde la fecha de publicación en el Boletín europeo de patentes, de la mención de concesión de la patente europea, cualquier persona podrá oponerse ante la Oficina Europea de Patentes a la patente concedida. La oposición deberá formularse por escrito y estar motivada; sólo se considerará como formulada una vez que se haya realizado el pago de la tasa de oposición (art. 99.1 del Convenio sobre concesión de Patentes Europeas).

DESCRIPCIÓN

Lámpara de fuego artificial posicionada con elementos adhesivos.

Antecedentes de la invención

1. Campo de la invención

La presente invención se refiere a una lámpara de fuego artificial posicionada con elementos adhesivos y especialmente a una lámpara de fuego artificial fabricada de una pluralidad de filamentos luminosos de bajo coste y con un efecto de visualización de un fuego artificial después de ser posicionada con elementos adhesivos como si el fuego artificial se encontrara encendido para explotar, siendo adecuada especialmente para empaquetar formando un pequeño paquete.

2. Descripción de la técnica anterior

En la técnica anterior, el documento DE 201 12 931 U describe una lámpara de fuego artificial con un pie ahuecado, un tubo principal, una esfera ahuecada insertada en el extremo superior de dicho tubo principal, una lámpara intermitente localizada cerca del centro de la esfera ahuecada y un número de tubos de lámparas radiales unidos a la esfera ahuecada.

Las lámparas decorativas previas en su mayoría presentan una gran cantidad de cuentas luminosas sobre un conductor único, mediante una conexión eléctrica del conductor, las cuentas luminosas iluminan o destellan para obtener un efecto de decoración, el efecto de decoración de tales filamentos luminosos convencionales es todavía monolítico y no lo suficiente vívido en su totalidad. Las lámparas decorativas utilizadas en el presente ofrecen la función de crear diversas letras de iluminación o diseños a través de dispositivos en red controlados electrónicamente; las luces netas decorativas o lámparas de red utilizadas para este fin se describen en las patentes de U.S. Nos. 5.645.342 y 5.951.146. Sin embargo, tales lámparas decorativas normalmente son más grandes en tamaño y de coste más elevado.

Y entre los diseños de lámparas actuales generalmente, con el fin de mayor realización, se utiliza el moldeado por inyección para hacer imitación de figuras (tal como Santa Claus) u objetos imitados (tal como un meteoro). Y entonces las figuras u objetos son decoradas con cuentas de lámparas individualmente, despliegan las imágenes de Santa Claus o el meteoro cuando se conectan eléctricamente, tal como es el caso de la patente de U.S. no. 5.712.770; sin embargo, tales objetos de decoración se fijan por sí mismos, el efecto decorativo de ellos es estacionario, resultan inferiores en atracción.

Una solicitud de patente de U.S. no. 09/897.926 pertinente a una estructura de lámpara de fuego artificial de un tipo más grande que puede generar un efecto de fuego artificial iluminado con una función intermitente como se ha presentado el fuego artificial iluminado en una ceremonia por el solicitante de la presente solicitud. La lámpara de fuego artificial mejorada o cualquiera de las lámparas de fuego artificial convencionales de tal tipo es una lámpara de fuego artificial del tipo más grande, tiene una altura de entre 1,5 a 3 m, al tiempo que los intervalos de estiramiento de las varillas radiales de tal lámpara de fuego artificial son cada uno de aproximadamente 0,6 m a 1,8 m. Tal lámpara de fuego artificial es incómoda de fabricar así como de alto coste, y el mayor problema de la misma reside en su gran volumen e inconveniencia en el transporte y almacenamiento.

Resumen de la invención

El objeto de la presente invención es proporcionar una lámpara de fuego artificial posicionada con elementos adhesivos, en el que una base de asiento se puede fabricar que posiciona una pluralidad de filamentos luminosos dispuestos en una pluralidad de tubos transparentes que imitan radiación de los tubos de lámpara; un tubo de lámpara principal se extiende hacia abajo desde el centro de la base de asiento, el extremo superior del tubo de lámpara principal está conectado con un dispositivo intermitente de luz en el centro de la base de asiento. Los conductores de los filamentos luminosos internos en los tubos de lámpara de radiación están conectados cada uno mediante un tramo amplio para conectar con el tubo de lámpara principal y sus filamentos luminosos. Los tubos de lámpara de radiación y el tubo de lámpara principal están todos fabricados de elastómeros de suavidad adecuada, todos los tubos de lámpara de radiación se pueden extraer de la base de asiento para posicionarlos disponiendo sus amplios tramos para formar un efecto de un fuego artificial en colaboración con el tubo de lámpara principal elástico y suave, adicionalmente, la lámpara de fuego artificial se puede empaquetar en un paquete de volumen más pequeño a favor del transporte o almacenamiento por fabricantes, distribuidores o usuarios.

La presente invención será evidente en su novedad y características después de leer la descripción detallada de la realización preferida de la misma haciendo referencia a los dibujos que se acompañan.

Breve descripción de los dibujos

La fig. 1 es una vista en perspectiva de los tubos de lámpara de radiación en una realización preferida de la presente invención cuando se encuentran en una condición no posicionados;

la fig. 2 es una vista anterior tomada de la fig. 1 con los tubos de lámpara de radiación posicionados;

la fig. 3 es una vista lateral tomada de la fig. 2;

la fig. 4 es una vista esquemática que muestra que la presente invención está posicionada sobre una pared mediante elementos adhesivos;

la fig. 5 es una vista esquemática que muestra que la presente invención está almacenada en un paquete;

la fig. 6 es una vista anterior de otra realización preferida de la presente invención.

Descripción detallada de la realización preferida

Refiriéndonos a la fig. 1-3, la lámpara de fuego artificial posicionada con elementos adhesivos de la presente invención está compuesta de una base de asiento 10, una pluralidad de tubos 20 transparentes y un tubo 30 de lámpara principal. En la que, la base de asiento 10 está fabricada para ofrecer su grosor no demasiado grande, la lámpara de fuego artificial completa puede montarse pegándose en el campo que va a ser decorado después de ser estirada y posicionada.

En la realización preferida mostrada en la fig. 1, todos los tubos 20 de lámpara de radiación se encuentran extraídas para presentar una condición no posicionada, se muestra que un conductor 21 está extraído de cada tubo 20 de lámpara de radiación a partir de la base de asiento 10 hasta su orificio 11 de posicionamiento correspondiente.

Los tubos 20 transparentes y el tubo 30 de la lámpara principal están todos fabricados de elastómero de suavidad adecuada, esto es, los tubos 20 y 30 de lámpara no son demasiado suaves y pueden ofrecer formas fijas, aunque incluso se pueden flexionar para su

recogida. Todos los tubos 20 y 30 de lámpara están dispuestos internamente con sus propios filamentos luminosos que pueden ser conectados con un dispositivo de control de luz (no mostrado) a través de sus conductores correspondientes, a fin de que se pueda controlar el tiempo de intermitencia y modos de los filamentos luminosos en los tubos 20 y 30 de lámpara.

En la realización preferida mostrada, la base de asiento 10 está conformada generalmente de una sección en la que se dispone una pluralidad de orificios 11 de posicionamiento e igualmente espaciados. Cada tubo 20 de lámpara puede tener de ese modo su tramo parcial en el extremo inferior del mismo insertado dentro de uno de los orificios 11 de posicionamiento. Los tubos 20 de lámpara pueden ese modo estar dispuestos en una forma radial sobre la base de asiento 10 y los conductores 21 de los tubos 20 de lámpara de radiación se extienden cada uno en un tramo amplio, de forma que después de la inserción de los tubos 20 de lámpara, los conductores 21 se encuentren conectados completamente dentro de la base de asiento 10 (refiérase a la fig. 3). Y cuando se encuentre la lámpara en posición colapsada, cada tubo 20 de lámpara puede ser extraído de su orificio 11 de posicionamiento (refiérase a la fig. 1).

Y en una realización preferida mostrada, un dispositivo 40 de luz intermitente se dispone entre el extremo superior del tubo 30 de lámpara principal y el extremo inferior de los tubos 20 de lámpara de radiación. Con tal estructura, un dispositivo de control puede hacer que las bombillas de la lámpara sobre el filamento de iluminación interno del tubo 30 de lámpara principal se ilumine uno a uno gradualmente a partir del más bajo hacia el más elevado, cuando se proceda a iluminar el dispositivo 40 de luz intermitente, la intermitencia se desconecta durante un período de tiempo, entonces los filamentos luminosos internos en los tubos 20 de la lámpara de radiación se encuentran iluminados en diversos modos. Esto puede producir un

efecto de fuego artificial como si fueran proyectados a un punto alto y entonces explotan para centellear.

La presente invención, por lo tanto, puede ser montada sobre una pared 400 mediante elementos adhesivos como se representa en la fig. 4 para obtener un efecto de fuego artificial. O según se muestra en la fig. 5, la presente invención se puede almacenar. Cuando todos los tubos 20 de lámpara de radiación de la presente invención se extraen de sus orificios 11 de posicionamiento pueden ser doblados y dispuestos de forma ordenada en un modo que cuelga sobre la superficie de la base de asiento 10, al tiempo que el tubo 30 de lámpara principal se puede envolver en una forma de anillo, y la lámpara de fuego artificial completa puede ser empaquetada y almacenada en un recipiente de embalaje o caja con un pequeño volumen a favor del transporte o almacenamiento por los fabricantes, distribuidores y los usuarios que también la pueden almacenar cuando no se encuentra en uso.

En la realización anteriormente mencionada de la presente invención, los orificios 11 de posicionamiento redondeados se disponen en correspondencia con los tubos 20 redondos de la lámpara de radiación, la base de asiento 10 y los tubos 20 de la lámpara de radiación pueden ciertamente estar posicionados y dispuestos en un modo espaciado con alguna otra estructura sin apartarse del alcance de la presente invención. La base de asiento 10 en la forma de una sección puede ser sustituida por una base de asiento 100 en la forma de un semicírculo según se muestra en la fig. 6 para ofrecer un efecto visual diferente de radiación.

La realización citada anteriormente es sólo con fines ilustrativos de la realización preferida y no para facilitar ninguna limitación al alcance de la presente invención. Será evidente para aquellos expertos en la técnica que se podrán realizar diversas modificaciones o cambios sin apartarse del alcance de la presente invención y se deberán contemplar dentro del alcance de las reivindicaciones adjuntas de la presente invención.

REIVINDICACIONES

1. Una lámpara de fuego artificial posicionada con elementos adhesivos que comprende:

una base de asiento (10) y una pluralidad de tubos (20) de lámpara de radiación posicionados en dicha base de asiento (10);

un tubo (30) de lámpara principal que se extiende hacia abajo a partir del centro de dicha base de asiento (10);

siendo todos dichos tubos (20) de lámpara de radiación y dicho tubo (30) de lámpara principal fabricados de elastómero suave, y estando los filamentos luminosos colocados en dichos tubos (20) de lámpara de radiación y dicho tubo (30) de lámpara principal;

un dispositivo de control de luz conectado a dichos filamentos luminosos a través de sus correspondientes conductores (21);

una pluralidad de medios (11) de posicionamiento correspondientes dispuestos sobre la parte superior de dicha base de asiento para insertar en la misma dichos tubos de lámpara de radiación; estando dichos conductores extendidos cada uno en

un tramo amplio, cuando dichos tubos (20) de lámpara de radiación se encuentran insertados en dichos medios (11) de posicionamiento, dichos conductores (21) se contraen en dicha base de asiento.

2. Lámpara de fuego artificial posicionada con elementos adhesivos según la reivindicación 1, en la que, un dispositivo (40) de luz intermitente está dispuesto en dicha base de asiento (10) entre la partes inferiores de dichos tubos de lámpara (20) de radiación y la parte superior de dicho tubo (30) de lámpara principal.

3. Lámpara de fuego artificial posicionada con elementos adhesivos según la reivindicación, 1, en la que,

dicho medios (11) de posicionamiento comprenden una pluralidad de orificios (11) de posicionamiento en correspondencia con la forma de dichos tubos (20) de lámpara de radiación.

4. Lámpara de fuego artificial posicionada con elementos adhesivos según la reivindicación 1, en la que, dicha base de asiento (10) presenta la forma de una sección.

5. Lámpara de fuego artificial posicionada con elementos adhesivos según la reivindicación 1, en la que, dicha base de asiento presenta la forma de un semicírculo (100).

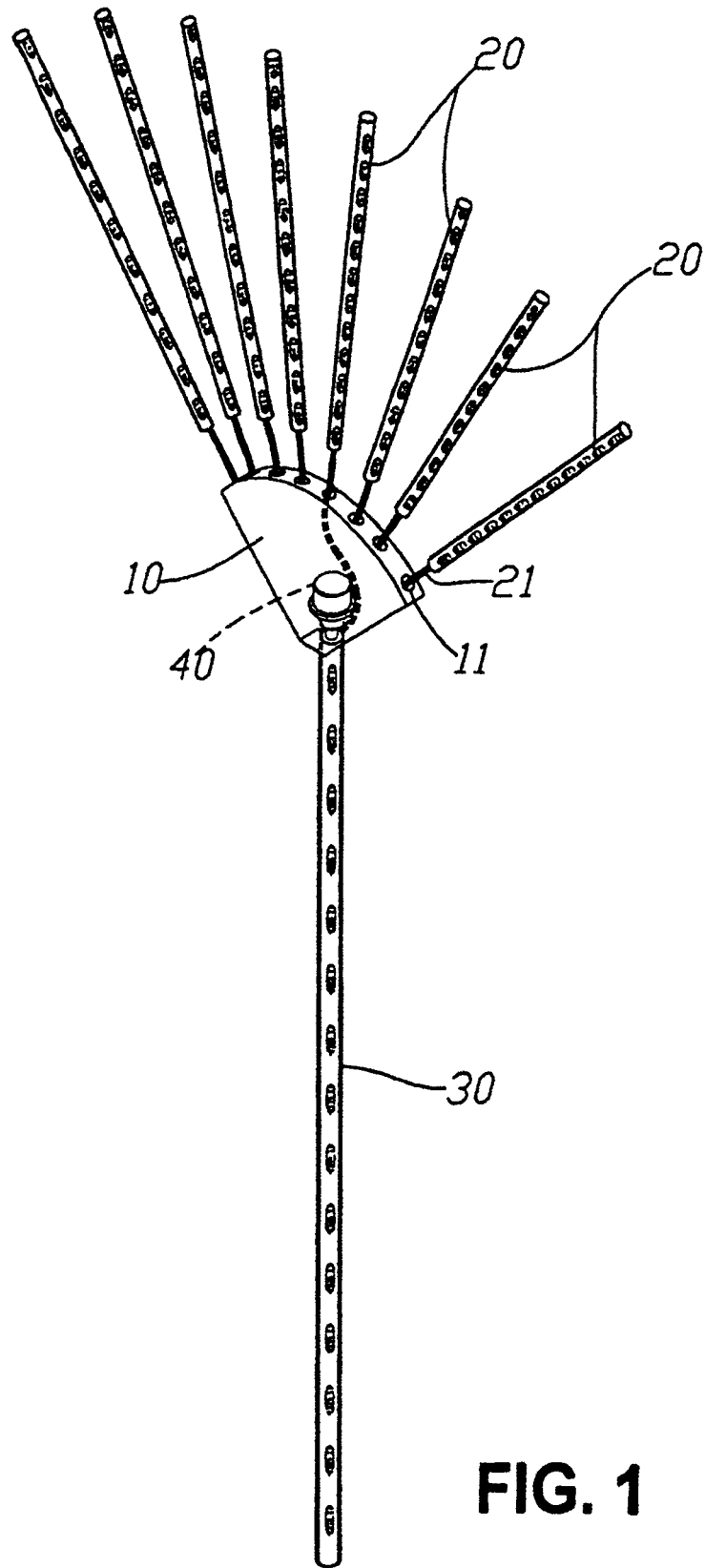

FIG. 1

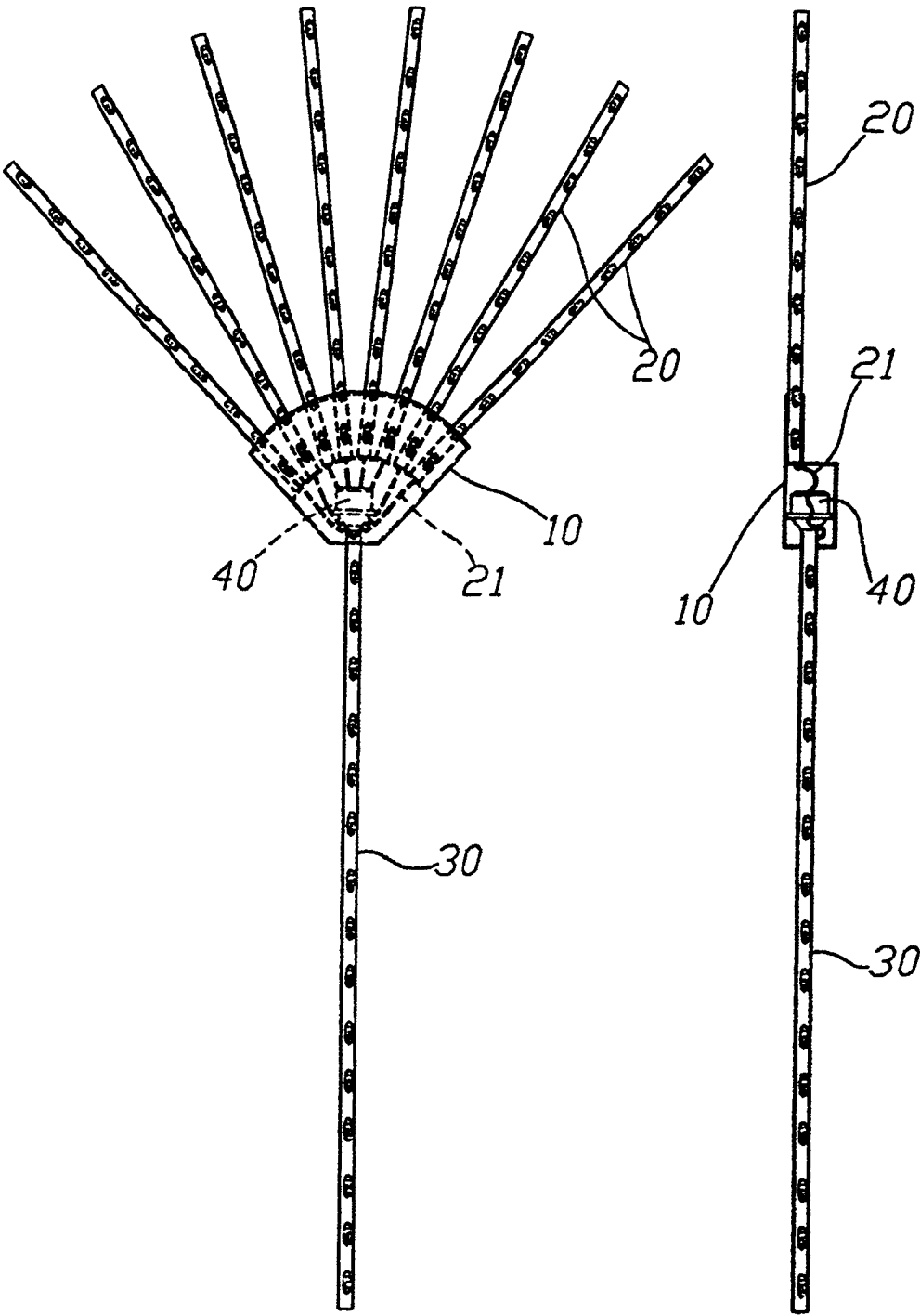

FIG. 2

FIG. 3

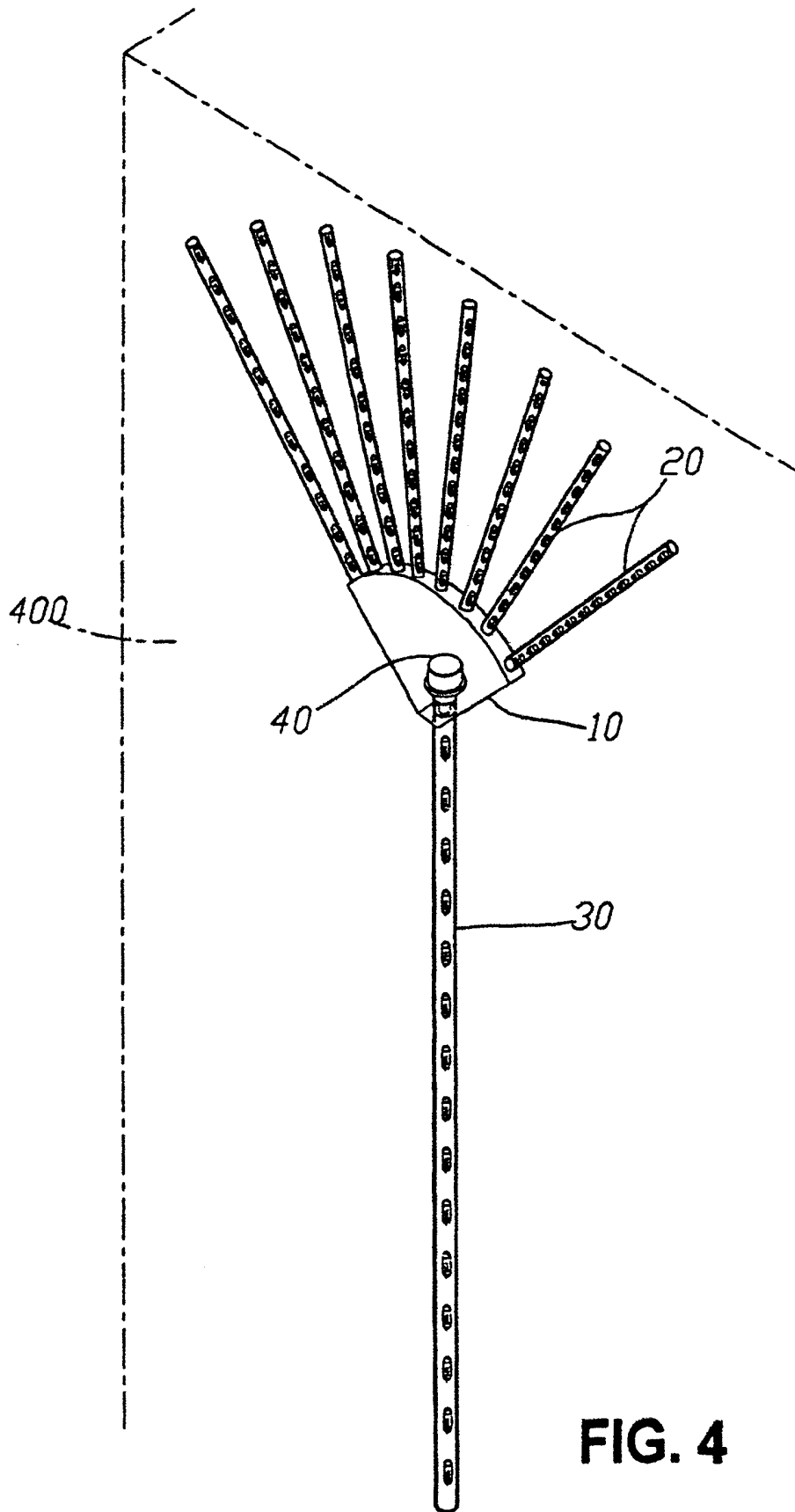

FIG. 4

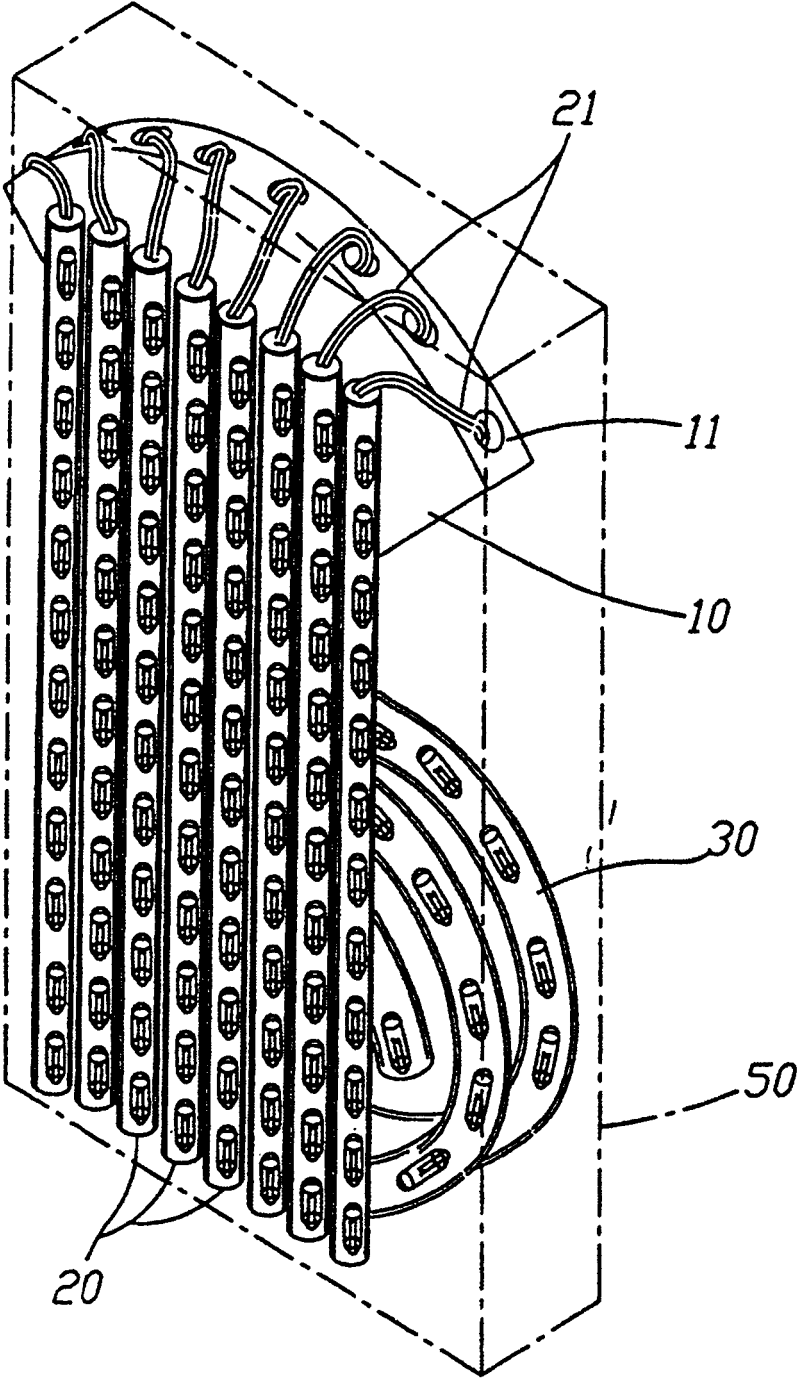

FIG. 5

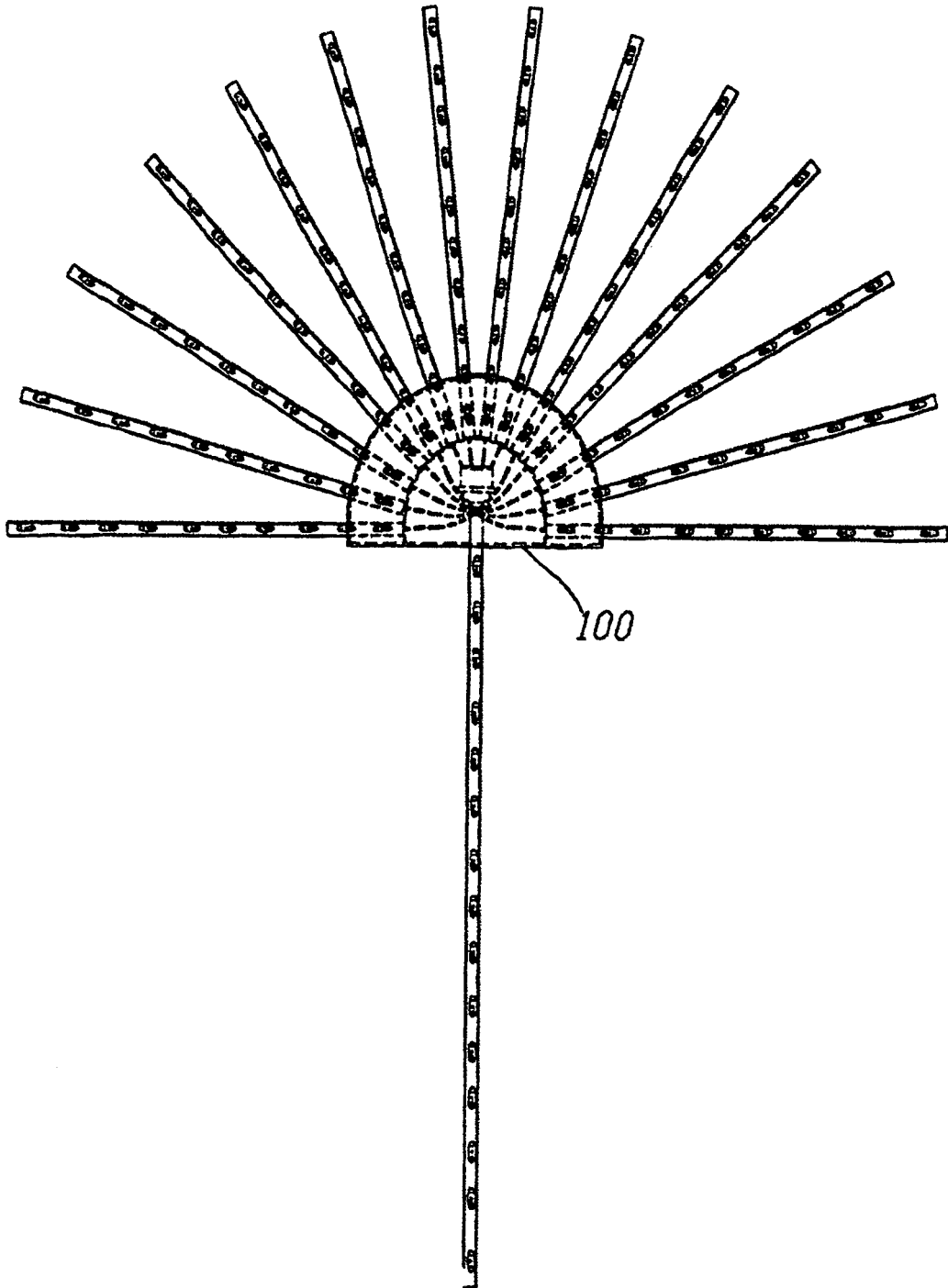

FIG. 6