



(12) 发明专利申请

(10) 申请公布号 CN 104696635 A

(43) 申请公布日 2015.06.10

(21) 申请号 201510124852.6

(22) 申请日 2015.03.23

(71) 申请人 浙江华立涂装设备有限公司

地址 313200 浙江省湖州市德清县武康经济  
开发区云岫北路 596 号

(72) 发明人 吕建立 刘彦强

(74) 专利代理机构 湖州金卫知识产权代理事务  
所(普通合伙) 33232

代理人 赵卫康

(51) Int. Cl.

F16L 25/14(2006.01)

F16L 23/032(2006.01)

权利要求书1页 说明书2页 附图1页

(54) 发明名称

一种排风管结构

(57) 摘要

本发明属于管道结构技术领域,特别涉及一种排风管结构,所述结构至少包括第一排风管 1 和第二排风管 2,所述第一排风管 1 和第二排风管 2 均为中空圆柱管道,第一排风管 1 的外径为第二排风管 2 的内径,第一排风管 1 部分伸入第二排风管 2 内套合。本发明具有便于安装、不存在老化现象等特点。

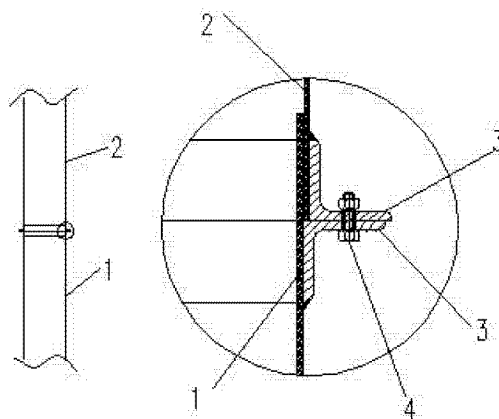

1. 一种排风管结构,其特征在于,所述结构至少包括第一排风管(1)和第二排风管(2),所述第一排风管(1)和第二排风管(2)均为中空圆柱管道,第一排风管(1)的外径为第二排风管(2)的内径,第一排风管(1)部分伸入第二排风管(2)内套合。

2. 根据权利要求1所述的排风管结构,其特征在于,所述第一排风管(1)与第二排风管(2)通过两个角钢(3)固定。

3. 根据权利要求2所述的排风管结构,其特征在于,所述两个角钢(3)固定连接具体为通过螺栓(4)连接。

4. 根据权利要求2所述的排风管结构,其特征在于,所述两个角钢(3)分别与第一排风管(1)和第二排风管(2)的外表面焊接。

## 一种排风管结构

### 技术领域

[0001] 本发明属于管道结构技术领域,特别涉及一种排风管结构。

### 背景技术

[0002] 涂装设备中,喷涂线常有很多风管需要引出厂房外,传统的排风管每二节风管用法兰连接,法兰角钢焊接而成,风管在法兰位翻边,与风管点焊,并打硅胶密封,中间加密封胶皮密封,用密封材质(如胶皮)不但成本高,而且易老化。

[0003] CN201010102409.6,2011年8月3日申请,本发明涉及一种排风管道防渗漏连接结构,两个排风管道对接处设有一防腐的弹性接口内衬,通过在排风管道的法兰连接处设置一个能够紧贴在排风管道和法兰的内壁的防腐的弹性接口内衬,从而防止废气的渗漏,但是其中涉及到环状凹槽,还需将密封剂装入环状凹槽内,安装时程序复杂,而且,弹性内衬一般为橡胶材料,易老化,老化后还不易发现。

### 发明内容

[0004] 为了克服现有技术的不足,本发明提供了一种便于安装、不存在老化现象的排风管结构。

[0005] 为了实现上述目的,本发明采用以下技术方案:

一种排风管结构,所述结构至少包括第一排风管和第二排风管,所述第一排风管和第二排风管均为中空圆柱管道,第一排风管的外径为第二排风管的内径,第一排风管部分伸入第二排风管内套合。

[0006] 作为优选,所述第一排风管与第二排风管通过两个角钢固定。

[0007] 更为优选,所述两个角钢固定连接具体为通过螺栓连接。

[0008] 或更为优选,所述两个角钢分别与第一排风管和第二排风管的外表面焊接。

[0009] 综上所述,本发明的有益效果为:

1、排风管至少包括第一排风管和第二排风管,均为中空圆柱管道,第一排风管的外径为第二排风管的内径,即二者口径不同,第一排风管部分伸入第二排风管内套合,二者紧密套合,利用水由于重力作用下流的原理达到将两个排风管接口处密封而不漏水的效果,整个设备中不涉及易老化物质,不存在老化现象,而且安装更换起来较为方便;另一方面,第一排风管部分伸入第二排风管内套合,套合部分为两层排风管厚度,特别是内部排风管受到了最大程度的保护,还可以提高使用寿命。

[0010] 2、进一步,本发明设置角钢是为了便于固定两个排风管,两个角钢分别与第一排风管和第二排风管的外表面焊接,且位于两个排风管交接处附近互相配合,利用螺栓将两个角钢固定,从而将第一排风管和第二排风管固定,使得排风管的稳定性增强,不受外力影响而发生渗漏现象。

### 附图说明

[0011] 图 1 是本发明的结构示意图。

[0012] 左边图代表本发明的结构示意图,右边图代表排风管间连接关系的放大示意图;  
标记说明:

1- 第一排风管 ;2- 第二排风管 ;3- 角钢 ;4- 螺栓。

### 具体实施方式

[0013] 下面结合附图和具体实施方式对本发明做进一步的描述,并不因此将本发明限制在所述的实施例范围之中。

[0014] 实施例 1

结合图 1 进行说明:

排风管结构,至少包括第一排风管 1 和第二排风管 2,所述第一排风管 1 和第二排风管 2 均为中空圆柱管道,第一排风管 1 的外径为第二排风管 2 的内径,第一排风管 1 的上部伸入第二排风管 2 的下部套合;第一排风管 1 与第二排风管 2 通过两个角钢 3 固定,所述两个角钢 3 分别与第一排风管 1 和第二排风管 2 的外表面焊接;所述两个角钢 3 固定连接具体为通过螺栓 4 连接。

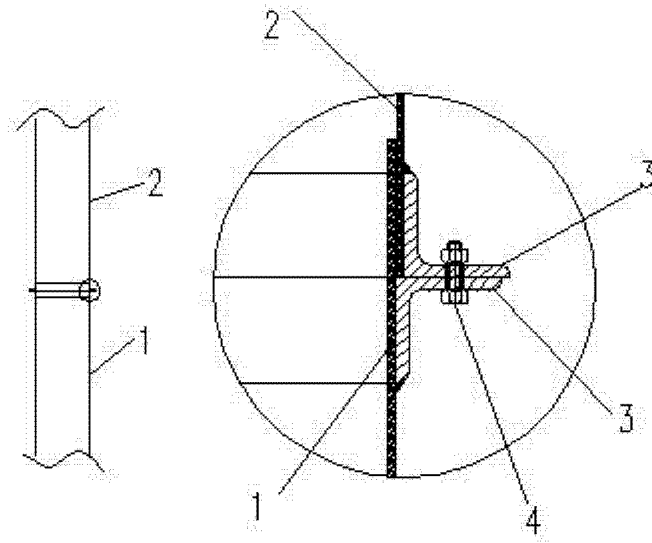

图 1