



(12) 实用新型专利

(10) 授权公告号 CN 211659374 U

(45) 授权公告日 2020. 10. 13

(21) 申请号 201922364531.X

(22) 申请日 2019.12.25

(73) 专利权人 青岛绿友制馅有限公司

地址 266700 山东省青岛市平度市南村镇  
朱诸路83号

(72) 发明人 陆强 刘治国 姜龙龙 周炳旭  
张菊香 禡娜

(74) 专利代理机构 北京盛凡智荣知识产权代理  
有限公司 11616

代理人 王翠

(51) Int. Cl.

B01D 29/01 (2006.01)

B02C 18/14 (2006.01)

权利要求书1页 说明书3页 附图2页

(54) 实用新型名称

一种全自动料液分离豆沙制冷机真空脱水机

(57) 摘要

本实用新型公开了一种全自动料液分离豆沙制冷机真空脱水机,包括罐体和集液槽下壳体,所述罐体的底部设有集液槽上壳体,所述罐体的一侧通过支架固定连接有机,所述电机输出轴的外表面通过联轴器固定连接有机搅拌轴,所述搅拌轴的两侧均固定连接有机若干个切割刀,若干个所述切割刀的内部开设有通孔,集液槽下壳体的内部开设有卡槽,所述卡槽的内部固定安装有密封套。本实用新型利用进料口,使得待脱水的豆类进入罐体内部,通过启动电机,电机启动时,就会带动搅拌轴旋转,搅拌轴旋转带动切割刀对豆类进行打碎搅匀,本实用新型结构简单、实用性强,通过设置卡块和卡槽,使得集液槽下壳体与集液槽上壳体分离,从而为清理滤网提供了极大的便捷。

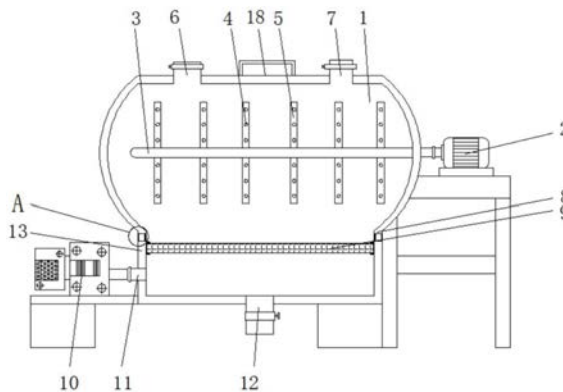

1. 一种全自动料液分离豆沙制冷机真空脱水机,包括罐体(1)和集液槽下壳体(13),其特征在于:所述罐体(1)的底部设有集液槽上壳体(8),所述罐体(1)的一侧通过支架固定连接有电机(2),所述电机(2)输出轴的外表面通过联轴器固定连接有搅拌轴(3),所述搅拌轴(3)的两侧均固定连接有若干个切割刀(5),若干个所述切割刀(5)的内部开设有通孔(4),所述集液槽下壳体(13)的内部开设有卡槽(15),所述卡槽(15)的内部固定安装有密封套(16),所述集液槽上壳体(8)的底部固定连接有卡块(14),所述集液槽下壳体(13)的一侧通过固定块固定连接有真空泵(10),所述真空泵(10)的吸气口连通有真空吸料管(11),所述真空吸料管(11)贯穿集液槽下壳体(13)并延伸至集液槽下壳体(13)的内部,所述集液槽下壳体(13)内壁的两侧之间固定连接有滤网(9)。

2. 根据权利要求1所述的一种全自动料液分离豆沙制冷机真空脱水机,其特征在于:所述罐体(1)顶部的一侧开设有进料口(6)。

3. 根据权利要求1所述的一种全自动料液分离豆沙制冷机真空脱水机,其特征在于:所述罐体(1)顶部的另一侧连通有进水管(7)。

4. 根据权利要求1所述的一种全自动料液分离豆沙制冷机真空脱水机,其特征在于:所述集液槽下壳体(13)的底部设置有出液管(12)。

5. 根据权利要求1所述的一种全自动料液分离豆沙制冷机真空脱水机,其特征在于:所述滤网(9)为利于空气流动的多孔隔网。

6. 根据权利要求1所述的一种全自动料液分离豆沙制冷机真空脱水机,其特征在于:所述罐体(1)的正面设置有观察窗口(17)。

## 一种全自动料液分离豆沙制冷机真空脱水机

### 技术领域

[0001] 本实用新型涉及食品技术领域,具体为一种全自动料液分离豆沙制冷机真空脱水机。

### 背景技术

[0002] 真空脱水机为机电一体化真空过滤机,适用于粒度小,不易沉淀,具体一般粒度的物料,滤料厚可达3mm以上,在真空作用下连续进行吸滤和干燥的过滤机械。

[0003] 现有的全自动料液分离豆沙制冷机真空脱水机在对豆类脱水完成后,真空脱水机内部的滤网会积聚一定的杂质,多次使用后,会积聚大量的杂质,现有的全自动料液分离豆沙制冷机真空脱水机不便于对滤网进行清理,使得整体装置的实用性大大降低。

### 发明内容

[0004] 本实用新型的目的在于提供一种全自动料液分离豆沙制冷机真空脱水机,以解决上述背景技术中提出的问题。

[0005] 为实现上述目的,本实用新型提供如下技术方案:一种全自动料液分离豆沙制冷机真空脱水机,包括罐体和集液槽下壳体,所述罐体的底部设有集液槽上壳体,所述罐体的一侧通过支架固定连接有电机,所述电机输出轴的外表面通过联轴器固定连接有搅拌轴,所述搅拌轴的两侧均固定连接有若干个切割刀,若干个所述切割刀的内部开设有通孔,所述集液槽下壳体的内部开设有卡槽,所述卡槽的内部固定安装有密封套,所述集液槽上壳体的底部固定连接有机块,所述集液槽下壳体的一侧通过固定块固定连接有真空泵,所述真空泵的吸气口连通有真空吸料管,所述真空吸料管贯穿集液槽下壳体并延伸至集液槽下壳体的内部,所述集液槽下壳体内壁的两侧之间通过固定块固定连接有滤网。

[0006] 本实用新型结构简单、实用性强,通过设置卡块和卡槽,使得集液槽下壳体与集液槽上壳体分离,从而为清理滤网提供了极大的便捷。

[0007] 优选的,所述罐体顶部的一侧开设有进料口。

[0008] 优选的,所述罐体顶部的另一侧连通有进水管。

[0009] 优选的,所述集液槽下壳体的底部设置有出液管。

[0010] 优选的,所述滤网为利于空气流动的多孔隔网。

[0011] 优选的,所述罐体的正面设置有观察窗口。

[0012] 与现有技术相比,本实用新型的有益效果是:

[0013] (1)、本实用新型设置通过罐体的底部设有集液槽上壳体,罐体的一侧通过支架固定连接有机块,电机输出轴的外表面通过联轴器固定连接有机块,搅拌轴的两侧均固定连接有机块,若干个切割刀,若干个切割刀的内部开设有通孔,本实用新型通过电机、搅拌轴和切割刀可对豆类进行充分的搅拌和粉碎,切割刀表面通孔的设置便于物料的流通,避免物料发生堵塞。

[0014] (2)、本实用新型设置通过集液槽上壳体的底部固定连接有机块,集液槽下壳体的

一侧通过固定块固定连接有真空泵,真空泵的吸气口连通有真空吸料管,真空吸料管贯穿集液槽下壳体并延伸至集液槽下壳体的内部,集液槽下壳体内壁的两侧之间通过固定连固定连接有滤网,本实用新型通过滤网9的设置可对其进行初步过滤处理,通过卡块和卡槽的设置可为滤网的清理提供便捷。

### 附图说明

[0015] 图1为本实用新型的结构示意图;

[0016] 图2为本实用新型的外部图;

[0017] 图3为本实用新型的A处局部放大图。

[0018] 图中:1、罐体;2、电机;3、搅拌轴;4、通孔;5、切割刀;6、进料口;7、进水管;8、集液槽上壳体;9、滤网;10、真空泵;11、真空吸料管;12、出液管;13、集液槽下壳体;14、卡块;15、卡槽;16、密封套;17、观察窗口。

### 具体实施方式

[0019] 下面将结合本实用新型实施例中的附图,对本实用新型实施例中的技术方案进行清楚、完整地描述,显然,所描述的实施例仅仅是本实用新型一部分实施例,而不是全部的实施例。基于本实用新型中的实施例,本领域普通技术人员在没有做出创造性劳动前提下所获得的所有其他实施例,都属于本实用新型保护的范围。

[0020] 请参阅图1-3,本实用新型提供一种实施例:

[0021] 一种全自动料液分离豆沙制冷机真空脱水机,包括罐体1和集液槽下壳体13,所述罐体1的底部设有集液槽上壳体8,所述罐体1的一侧通过支架固定连接有电机2,所述电机2输出轴的外表面通过联轴器固定连接有搅拌轴3,所述搅拌轴3的两侧均固定连接有若干个切割刀5,若干个所述切割刀5的内部开设有通孔4,所述集液槽下壳体13的内部开设有卡槽15,所述卡槽15的内部固定安装有密封套16,所述集液槽上壳体8的底部固定连接有卡块14,所述集液槽下壳体13的一侧通过固定块固定连接有真空泵10,所述真空泵10的吸气口连通有真空吸料管11,所述真空吸料管11贯穿集液槽下壳体13并延伸至集液槽下壳体13的内部,所述集液槽下壳体13内壁的两侧之间通过固定连固定连接有滤网9。

[0022] 本实用新型通过密封套16的设置,可使得整体装置便于形成密闭空间,从而便于真空泵10对密闭空间进行抽真空,进而提高了整体的工作效率,本装置通过在集液槽上壳体8的底部设置卡块14,在集液槽下壳体13的内部开设卡槽15,以及将滤网9设置于集液槽下壳体13内壁的两侧之间,可便于滤网9的清理,在使用时,可通过把手18将集液槽上壳体8更好地向上移动,从而使得卡块14脱离卡槽15,便可对滤网9进行清理,从而使得装置的实用性大大提升。

[0023] 在本实施例中,所述罐体1顶部的一侧开设有进料口6。

[0024] 进料口6的外表面设置有阀门。

[0025] 在本实施例中,所述罐体1顶部的另一侧连通有进水管7。

[0026] 进水管7的外表面设置有阀门。

[0027] 在本实施例中,所述集液槽下壳体13的底部设置有出液管12。

[0028] 出液管12的外表面设置有阀门。

[0029] 在本实施例中,所述滤网9为利于空气流动的多孔隔网。

[0030] 在本实施例中,所述罐体1的正面设置有观察窗口17。

[0031] 观察窗口17的设置便于工作人员观察内部粉碎和搅匀的状态。

[0032] 工作原理:工作时,将待脱水的豆类通过进料口6,使得待脱水的豆类进入罐体1内部,通过启动电机2,电机2启动时,就会带动搅拌轴3旋转,搅拌轴3旋转带动切割刀5对豆类进行打碎搅匀;

[0033] 打碎搅匀完成后,由于重力作用,豆类落到滤网9上,滤网9可对其进行初步过滤处理,将出液管12的阀门关闭,使其形成密闭空间,启动真空泵10,真空泵10启动后对密闭空间进行抽真空,利用真空内压便可对其进行脱水,豆类脱出的水可通过出液管12排出,进而可实现对其进行料液分离;

[0034] 当滤网9积聚大量杂质时,可将把手18将集液槽上壳体8向上移动,从而使得卡块14脱离卡槽15,从而可对滤网9进行清洗。

[0035] 尽管参照前述实施例对本实用新型进行了详细的说明,对于本领域的技术人员来说,其依然可以对前述各实施例所记载的技术方案进行修改,或者对其中部分技术特征进行等同替换,凡在本实用新型的精神和原则之内,所作的任何修改、等同替换、改进等,均应包含在本实用新型的保护范围之内。



图1



图2

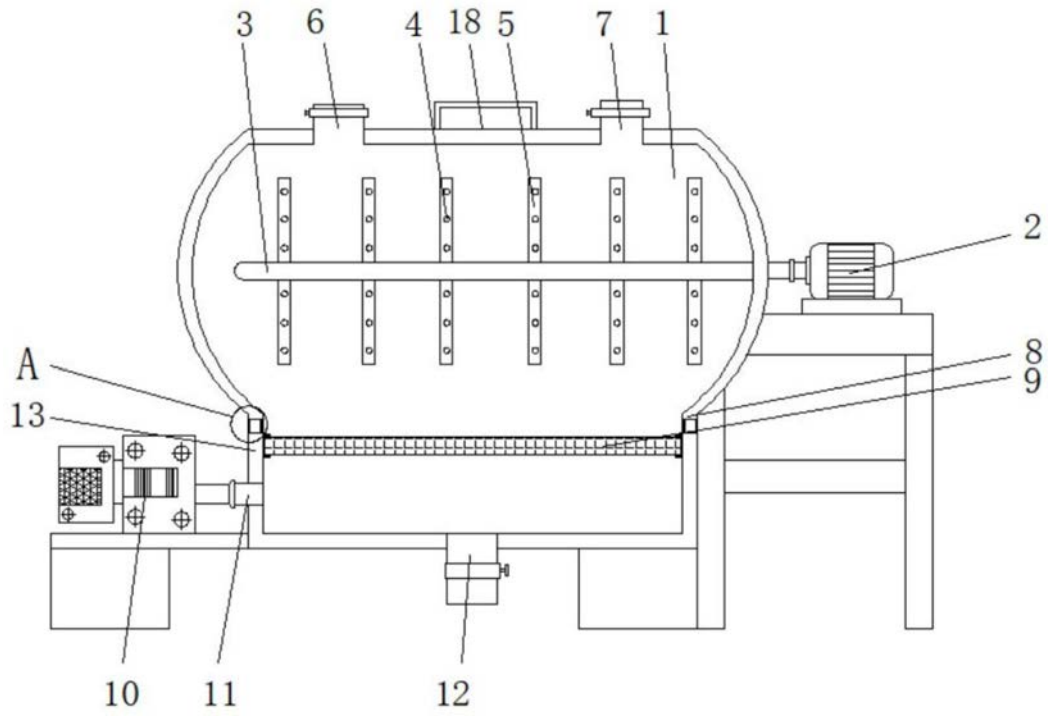
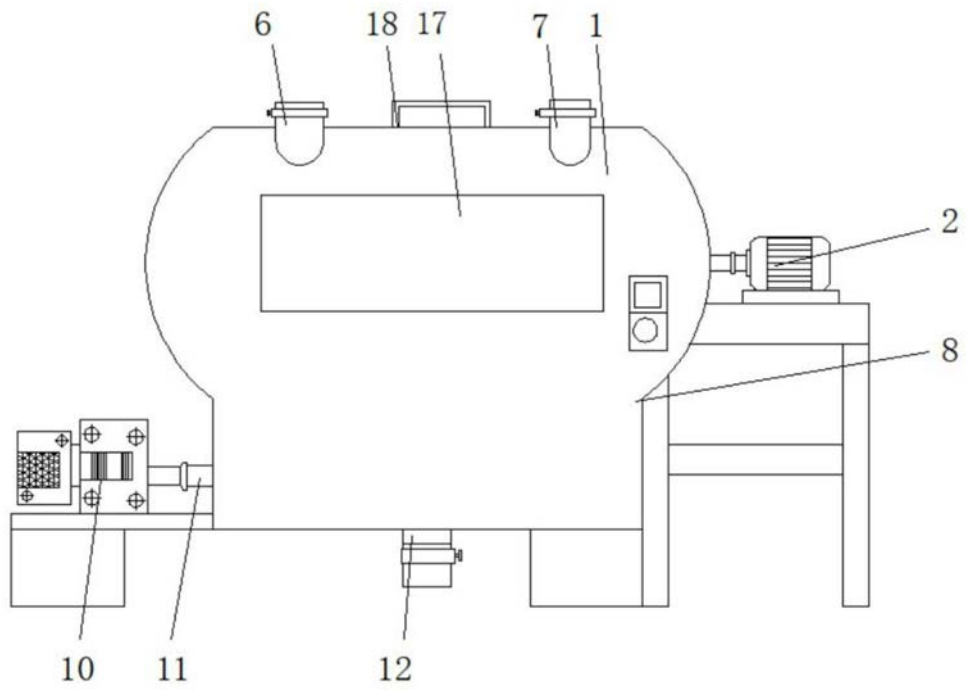
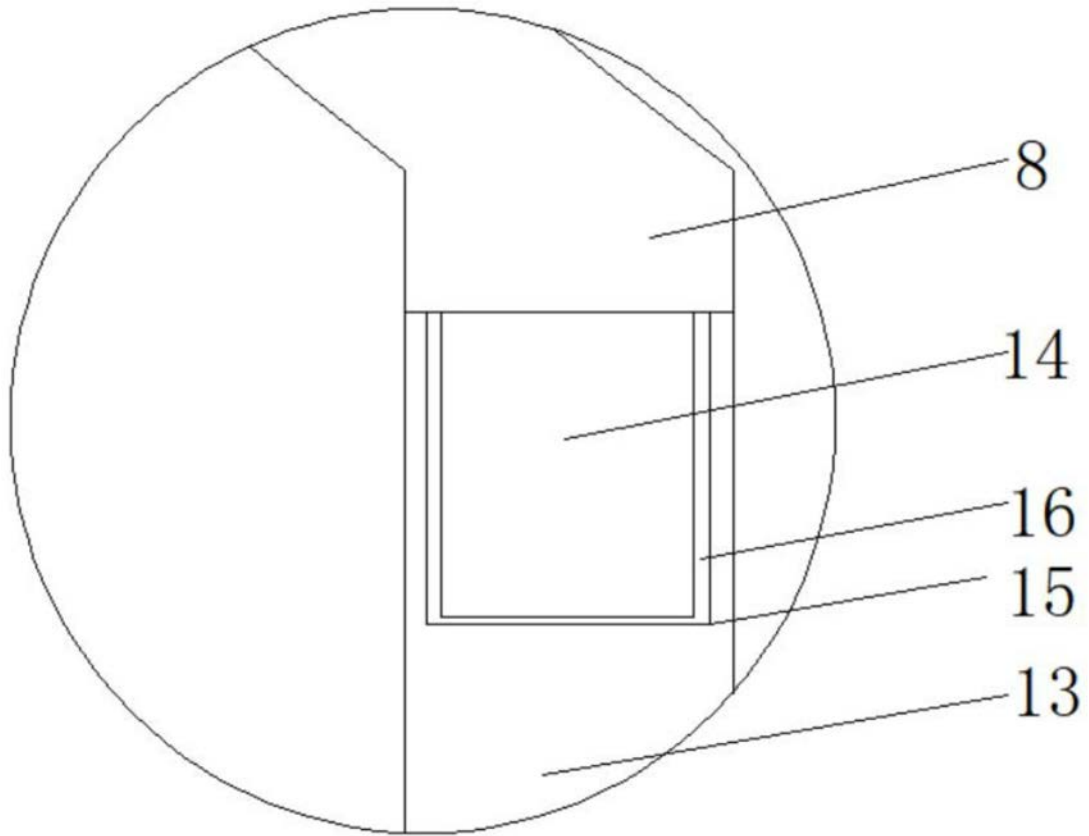

图3