



(12) 实用新型专利

(10) 授权公告号 CN 221533078 U

(45) 授权公告日 2024.08.16

(21) 申请号 202323145634.X

(22) 申请日 2023.11.21

(73) 专利权人 浙江朗盛箱包有限公司

地址 325000 浙江省温州市平阳县万全镇
宋桥标准厂房J区

(72) 发明人 胡振洋 胡志国 应卓毅 刘宸非
杨晋轩

(74) 专利代理机构 北京领时辉专利代理事务所
(普通合伙) 33330

专利代理师 隋祥雷

(51) Int. Cl.

A45C 13/26 (2006.01)

A45C 13/00 (2006.01)

权利要求书1页 说明书3页 附图2页

(54) 实用新型名称

一种箱包用的拉杆头按键固定机构

(57) 摘要

本实用新型公开了一种箱包用的拉杆头按键固定机构,包括连接壳,所述连接壳内腔的两侧均固定连接有第一弹簧,所述第一弹簧的一侧固定连接连接有连接块,所述连接块的顶部固定连接连接有插销,所述插销的顶部固定连接连接有挡板,所述插销的表面插接有竖板,所述竖板的底部与连接壳固定连接。本实用新型通过连接壳、导管、连接杆、第一弹簧、连接块、滑杆、插销、挡板、竖板、按键本体、第二弹簧、功能层、聚醚醚酮塑料层和聚酰胺塑料层的配合,解决了现有的箱包按键在安装和拆卸时都需要借助扳手,导致按键损坏后不方便进行更换,同时由于强度较低,导致按键使用过程中容易磨损,导致按键容易损坏,无法满足使用要求的问题。

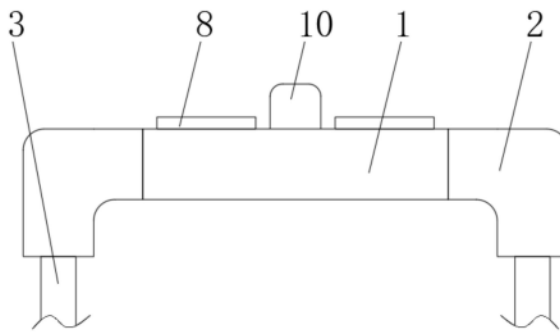

1. 一种箱包用的拉杆头按键固定机构,包括连接壳(1),其特征在于:所述连接壳(1)内腔的两侧均固定连接有第一弹簧(4),所述第一弹簧(4)的一侧固定连接有连接块(5),所述连接块(5)的顶部固定连接有插销(7),所述插销(7)的顶部固定连接有挡板(8),所述插销(7)的表面插接有竖板(9),所述竖板(9)的底部与连接壳(1)固定连接,所述竖板(9)的表面滑动连接有按键本体(10),所述按键本体(10)的表面设置有功能层(12),所述功能层(12)包括聚醚醚酮塑料层(121)和聚酰胺塑料层(122)。

2. 根据权利要求1所述的一种箱包用的拉杆头按键固定机构,其特征在于:所述连接壳(1)的两侧均固定连接有导管(2),所述导管(2)的底部固定连接有连接杆(3)。

3. 根据权利要求1所述的一种箱包用的拉杆头按键固定机构,其特征在于:所述连接块(5)的内腔滑动连接有滑杆(6),所述滑杆(6)的一侧与连接壳(1)固定连接。

4. 根据权利要求1所述的一种箱包用的拉杆头按键固定机构,其特征在于:所述按键本体(10)的底部接触有第二弹簧(11),所述第二弹簧(11)的底部与连接壳(1)固定连接。

5. 根据权利要求1所述的一种箱包用的拉杆头按键固定机构,其特征在于:所述聚醚醚酮塑料层(121)固定连接于按键本体(10)的表面,所述聚酰胺塑料层(122)固定连接于聚醚醚酮塑料层(121)的外表面。

6. 根据权利要求1所述的一种箱包用的拉杆头按键固定机构,其特征在于:所述按键本体(10)底部的两侧均开设有活动槽,所述竖板(9)左侧的顶部开设有插孔。

一种箱包用的拉杆头按键固定机构

技术领域

[0001] 本实用新型涉及箱包拉杆技术领域,具体为一种箱包用的拉杆头按键固定机构。

背景技术

[0002] 箱包是一种用于日常出行携带随身物品的用具,箱包上常常会配备按键控制的伸缩拉杆,便于拉动箱包进行携带。

[0003] 但是现有的箱包按键在安装和拆卸时都需要借助扳手,导致按键损坏后不方便进行更换,同时由于强度较低,导致按键使用过程中容易磨损,导致按键容易损坏,无法满足使用要求,为此,我们提出一种箱包用的拉杆头按键固定机构。

实用新型内容

[0004] 针对现有技术的不足,本实用新型的目的在于提供一种箱包用的拉杆头按键固定机构,具备方便装卸和不易损坏的优点,解决了现有的箱包按键在安装和拆卸时都需要借助扳手,导致按键损坏后不方便进行更换,同时由于强度较低,导致按键使用过程中容易磨损,导致按键容易损坏,无法满足使用要求的问题。

[0005] 为实现上述目的,本实用新型提供如下技术方案:一种箱包用的拉杆头按键固定机构,包括连接壳,所述连接壳内腔的两侧均固定连接有第一弹簧,所述第一弹簧的一侧固定连接有连接块,所述连接块的顶部固定连接有插销,所述插销的顶部固定连接有挡板,所述插销的表面插接有竖板,所述竖板的底部与连接壳固定连接,所述竖板的表面滑动连接有按键本体,所述按键本体的表面设置有功能层,所述功能层包括聚醚醚酮塑料层和聚酰胺塑料层。

[0006] 优选的,所述连接壳的两侧均固定连接有导管,所述导管的底部固定连接有连接杆。

[0007] 优选的,所述连接块的内腔滑动连接有滑杆,所述滑杆的一侧与连接壳固定连接。

[0008] 优选的,所述按键本体的底部接触有第二弹簧,所述第二弹簧的底部与连接壳固定连接。

[0009] 优选的,所述聚醚醚酮塑料层固定连接于按键本体的表面,所述聚酰胺塑料层固定连接于聚醚醚酮塑料层的外表面。

[0010] 优选的,所述按键本体底部的两侧均开设有活动槽,所述竖板左侧的顶部开设有插孔。

[0011] 与现有技术相比,本实用新型提供了一种箱包用的拉杆头按键固定机构,具备以下有益效果:

[0012] 1、本实用新型通过连接壳、导管、连接杆、第一弹簧、连接块、滑杆、插销、挡板、竖板、按键本体、第二弹簧、功能层、聚醚醚酮塑料层和聚酰胺塑料层的配合,解决了现有的箱包按键在安装和拆卸时都需要借助扳手,导致按键损坏后不方便进行更换,同时由于强度较低,导致按键使用过程中容易磨损,导致按键容易损坏,无法满足使用要求的问题。

[0013] 2、本实用新型通过设置滑杆,稳定了连接块的工作,对连接块进行了平衡支撑,通过设置第二弹簧,对按键本体产生了推力,方便按键本体自行向上移动。

附图说明

[0014] 图1为本实用新型结构示意图;

[0015] 图2为本实用新型连接壳剖视结构示意图;

[0016] 图3为本实用新型功能层剖视结构示意图。

[0017] 图中:1、连接壳;2、导管;3、连接杆;4、第一弹簧;5、连接块;6、滑杆;7、插销;8、挡板;9、竖板;10、按键本体;11、第二弹簧;12、功能层;121、聚醚醚酮塑料层;122、聚酰胺塑料层。

具体实施方式

[0018] 下面结合附图和实施例对本实用新型的实施方式作进一步详细描述。以下实施例用于说明本实用新型,但不能用来限制本实用新型的范围。

[0019] 在本实用新型的描述中,除非另有说明,“多个”的含义是两个或两个以上;术语“上”、“下”、“左”、“右”、“内”、“外”、“前端”、“后端”、“头部”、“尾部”等指示的方位或位置关系为基于附图所示的方位或位置关系,仅是为了便于描述本实用新型和简化描述,而不是指示或暗示所指的装置或元件必须具有特定的方位、以特定的方位构造和操作,因此不能理解为对本实用新型的限制。此外,术语“第一”、“第二”、“第三”等仅用于描述目的,而不能理解为指示或暗示相对重要性。

[0020] 在本实用新型的描述中,需要说明的是,除非另有明确的规定和限定,术语“相连”、“连接”应做广义理解,例如,可以是固定连接,也可以是可拆卸连接,或一体地连接;可以是机械连接,也可以是电连接;可以是直接相连,也可以通过中间媒介间接相连。对于本领域的普通技术人员而言,可以根据具体情况理解上述术语在本实用新型中的具体含义。

[0021] 请参阅图1-3,一种箱包用的拉杆头按键固定机构,包括连接壳1,连接壳1内腔的两侧均固定连接有第一弹簧4,第一弹簧4的一侧固定连接有连接块5,连接块5的顶部固定连接有插销7,插销7的顶部固定连接有挡板8,插销7的表面插接有竖板9,竖板9的底部与连接壳1固定连接,竖板9的表面滑动连接有按键本体10,按键本体10的表面设置有功能层12,功能层12包括聚醚醚酮塑料层121和聚酰胺塑料层122。

[0022] 通过上述技术方案:向外侧移动挡板8,挡板8带动插销7移动,在插销7远离竖板9后,即可将按键本体10与竖板9插接,然后向下按动按键本体10,再松开挡板8,通过第一弹簧4带动连接块5移动,连接块5带动插销7移动,使得插销7与竖板9再次插接,从而完成固定工作,通过设置聚醚醚酮塑料层121,具有机械强度高和耐冲击的性能,通过设置聚酰胺塑料层122,具有抗冲击、强度高和耐磨的优异性能。

[0023] 连接壳1的两侧均固定连接有导管2,导管2的底部固定连接有连接杆3。

[0024] 连接块5的内腔滑动连接有滑杆6,滑杆6的一侧与连接壳1固定连接。

[0025] 通过上述技术方案:通过设置滑杆6,稳定了连接块5的工作,对连接块5进行了平衡支撑。

[0026] 按键本体10的底部接触有第二弹簧11,第二弹簧11的底部与连接壳1固定连接。

[0027] 通过上述技术方案:通过设置第二弹簧11,对按键本体10产生了推力,方便按键本体10自行向上移动。

[0028] 聚醚醚酮塑料层121固定连接于按键本体10的表面,聚酰胺塑料层122固定连接于聚醚醚酮塑料层121的外表面。

[0029] 按键本体10底部的两侧均开设有活动槽,竖板9左侧的顶部开设有插孔。

[0030] 本实用新型的工作原理是:向外侧移动挡板8,挡板8带动插销7移动,在插销7远离竖板9后,即可将按键本体10与竖板9插接,然后向下按动按键本体10,再松开挡板8,通过第一弹簧4带动连接块5移动,连接块5带动插销7移动,使得插销7与竖板9再次插接,从而完成固定工作,通过设置聚醚醚酮塑料层121,具有机械强度高和耐冲击的性能,通过设置聚酰胺塑料层122,具有抗冲击、强度高和耐磨的优异性能。

[0031] 尽管已经示出和描述了本实用新型的实施例,对于本领域的普通技术人员而言,可以理解在不脱离本实用新型的原理和精神的情况下可以对这些实施例进行多种变化、修改、替换和变型,本实用新型的范围由所附权利要求及其等同物限定。



图1



图2

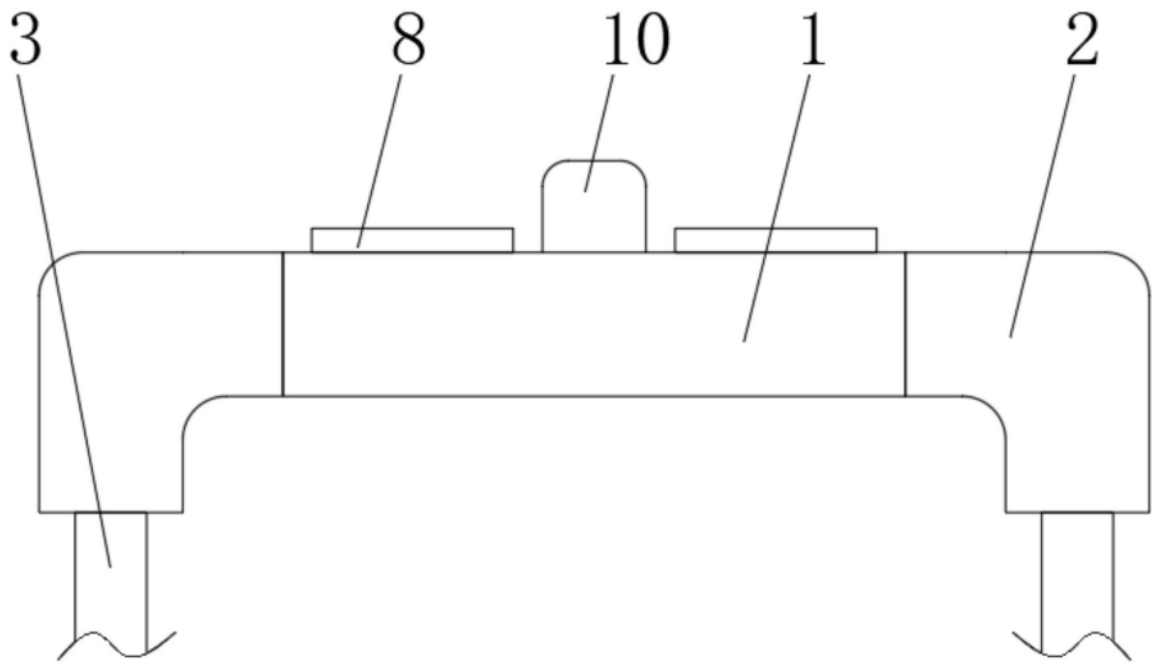
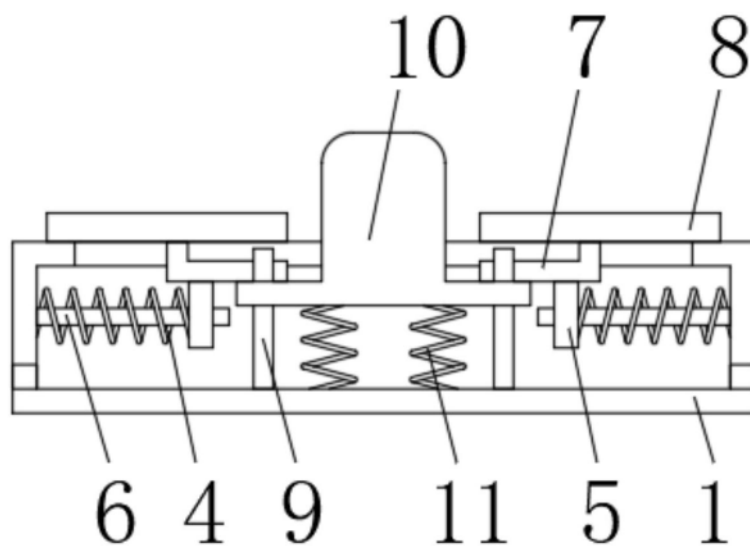
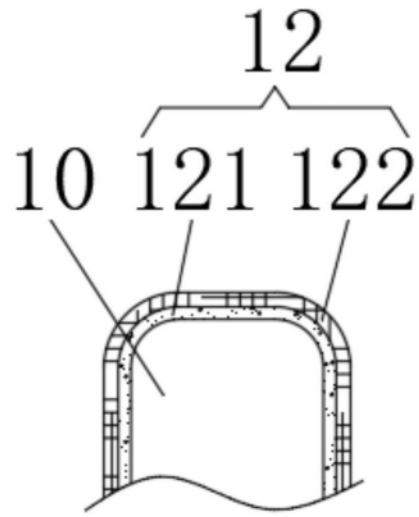

图3