

①9



OFICINA ESPAÑOLA DE  
PATENTES Y MARCAS

ESPAÑA



①1 Número de publicación: **1 070 043**

②1 Número de solicitud: U 200900656

⑤1 Int. Cl.:  
**B65D 5/20** (2006.01)

①2

SOLICITUD DE MODELO DE UTILIDAD

U

②2 Fecha de presentación: **01.04.2009**

⑦1 Solicitante/s: **Andrés Hervías Sáiz**  
**Plaza Juan Sebastián Elcano, 10**  
**49020 Zamora, ES**

④3 Fecha de publicación de la solicitud: **04.06.2009**

⑦2 Inventor/es: **Hervías Sáiz, Andrés**

⑦4 Agente: **Pons Ariño, Ángel**

⑤4 Título: **Recipiente para pipas y/o similares.**

ES 1 070 043 U

## DESCRIPCIÓN

Recipiente para pipas y/o similares.

### Objeto de la invención

La presente invención pertenece al campo de los elementos para el almacenamiento y/o el transporte de materiales con dos o más compartimentos.

El objeto principal de la presente invención es un recipiente para pipas, cacahuetes o todo tipo de frutos secos, que cuenta con dos compartimentos, uno para el almacenamiento del producto antes de su consumición y otro para el depósito de las cáscaras o residuos.

### Antecedentes de la invención

El consumo de frutos secos, tales como pipas, cacahuetes, pistachos, etc., es una práctica que se realiza de manera habitual en la calle o dentro del domicilio del consumidor, constituyendo un problema la eliminación de los residuos que se producen en dicho consumo.

Lamentablemente es común ver las cáscaras tiradas en el suelo, con la consecuente repercusión ambiental que esto tiene en las ciudades, dando una imagen de suciedad y abandono, a la vez que dificulta el trabajo de los servicios de limpieza, pues su eliminación puede resultar a veces pesada y tediosa.

Por otra parte, a nivel domiciliario se recurre normalmente a la utilización de un recipiente auxiliar, como por ejemplo un plato, bandeja o similar, que evita igualmente el ensuciamiento de la zona en la que se está produciendo el consumo, pero que indudablemente constituye una solución incómoda y poco práctica.

### Descripción de la invención

Mediante el recipiente para pipas y/o similares objeto de la presente invención se resuelven los inconvenientes anteriormente citados, proporcionando una solución sencilla y cómoda para el consumo de frutos secos y eliminación posterior de los residuos generados.

Dicho recipiente está formado por un tubo de papel alargado, similar al de las bolsas de pan, abierto por ambos extremos y preferentemente encolado longitudinalmente mediante una capa de adhesivo, que tras su plegado, preferentemente en su zona media, se crean dos compartimentos destinados a alojar, en un de ellos el producto antes de su consumición, y en el otro las cáscaras y desechos generados.

Preferentemente ambos compartimentos presentan una estructura tipo fuelle en sus laterales, dotando a los mismos de la capacidad necesaria para el almacenamiento del producto o desecho, según corresponda.

Asimismo estos compartimentos pueden presentar en sus extremos unos medios de cierre, para una vez terminado el consumo del producto poder cerrar los compartimentos y retirar el recipiente a la basura. Dichos medios de cierre consisten preferentemente en unas solapas abatibles.

Por otro lado es posible que los compartimentos sean de diferentes dimensiones o tamaños, siendo preferiblemente el compartimento de las cáscaras mayor que el otro.

### Descripción de los dibujos

Para complementar la descripción que se está realizando y con objeto de ayudar a una mejor comprensión de las características de la invención, de acuerdo con un ejemplo preferente de realización práctica de la misma, se acompaña como parte integrante de dicha descripción, un juego de dibujos en donde con carácter ilustrativo y no limitativo, se ha representado lo siguiente:

Figura 1.- Muestra una vista en alzado frontal del recipiente para pipas y/o similares, desplegado y encolado longitudinalmente mediante adhesivo.

Figura 2.- Muestra una vista en perspectiva del recipiente objeto de invención una vez plegado, formando dos compartimentos dotados de unas solapas abatibles en sus extremos.

### Realización preferente de la invención

Como se observa en la figura 1, el recipiente para pipas y/o similares de la presente invención está formado por un tubo de papel (1) alargado, similar al de las bolsas de pan, abierto por ambos extremos (2) y encolado longitudinalmente mediante una capa de adhesivo (3), que tras su plegado se crean dos compartimentos (4) destinados a alojar, en uno de ellos el producto antes de su consumición, y en el otro las cáscaras y desechos generados.

En la figura 2 se puede apreciar que los compartimentos (4) presentan una estructura tipo fuelle (5) en sus laterales, dotando a los mismos de la capacidad necesaria para el almacenamiento del producto o desecho, según corresponda.

Como se representa en la misma figura, los compartimentos (4) pueden disponer en sus extremos (2) de unos medios de cierre (6), para una vez terminado el consumo del producto poder cerrar los compartimentos (4) y retirar el recipiente a la basura. Dichos medios de cierre (6) son preferentemente solapas abatibles.

Por otro lado es posible que los compartimentos (4) sean de diferentes dimensiones o tamaños, siendo preferiblemente el compartimento (4) de las cáscaras mayor que el otro.

### REIVINDICACIONES

1. Recipiente para pipas y/o similares **caracterizado** porque comprende un tubo de papel (1) alargado, abierto por ambos extremos (2), que tras su plegado se crean dos compartimentos (4) destinados a alojar, en uno de ellos el producto antes de su consumo, y en el otro las cáscaras y desechos generados.

2. Recipiente para pipas y/o similares, de acuerdo con reivindicación 1, **caracterizado** porque los compartimentos (4) presentan una estructura tipo fuelle (5) en sus laterales.

3. Recipiente para pipas y/o similares, de acuerdo

5

10

15

20

25

30

35

40

45

50

55

60

65

con una cualquiera de las reivindicaciones anteriores, **caracterizado** porque los compartimentos (4) disponen en sus extremos (2) de unos medios de cierre (6).

4. Recipiente para pipas y/o similares, de acuerdo con reivindicación 3, **caracterizado** porque los medios de cierre (6) consisten en unas solapas abatibles.

5. Recipiente para pipas y/o similares, de acuerdo con una cualquiera de las reivindicaciones 1, 2 ó 3, **caracterizado** porque el compartimento (4) de las cáscaras o residuos es mayor que el otro.

6. Recipiente para pipas y/o similares, de acuerdo con reivindicación 1, **caracterizado** porque el tubo de papel (1) alargado está encolado longitudinalmente mediante una capa de adhesivo (3).

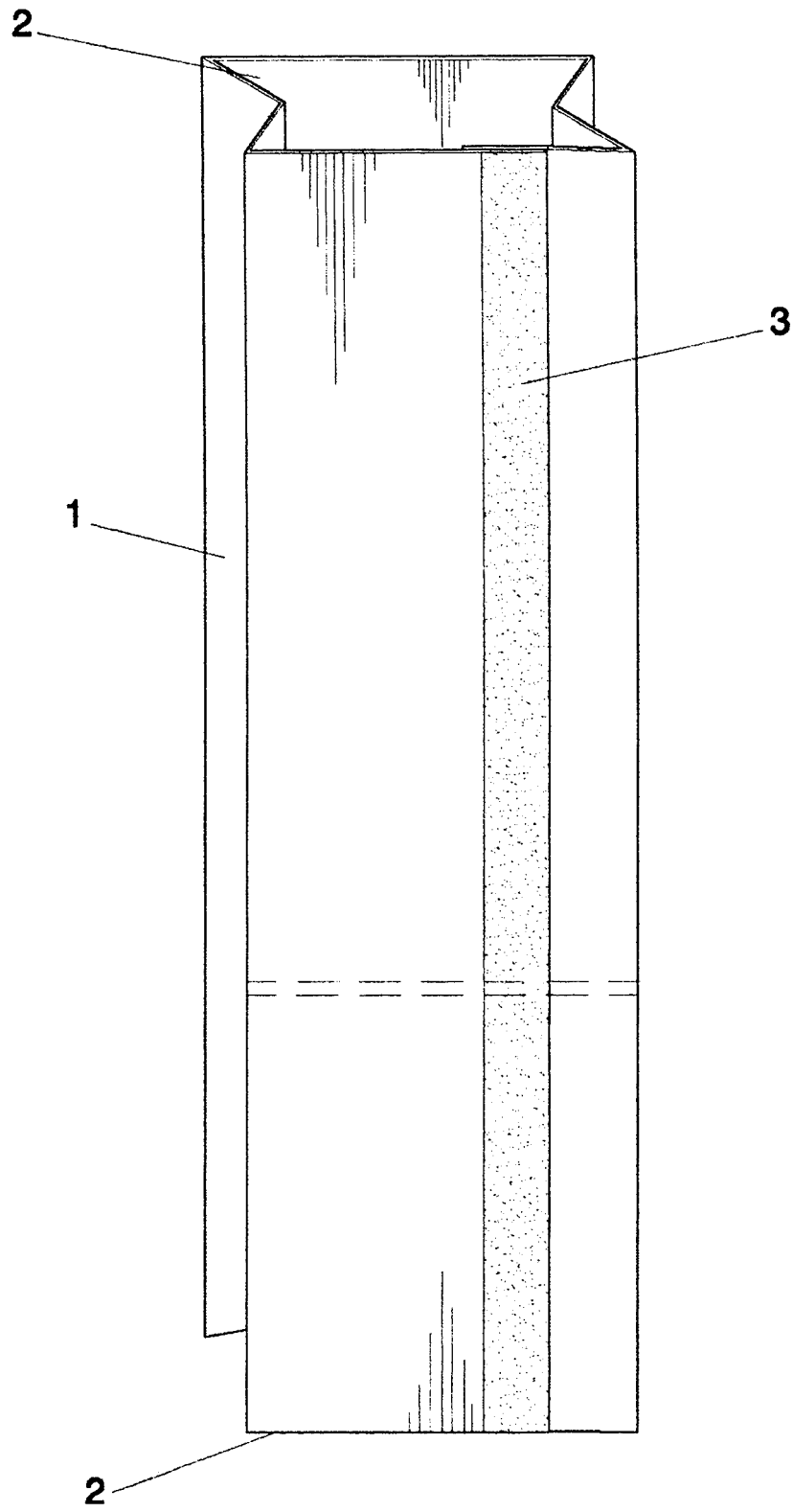

**FIG. 1**

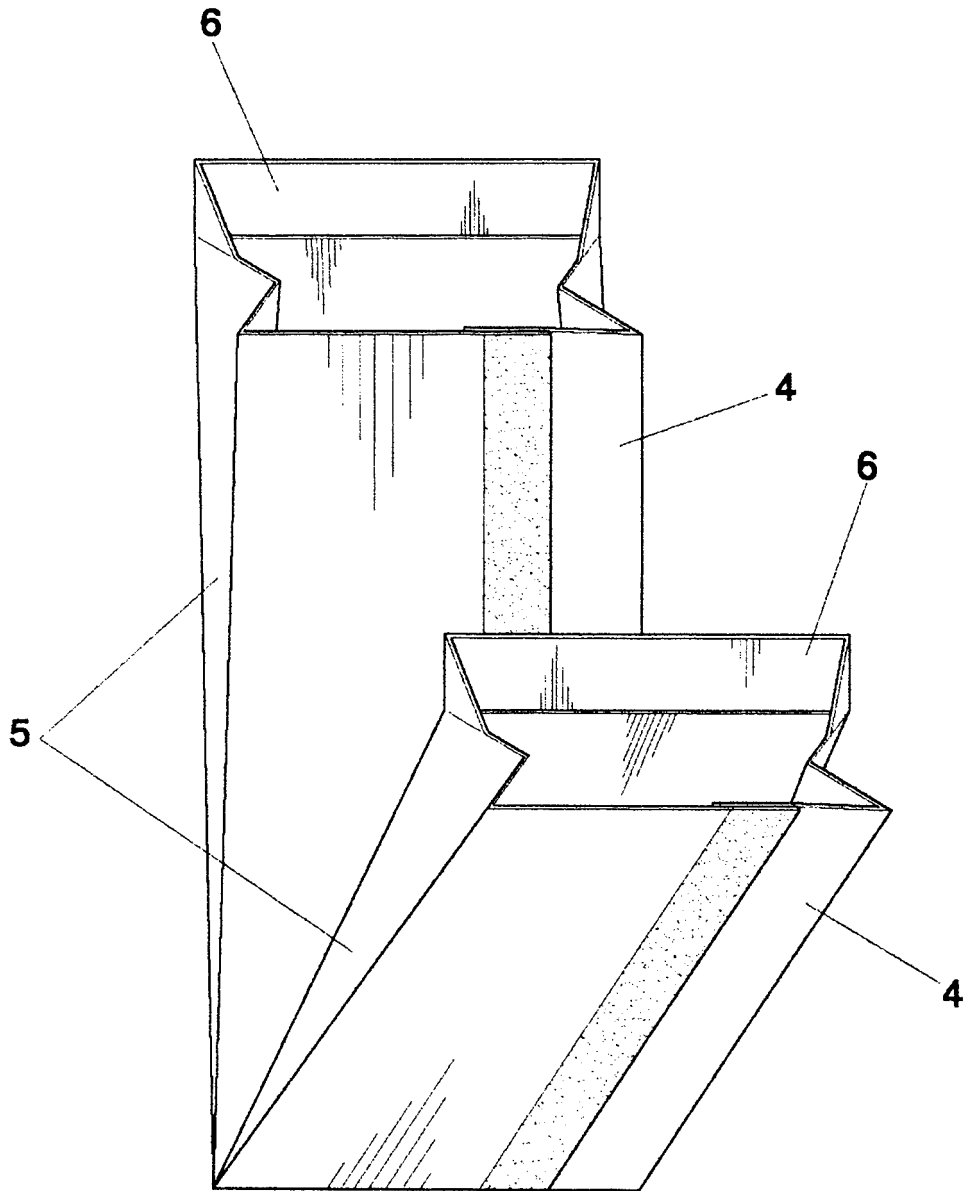

FIG. 2