

(19)
(12)

(KR)
(A)

(51) 。 Int. Cl. ⁷
G09B 9/04

(11)
(43)

2002 - 0068591
2002 08 28

(21) 10 - 2001 - 0008675
(22) 2001 02 21

(71) 231

(72) 772 - 1

(74)

:

(54) 가

가 가 , , , 가 가

가 , ;

;

;

가 가 ;

가 가

.

, , ;

;

;

, 가 가 ;

, 가 .

가 가

1 가 , (200) ;
(401) (100) 가 (403) (100) ; (300) ;
(200) (400) ; (500)

, (100) , (101,103,105,107) (109) ,
(120,130)

, (101,103) , (

105) 가 . 2 (107)

(111,113) (109) , (111,113) , ,
(140) 가 (107) (115) (111,113) ,

, (109) , (120) 가 가
(117)

, (120) (100) 가 (117)
(121) , (121) (109)
, 가 (117) (123)

가 (117) (127) (127) (

125) (123)

(405) (121) (400) (401)

(129) (131)가 (131)

(133) 2 가 (135) (121)

(137) 2 가 (139) (121)

가 가

3) (140) (141) (14)

(115) (143) 가 (109) (111,113)

(147)가 (143) , 2 (145)

(147) (109)

(143)가 (109)

(203) (200) (201) (201) (100)

(201)

(205) (203) (201) (205)

(500) (207) (209)가

(401) (201) (211) (400)

5)가 (211) (300) (213) (21

(300) (109) (200) (215)

(301)가 가 (302) (109)

(303)가 (305) 가 (301)

09)가 (301) (303) (307) (307) (3

(309) (311) 가

(313)가

(301) (315) (317)

(317) (319) (200) (215)

(301) (305) 3 (301)

(321) (323) , (325) (323) 가

(321) (325) (327)가 (329)

(403) (400) (200) (100) (401) 가
 (200) (211) (100) (131)
 가 , (401)
 (407)가 (409) ,
 (411)가 (413) .

, 가 (403)

(200) (500) (200) (100) , (143)
 가 (209) (100) (209) (501)
 A (503) .

, , A (503) 가 (505,507) (509,511)
 , (143) (141) (513,515)

, 가 (505,507) 가 , 4
 , (505,507)가 ,
 (517,519)가 , (509,513) (517,519)
 (521,523)가 , (517,519) (521,523)가
 , 가

, (509,511,513,515) A (503)
 (143) , 5 (530) ,
 (531)

가 (140)
 , (109) , 가 (117)
 (147) , 가 (145)
 가 (505,507)

, 가 6 , ,
) (가 , (505,507)
 , (201) , (+) (-)

, 가 (505,507) 가 (513,515) (143) (141)
 가

(131) 가 가 (121) ,
 ,

(201) - 가 (505,507) ,
 -

,	가	(505,507)	-	-			
,	(141)	,	가	(505,507)	가	(513,515)	(143)
,	(129)		(401)		(405)		(131)
,			가	(313)	,	(201)	가
가		가		가			가
,		가		가	,	가	가
,	가				,		가
,	가				,		

(57)

1.

‘ ’ ;

;

;

가 가 ;

가 ;

가 .

2.

1 ,

가 ,

;

,

;

, , , , , 가 , , , , , 가 , , , , , 가 , , , , , 가 .

3.

1 2 ,

;

, 가 ;

가

;

2 가 가 , 가 .

4.

1 2 ,

가 , , 가

5.

1 ,

가

6.

1 ,

;

,

가

,

;

가

.

7.

1 ,

,

가

가

,

가

;

;

가

,

가

;

,

가

.

8.

7 ,

;

,

가

가

가

.

9.

1 ,

가

가

,

;

가

가

10.

1 ,

A

;

가 , A , 가 ,
 ,
 가 ,
 11.
 10 , 가 ,
 가 ,
 가 ,
 가 ,
 가 ,

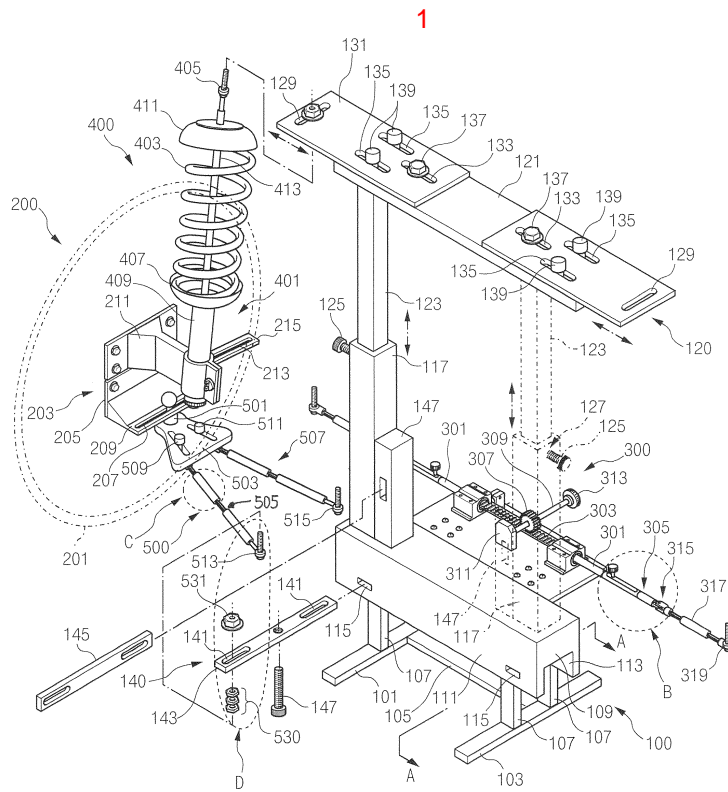

2

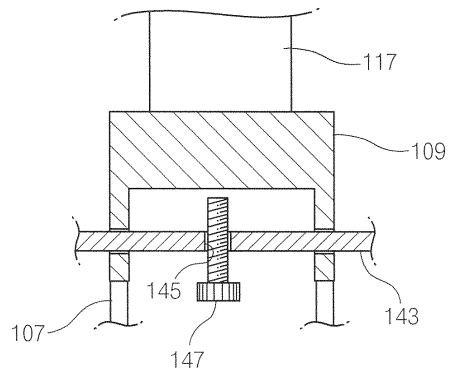

3

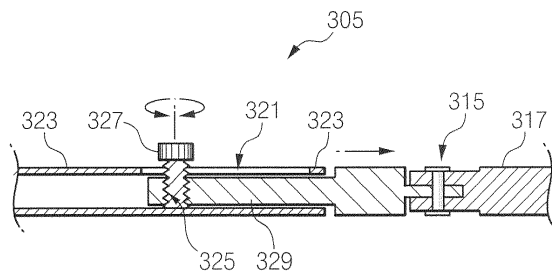

4

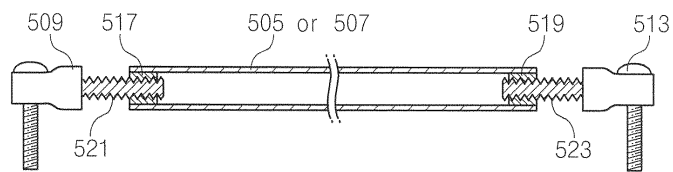

5

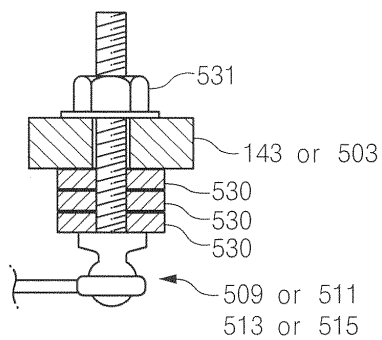

6

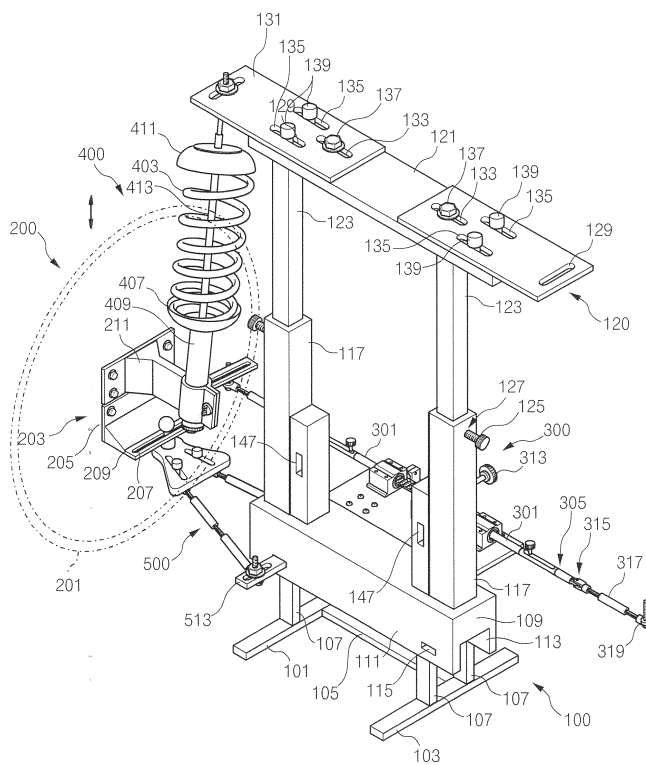

7

