



19



OFICINA ESPAÑOLA DE
PATENTES Y MARCAS

ESPAÑA

11 Número de publicación: **2 367 204**

51 Int. Cl.:
B62J 17/02 (2006.01)
B62J 99/00 (2006.01)

12

TRADUCCIÓN DE PATENTE EUROPEA

T3

96 Número de solicitud europea: **08009968 .2**
96 Fecha de presentación : **30.05.2008**
97 Número de publicación de la solicitud: **2036805**
97 Fecha de publicación de la solicitud: **18.03.2009**

54 Título: **Vehículo con unidad contadora.**

30 Prioridad: **14.09.2007 JP 2007-239290**

45 Fecha de publicación de la mención BOPI:
31.10.2011

45 Fecha de la publicación del folleto de la patente:
31.10.2011

73 Titular/es:
YAMAHA HATSUDOKI KABUSHIKI KAISHA
2500 Shingai, Iwata-shi
Shizuoka-ken Shizuoka 438-8501, JP

72 Inventor/es: **Tominaga, Shuji;**
Taniguchi, Takashi;
Mimasa, Yoshiyasu y
Kanou, Yasunobu

74 Agente: **Ungría López, Javier**

ES 2 367 204 T3

Aviso: En el plazo de nueve meses a contar desde la fecha de publicación en el Boletín europeo de patentes, de la mención de concesión de la patente europea, cualquier persona podrá oponerse ante la Oficina Europea de Patentes a la patente concedida. La oposición deberá formularse por escrito y estar motivada; sólo se considerará como formulada una vez que se haya realizado el pago de la tasa de oposición (art. 99.1 del Convenio sobre concesión de Patentes Europeas).

DESCRIPCIÓN

Vehículo con unidad contadora

- 5 La presente invención se refiere a un vehículo, en particular a un vehículo del tipo de montar a horcajadas que su conductor puede conducir en una posición a horcajadas para montar a horcajadas un bastidor de un vehículo, tal como una motocicleta, que incluye un contador dispuesto en una parte delantera de un cuerpo del vehículo, de acuerdo con el preámbulo de la reivindicación 1. Tal vehículo se conoce por el documento JP-A-2004-098833.
- 10 En el documento JP-A-2002-19663, una motocicleta de tipo scooter tiene una visera de contador elevada para cubrir una parte delantera de un contador de manera que se inhiba la incidencia directa de la luz solar o luz de lámparas de iluminación (alumbrado público) en el contador dispuesto en un panel delantero en una parte delantera de un cuerpo del vehículo. Un parabrisas está dispuesto enfrente de la visera del contador para evitar que los vientos del desplazamiento contacten directamente con el conductor.
- 15 Sin embargo, si el parabrisas está dispuesto enfrente de la visera del contador como en un dispositivo convencional, el contador tiende a estar posicionado hacia atrás en el vehículo para un grosor de la visera del contador, es decir, más cerca del conductor. Como resultado, existe una preocupación sobre el problema de que una cantidad del movimiento ocular de un motociclista aumenta para reconocer visualmente el contador al desplazarse.
- 20 La presente invención está hecha en consideración de la situación convencional, y el objetivo es proporcionar un vehículo del tipo de montar a horcajadas, por el cual la cantidad de movimiento ocular de un motociclista para reconocer visualmente el contador pueda disminuir.
- 25 Dicho objetivo se soluciona con un vehículo con las características definidas en la reivindicación 1.
- Incluso además, preferentemente la cubierta está construida de tal manera que el conductor puede mirar hacia delante a través de la ventana.
- 30 Preferentemente, la cubierta es una cubierta oscura con transmitancia reducida.
- Además, preferentemente la cubierta incluye una pantalla inferior dispuesta para cubrir la ventana de la visera del contador y una pantalla superior dispuesta para formar una superficie por encima de la pantalla inferior y, preferentemente, continua a la misma.
- 35 Aún además, preferentemente la transmitancia de la pantalla inferior es más baja que la transmitancia de la pantalla superior.
- De acuerdo con una realización preferente, se proporciona un soporte de apoyo para sujetar la pantalla superior, y en la que, preferentemente, el soporte de apoyo está cubierto alrededor por la visera del contador.
- 40 De acuerdo con otra realización preferente, el soporte de apoyo está formado en una forma de arco sustancialmente convexo en el que una parte central en la dirección de la anchura del vehículo está posicionada por encima de ambos extremos del soporte de apoyo.
- 45 De acuerdo con incluso otra realización preferente, ambos extremos del soporte de apoyo forman soportes del espejo retrovisor.
- 50 Preferentemente, la unidad contadora desde su parte superior está cubierta por una parte de cubierta que, preferentemente, se extiende oblicuamente hacia delante y hacia abajo con respecto a la dirección visual del conductor del vehículo.
- Además, preferentemente la parte de la cubierta está distanciada de la cubierta que cubre una parte delantera de la ventana de la visera del contador.
- 55 A continuación, la presente invención se explica con más detalle con respecto a varias realizaciones de la misma en conjunto con los dibujos acompañantes, en los que:
- 60 La FIG. 1 es una vista lateral de una motocicleta tipo scooter (vehículo del tipo de montar a horcajadas) de acuerdo con una realización;
- La FIG. 2 es una vista delantera de la motocicleta;
- La FIG. 3 es una vista trasera de la motocicleta;
- 65 La FIG. 4 es una vista lateral de una cubierta delantera de la motocicleta;

La FIG. 5 es una vista delantera de la cubierta delantera;

La FIG. 6 es una vista lateral de un miembro bastidor dispuesto en la cubierta delantera;

5 La FIG. 7 es una vista delantera del miembro bastidor;

La FIG. 8 es una vista en perspectiva de una unidad contadora dispuesta sobre la cubierta delantera;

10 La FIG. 9 es una vista en perspectiva de una visera de contador dispuesta sobre la unidad contadora;

La FIG. 10 es una vista en perspectiva de una pantalla superior dispuesta sobre la visera del contador;

La FIG. 11 es una vista en perspectiva de una pantalla inferior dispuesta sobre la visera del contador;

15 La FIG. 12 es una vista en perspectiva de un parabrisas dispuesto sobre la cubierta delantera;

La FIG. 13 es una vista en sección transversal tomada a lo largo de la línea XIII-XIII en la FIG. 5;

20 La FIG. 14 es una vista en sección transversal tomada a lo largo de la línea XIV-XIV en la FIG. 5;

La FIG. 15 es una vista en sección transversal tomada a lo largo de la línea XV-XV en la FIG. 5;

La FIG. 16 es una vista en sección transversal tomada a lo largo de la línea XVI-XVI en la FIG. 5;

25 La FIG. 17 es una vista en sección transversal tomada a lo largo de la línea XVII-XVII en la FIG. 5;

La FIG. 18 es una vista en sección transversal tomada a lo largo de la línea XVIII-XVIII en la FIG. 5;

30 La FIG. 19 es una vista esquemática, que muestra un ejemplo modificado de una ventana de acuerdo con la realización; y

La FIG. 20 es una vista esquemática, que muestra otro ejemplo modificado de la ventana de acuerdo con la realización.

35 Entre otros, los siguientes signos de referencia se usan en las figuras:

1: motocicleta de tipo scooter (vehículo del tipo de montar a horcajadas)

2: bastidor del cuerpo del vehículo

40 15: cubierta delantera (parte delantera de un vehículo)

27: soporte de apoyo

27a: extremo derecho o izquierdo

27b: soporte del espejo retrovisor

27c: soporte de la pantalla (parte central en la dirección de la anchura del vehículo)

35: unidad contadora

45 35d: parte de la cubierta (parte de un contador)

36: visera del contador

36g: ventana

37: parabrisas (cubierta)

38: pantalla inferior

50 39: pantalla superior

De aquí en adelante se describirá una realización con referencia a los dibujos adjuntos.

55 Desde la FIG. 1 a la 20, se ilustra un vehículo del tipo de montar a horcajadas de acuerdo con una realización. Generalmente, el vehículo del tipo de montar a horcajadas tiene un bastidor y un asiento sobre el que el motociclista puede sentarse estando a horcajadas sobre el bastidor cuando está sentado. Las direcciones delantera y trasera y derecha e izquierda en esta realización significan las direcciones como las vistas desde el motociclista sentado sobre un asiento a menos que se mencione particularmente.

60 En los dibujos, el número de referencia 1 indica una motocicleta de tipo scooter (vehículo del tipo de montar a horcajadas). La motocicleta 1 incluye un bastidor de vehículo del tipo scooter 2, horquillas delanteras 6 sujetadas por un tubo delantero 3 posicionado en un extremo delantero del bastidor del vehículo 2 de tal manera que sean dirigibles a la derecha e izquierda, una unidad de motor 7 instalada en una parte central del bastidor del vehículo 2 en la dirección delantera y trasera, y un asiento 9 para conducción en tándem instalado sobre el bastidor del
65 vehículo 2 por encima de la unidad del motor 7. Una rueda delantera 4 se apoya pivotalmente en los extremos inferiores de las horquillas delanteras 6. Los manillares de dirección 5 están fijados a sus extremos superiores. Una

rueda trasera 8 está dispuesta en un extremo trasero de la unidad de motor 7.

5 La unidad de motor 7 tiene un cuerpo principal de motor 7a fijado al bastidor del vehículo 2, y una caja de transmisión 7b sujeta por el cuerpo principal de motor 7a oscilante en la dirección arriba y abajo para transmitir la fuerza motriz del motor a la rueda trasera 8.

10 El bastidor del vehículo 2 está rodeado por una cubierta del cuerpo del vehículo 14 hecha de resina. La cubierta del cuerpo del vehículo 14 incluye una cubierta delantera 15 para cubrir las partes delanteras de las horquillas delanteras 6, revestimientos para las piernas 16 para cubrir los lados delanteros de las piernas del motociclista, cubiertas laterales a la derecha e izquierda 18, 18 para cubrir las periferias inferiores del asiento 9 y los lados derecho e izquierdo del cuerpo principal de motor 7a, y cubiertas inferiores a la derecha e izquierda 17, 17 para cubrir las partes inferiores de las cubiertas laterales 18.

15 Una cubierta de manillar 20 está puesta sobre los manillares de dirección 5 de tal manera que rodea las periferias exteriores de los manillares de dirección 5.

20 Los estribos a la derecha e izquierda del tipo escalón bajo 19, 19 que forman las partes para colocar los pies del motociclista están dispuestas entre las cubiertas laterales a la derecha e izquierda 18 y las cubiertas inferiores 17. Una parte central de túnel 19' que se ensancha hacia arriba en una forma de túnel está formada entre los estribos derecho e izquierdo 19, 19.

25 La cubierta delantera 15 incluye: una cubierta exterior 15a para cubrir las partes delantera, derecha e izquierda del tubo frontal 3 y las horquillas delanteras 6; y una cubierta interior 15b dispuesta para cubrir los extremos superiores traseros de la cubierta exterior 15a.

30 Un par de aberturas de faro a la derecha e izquierda 15c, 15c están formadas sobre la cubierta exterior 15a. Una unidad de faro 22 en la que los faros derecho e izquierdo 22a, 22a están unitariamente formados, está puesta sobre las aberturas de faro a la derecha e izquierda 15c. Los agujeros de inserción del manillar de dirección 15e están formados en la cubierta interior 15b.

La cubierta delantera 15 está montada sobre un miembro bastidor 25 dispuesto enfrente del tubo frontal 3, y rodea el miembro bastidor 25.

35 El miembro bastidor 25 incluye un miembro tubo 26 que está formado generalmente en una forma de boca de túnel en la vista delantera del vehículo, un soporte de apoyo 27 en una forma de placa de listón fijado a las partes superiores del miembro tubo 26, y un soporte 28 posicionado en una parte central en la dirección de la anchura del vehículo que está suspendido sobre y fijado al miembro tubo 26 y el tubo frontal 3.

40 Se montan muchos tipos de partes eléctricas sobre el miembro bastidor 25 de una manera concentrada. Específicamente, se instala una batería 30a en una parte central del soporte 28. Un relé del motor de arranque 30b está dispuesto sobre el lado izquierdo de la batería 30a. Una caja de fusibles 30c, una pluralidad de montajes de relé 30d, y una pluralidad de sensores 30g están montadas sobre una parte derecha del soporte 28. Además, un regulador 30e está montado sobre una parte izquierda del miembro tubo 26, y un controlador 30f está montado sobre una parte derecha.

45 Una parte límite superior central 22b posicionada en una parte central de la unidad de faro 22 en la dirección de la anchura del vehículo está fijada a una protuberancia delantera 28a del soporte 28 mediante tornillos. Los rebordes derecho e izquierda 22c, 22c están fijados a las partes de apoyo 26e, 26e del miembro tubo 26 mediante tornillos.

50 El miembro tubo 26 tiene partes de base a la derecha e izquierda 26a, 26a fijadas al bastidor del vehículo 2 mediante tornillos, extendiéndose las partes verticales derecha e izquierda 26b, 26b hacia arriba desde los extremos delanteros de las partes de base a la derecha e izquierda 26a enfrente del tubo frontal 3, una barra superior 26c y una barra inferior 26d para acoplar las partes verticales derecha e izquierda 26b juntas en sus extremos superiores y sus extremos inferiores en la dirección de la anchura del vehículo.

55 El soporte de apoyo 27 está formado en una forma de arco convexo de manera que una parte central en la dirección de la anchura del vehículo está posicionada por encima de las partes derecha e izquierda. Específicamente, el soporte de apoyo 27 tiene extremos a la derecha e izquierda 27a, 27a fijados a los extremos superiores de las partes verticales derecha e izquierda 26b del miembro tubo 26, los soportes del espejo retrovisor derecho e izquierdo 27b, 27b que se extienden oblicuamente hacia atrás y hacia arriba desde los extremos derecho e izquierdo 27a, y un soporte de pantalla en forma de arco 27c para conectar el soporte del espejo retrovisor derecho e izquierdo 27b, 27b juntos.

65 Un par de tornillos de apoyo 31, 31 están fijados a cada uno de los soportes del espejo retrovisor derecho e izquierdo 27b, 27 b para sobresalir hacia fuera. Las bases 32a de los espejos retrovisores derecho e izquierdo 32 están fijadas a los soportes del espejo retrovisor 27b, 27b por medio de amortiguadores 32b por los tornillos de

apoyo 31 (véase las FIGs. 5 y 16).

5 Aquí, el número de referencia 32c indica una funda para bloquear un espacio entre el espejo retrovisor 32 y un agujero de montaje del espejo retrovisor 15d formado en la cubierta exterior 15a. La funda 32c está puesta para encajar en una parte periférica del agujero de montaje del espejo retrovisor 15.

Los tachones de posicionamiento 31a, 31a para posicionar una pantalla superior 39 descrita más tarde están formados sobre los tornillos de apoyo derecho e izquierdo 31.

10 La motocicleta 1 incluye una unidad contadora 35 dispuesta en una parte de la cubierta delantera 15 más hacia delante que los manillares de dirección 5, una visera de contador 36 dispuesta enfrente de la unidad contadora 36 para prevenir la incidencia directa de luz solar o la luz de lámparas de iluminación (alumbrado público) en la unidad contadora 36, y un parabrisas (cubierta) 37 dispuesto enfrente de la visera del contador 36 para prevenir que los vientos del desplazamiento entren en contacto directo con el motociclista.

15 La unidad contadora 35 está construida de tal manera que un velocímetro 35a, un tacómetro 35b y varios tipos de contadores con visores 35c que tienen formas circulares en diferentes tamaños estén unitariamente acoplados. La cubierta interior 15b cubre una periferia trasera de la unidad contadora 35. La unidad contadora 35 está cubierta por la parte de la cubierta 35d desde su parte superior. La parte de la cubierta 35d se extiende oblicuamente hacia delante y hacia atrás con respecto a la dirección de visión del motociclista (véase la FIG. 13).

20 La visera del contador 36 está fijada a un par de piezas de montaje a la derecha e izquierda 27d, 27d mediante tornillos. Las piezas de montaje 27d, 27d están formadas para sobresalir hacia delante sobre el soporte de pantalla 27c del soporte de apoyo 27.

25 La visera del contador 36 tiene un cuerpo principal de visera 36a formado en una forma de arco similar al soporte de apoyo 27, y una parte de apoyo 36e para acoplar juntos los extremos inferiores derecho e izquierdo del cuerpo principal de la visera 36a.

30 La parte de apoyo 36e sujeta una periferia inferior de la unidad contadora 35. La parte de la cubierta 35d de la unidad contadora 35 está dispuesta para acoplar juntas las partes delanteras de los extremos inferiores derecho e izquierdo del cuerpo principal de la visera 36a.

35 El cuerpo principal de la visera 36a está construido con dos cuerpos separados que son un miembro superior de visera 36b para cubrir una superficie superior del soporte de apoyo 27 y un miembro inferior de visera 36c para cubrir una superficie inferior del mismo. El soporte de apoyo 27 está cubierto alrededor del cuerpo principal de la visera 36a y es invisible desde el exterior ya que está sumergido en el cuerpo principal de la visera 36a. Las aberturas del espejo 36f, 36f están formadas en partes del miembro superior de visera 36b mirando al soporte del espejo retrovisor derecho e izquierdo 27b, 27b.

40 El cuerpo principal de la visera 36a está formado en forma de arco, y de este modo se forma una ventana 36g en la visera del contador 36. La parte de la cubierta 35d está dispuesta para acoplar juntas las partes delanteras de los extremos inferiores derecho e izquierdo del cuerpo principal de la visera 36a. Por lo tanto, la ventana 36g y la parte de la cubierta 35d, como un todo, forman una forma generalmente elíptica que tiene un eje principal que se extiende en la dirección de la anchura del vehículo. La ventana 36g está posicionada para extenderse hacia delante desde una parte por encima de las superficies de la lente de la unidad contadora 35 como puede ser vista por el motociclista sobre el asiento.

50 El miembro inferior de visera 36c del cuerpo principal de la visera 36a forma una forma de arco que se extiende oblicuamente hacia atrás y hacia arriba desde la periferia derecha e izquierda de la parte de la cubierta 35d, y está posicionado para cubrir la unidad contadora 35 desde sus lados derecho e izquierdo y su lado superior. Por lo tanto, funciona como una parte cumbre. El miembro inferior de visera 36c funciona como la parte cumbre para prevenir la incidencia de luz solar en el contador.

55 La unidad contadora 35 está dispuesta para entrar en la ventana 36g de la visera del contador 36. Específicamente, la parte de la cubierta 35d de la unidad contadora 35 está posicionada para entrar en una parte enfrente de y por encima de la ventana 36g (véase las FIGs. 9 y 13).

60 Con tal construcción, la visera del contador 36 previene con más seguridad la incidencia directa de luz solar y luz de lámparas de iluminación en la unidad contadora 35, y previene que la luz reflejada sobre la unidad contadora 35 se proyecte sobre el parabrisas 37.

65 El parabrisas 37 tiene una pantalla inferior 38 dispuesta para cubrir la ventana 36g de la visera del contador 36 y una pantalla superior 39 dispuesta para formar una superficie continua a y por encima de la pantalla inferior 38. Preferentemente, la parte de la cubierta 35d está distanciada de la pantalla inferior 38.

La pantalla superior 39 está formada para ser transparente incolora. La pantalla inferior 38 está formada para tener una menor transmitancia en comparación con una pantalla transparente. Si un motociclista mira hacia delante del vehículo desde la ventana 36g de la visera del contador 36 a través de la pantalla inferior 38, un motociclista puede fácilmente mirar hacia delante ya que la visión delantera tiene mucha luz. Por otro lado, si la pantalla inferior 38 se ve a través del exterior del vehículo, es difícil ver el interior desde el exterior ya que las partes alrededor de la visera del contador 36 que incluyen la ventana 36g son más oscuras. También, la transmitancia de la pantalla inferior 38 es más baja que la de la pantalla superior 39. Por esta razón también es difícil ver un lado del vehículo desde el exterior. Además, la pantalla superior 39 puede estar formada para tener una menor transmitancia que una pantalla transparente.

Una periferia inferior de la pantalla superior 39 tiene una diferencia de nivel 39a cuya periferia superior 38a de la pantalla inferior 38 se engancha para formar una superficie continua, una parte de montaje central 39b que continúa hasta la diferencia de nivel 39a y se extiende para contactar con una superficie superior del miembro superior de visera 36b, partes de montaje a la derecha e izquierda 39d, 39d que se extienden desde ambos extremos de la parte central del montaje 39b para estar en contacto con el soporte del espejo retrovisor 27b, huecos semi-circulares 39c, 39c formados sobre las periferias inferiores de las partes de montaje a la derecha e izquierda 39d para estar en contacto con las superficies superiores de los tachones de posicionamiento 31a, 31a de los tornillos de apoyo derecho e izquierdo 31 descritos anteriormente.

Las partes de montaje a la derecha e izquierda 39d, 39d de la pantalla superior 39 están enganchadas con los tachones de posicionamiento 31a. La parte delantera y trasera de cada una de las partes de montaje a la derecha e izquierda 39d está fijada al soporte del espejo retrovisor 27 con tornillos de resina 41, 41. La parte central del montaje 39b está fijada al soporte de la pantalla 27c con tres tornillos metálicos 40 junto con el miembro superior de visera 36b. La pantalla superior 39 está montada de manera desmontable sobre el soporte de apoyo 27 como se ha descrito anteriormente.

La pantalla inferior 38 está formada en una forma generalmente triangular de manera que una anchura en la dirección de la anchura del vehículo se vuelve más pequeña a medida que se progresa hacia delante desde la pantalla superior 39 tal y como se ve desde la parte delantera del vehículo. Un extremo delantero 38b de la pantalla inferior 38 se extiende hacia los límites de los faros derecho e izquierdo 22a.

Una muesca generalmente en forma de V 15f que se extiende a lo largo de la pantalla inferior 38 está formada en la cubierta exterior 15a. Un miembro de sellado 42 que está en contacto con la pantalla inferior 38 está puesto sobre la muesca 15f (véase las FIGs 17 y 18).

Las aberturas 38f, 38f están formadas sobre partes de la pantalla inferior 38 mirando al soporte del espejo retrovisor derecho e izquierdo 27b. Un reborde 38c que se extiende hasta la cubierta exterior 15c está formado en una periferia inferior de la pantalla inferior 38 a lo largo de una longitud completa de la misma.

Un extremo delantero del reborde 38c de la pantalla inferior 38 está fijado a una parte del montaje 22e formado para sobresalir hacia delante sobre una periferia superior de la unidad de faro 22 con un tornillo 43. Cada una de las partes delanteras derecha e izquierda del reborde 38c está fijada al cuerpo de cubierta 44 con un par de tornillos delanteros y trasero 45, 45.

Los extremos traseros derecho e izquierdo de la pantalla inferior 38 están fijados al soporte del espejo retrovisor derecho e izquierdo 27b junto con la pantalla superior 39 con los tornillos traseros de resina 41. Los tornillos de resina 41 están cubiertos por las fundas 32c puestas sobre los espejos retrovisores 32.

Ahora, se describirá una manera de cómo se hacen los montajes de la pantalla superior 39 y la pantalla inferior 38. Primero, la visera del contador 36 está montada sobre el miembro bastidor 25. Mientras las partes de montaje derecha e izquierda 39d de la pantalla superior 39 están posicionadas con los tachones de posicionamiento 31a, los extremos delanteros de las partes de montaje derecha e izquierda 39d están fijados al soporte del espejo retrovisor 27d mediante tornillos de resina 41. Además, la parte central de montaje 39b está fijada al soporte de la pantalla 27c con varios tornillos metálicos 40 junto con el miembro superior de la visera 36b (véase las FIGs. 9 y 10).

Después, la pantalla inferior 38 está dispuesta de tal manera que la periferia superior 38a de la misma se engancha con la diferencia de nivel 39a de la pantalla superior 39. El extremo delantero del reborde 38c está fijado a la parte de montaje 22e de la unidad de faro 22 mediante el tornillo 43. Los lados derecho e izquierdo del reborde 38c están fijados al cuerpo de cubierta 44 mediante tornillos 45, 45. Los extremos traseros derecho e izquierdo del reborde 38c están fijados a los soportes del espejo retrovisor derecho e izquierdo 27b junto con la pantalla superior 39 mediante tornillos de resina 41 (véase la FIG. 11).

A partir de entonces, la cubierta delantera 15 se pone sobre la pantalla inferior 38 y se monta sobre el miembro bastidor 25. Los espejos retrovisores derecho e izquierdo 32 se montan sobre el soporte del espejo retrovisor 27d. Las fundas 32c se ponen sobre los agujeros de montaje 15d de la cubierta delantera 15 (véase la FIG. 12).

5 En esta realización, la ventana 36b está formada sobre la parte de la visera del contador 36 por encima de la unidad contadora 35. Por lo tanto, la unidad contadora 35 puede estar dispuesta para entrar en la ventana 36g. La unidad contadora 35 puede estar dispuesta hacia delante en el vehículo para el desplazamiento de la unidad contadora 35 por medio de la entrada, es decir, en una posición separada del motociclista. De ese modo, la cantidad de movimiento ocular de un motociclista puede ser más pequeña en el caso en el que el motociclista mueva los ojos verticalmente para reconocer visualmente la unidad contadora 35 al desplazarse.

10 La ventana 36b generalmente en una forma elíptica que se extiende en la dirección de la anchura del vehículo se proporciona en una parte de la visera del contador 36 enfrente de y por encima de la unidad contadora 35. Por lo tanto, se ve cómo partes alrededor del contador se extienden hacia delante a través de la ventana 36g a la vista de un motociclista. Esto mejora un aspecto alrededor del contador.

15 En esta realización, la ventana 36g de la visera del contador 36 está cubierta por la pantalla inferior 38. Por lo tanto, esto puede prevenir que los vientos debido al desplazamiento entren en contacto directo con un motociclista mientras pasan a través de la ventana 36g.

20 En esta realización, un motociclista puede mirar hacia delante del vehículo a través de la pantalla inferior 38 desde la ventana 36g, y esto mejora el reconocimiento visual de la vista delantera del vehículo. Además, esto puede dar al motociclista una nueva impresión de que puede hacer un reconocimiento visual de la vista delantera del vehículo a través de la pantalla inferior 38 desde la ventana 36g de la visera del contador 36.

25 En esta realización, la ventana inferior 38 está formada para tener una transmitancia más baja en comparación con una pantalla transparente. Por lo tanto, es difícil ver el interior de la ventana 36b a través de la pantalla inferior 38 desde el exterior del vehículo. Esto puede prevenir el deterioro de un aspecto desde el exterior.

30 En esta realización, el parabrisas 37 está construido con los cuerpos separados que son la pantalla inferior dispuesta para cubrir la ventana 36b de la visera del contador 36 y la pantalla superior dispuesta para formar una superficie continua por encima de la pantalla inferior 38. Por lo tanto, un grado de libertad para colorear puede mejorarse de tal manera que la pantalla inferior 38 se colorea con un color oscuro, por ejemplo. Por consiguiente, puede obtenerse un nuevo aspecto.

El parabrisas 37 está separado en parte superior e inferior. Por lo tanto, esto facilita la producción, en comparación con el caso en el que un todo de parabrisas está unitariamente formado, y ahorra costes.

35 En esta realización, la pantalla superior 39 está sujeta por el soporte de apoyo 27 del miembro bastidor 25. Por lo tanto, la fuerza de soporte para la pantalla superior 39 puede obtenerse con seguridad, y la oscilación y los sonidos vibrantes provocados por los vientos debido al desplazamiento pueden evitarse.

40 El soporte de apoyo 27 está cubierto alrededor por la visera del contador 36, es decir, la visera del contador 36 se usa también como un miembro cubierta para cubrir alrededor del soporte de apoyo 27. Por lo tanto, este previene el deterioros de un aspecto debido a la exposición del soporte de apoyo 27 sin añadir miembros especiales.

45 En esta realización, el soporte de apoyo 27 está formado en una forma de arco convexo de tal manera que el soporte de la pantalla 27c en el centro en la dirección de la anchura del vehículo está posicionado por encima de los extremos derecho e izquierdo 27a. Por lo tanto, la periferia inferior de la pantalla superior 39 puede montarse directamente a lo largo del soporte de la pantalla 27c. Por consiguiente, los miembros interpuestos tales como soportes no son necesarios, para reducir de este modo el número de partes.

50 En esta realización, los soportes del espejo retrovisor derecho e izquierdo 27b están formados sobre el soporte de apoyo 27. Por lo tanto, los espejos retrovisores 32 pueden montarse directamente sobre el soporte de apoyo 27 sobre el que se monta la pantalla superior 39. Por consiguiente, no son necesarias partes particulares para el montaje tales como un soporte.

55 En esta realización, las descripciones están hechas sobre un caso en el que la ventana de la visera del contador tiene una forma circular rodeada por una periferia con forma de anillo que incluye la parte de la cubierta. Sin embargo, la forma y la construcción de la ventana de acuerdo con la presente enseñanza no se limitan a las realizaciones. Por ejemplo, como se muestra en la FIG. 19, en el caso en el que la unidad contadora 35 está separada en el velocímetro 35a y el tacómetro 35b, una parte de la ventana 36g puede abrirse con una rendija 36h. Como se muestra en la FIG. 20, una parte inferior 36i de la ventana 36b puede abrirse sin continuidad a la unidad medidora 35, y solamente puede rodearse una parte localizada por encima de la unidad contadora 35.

Además, en las presentes realizaciones anteriores, es preferente que al menos parte de al menos uno del velocímetro, tacómetro y varios otros contadores con visores esté dispuesto para entrar en la ventana 36g.

65 La descripción anterior desvela (entre otras) una realización de un vehículo del tipo de montar a horcajadas que comprende: un contador dispuesto en una parte delantera de un cuerpo de vehículo; y una visera de contador con

forma de cumbre dispuesta enfrente del contador y que se extiende hacia arriba del contador, en el que la visera del contador tiene una ventanas en una posición por encima del contador.

5 Por consiguiente, la visera del contador tiene una ventana en una posición por encima del contador, y de este modo el contador está dispuesto para entrar en la ventana de la visera del contador. Con esta disposición, el contador está dispuesto en la parte delantera del vehículo separado de un motociclista. Como resultado, la cantidad de movimiento ocular de un motociclista puede ser más pequeño en el caso en el que el motociclista mueva los ojos para reconocer visualmente el contador al desplazarse.

10 De este modo, en general, se desvela una realización de un vehículo, en particular un vehículo del tipo de montar a horcajadas tal como una motocicleta, que comprende: una unidad contadora dispuesta en una parte delantera de un cuerpo de un vehículo; y al menos una parte de una visera de contador dispuesta en la dirección visual de un conductor del vehículo enfrente de la unidad contadora y que se extiende hacia arriba de la unidad contadora, en el que la visera del contador tiene una ventana en una posición por encima de la unidad contadora.

15 Además, la ventana se proporciona en una parte de la visera del contador por encima del contador. Por lo tanto, el conductor siente cómo las partes alrededor del contador se extienden hacia delante a través de la ventana en su vista. Esto mejora un aspecto alrededor del contador.

20 Al menos una parte del contador entra en la ventana.

Una cubierta está dispuesta para cubrir una parte delantera de la ventana de la visera del contador.

25 Además, la cubierta está preferentemente construida de tal manera que un conductor puede mirar hacia delante a través de la ventana.

Además, la cubierta es preferentemente una cubierta oscura formada para tener menos transmitancia en comparación con una cubierta transparente.

30 De acuerdo con otro aspecto preferente, la cubierta incluye una pantalla inferior dispuesta para cubrir la ventana de la visera del contador y una ventana superior dispuesta para formar una superficie continuada a y por encima de la pantalla inferior.

35 Preferentemente, se proporciona un soporte de apoyo para sujetar la pantalla superior, en la que el soporte de apoyo está cubierto alrededor por la visera del contador.

Además, preferentemente el soporte de apoyo está formado en una forma de arco convexo en la que una parte central en el vehículo en la dirección de la anchura del vehículo está posicionada por encima de ambos extremos.

40 Incluso además, preferentemente ambos extremos del soporte de apoyo construyen un soporte del espejo retrovisor.

REIVINDICACIONES

1. Un vehículo, en particular un vehículo del tipo de montar a horcajadas tal como una motocicleta, que comprende:
 5 una unidad contadora (35) dispuesta en una parte delantera de un cuerpo del vehículo; y
 al menos una parte de una visera de contador (36) dispuesta enfrente de la unidad contadora (35) y que se extiende
 hacia arriba de la unidad contadora (35),
 caracterizado porque
 la visera del contador (36) tiene una ventana (36g) en una posición por encima de la unidad contadora (35), y al
 10 menos una parte de la unidad contadora (35) entra en la ventana (36g), y una cubierta está dispuesta para cubrir al
 menos una parte delantera de la ventana (36g) de la visera del contador (36) en la dirección de movimiento del
 vehículo.
2. Un vehículo de acuerdo con la reivindicación 1, en el que el miembro inferior de la visera (36c) de un cuerpo
 principal de visera (36a) de la visera del contador (36) forma un elemento con forma de arco que se extiende
 15 oblicuamente hacia atrás y hacia arriba desde las periferias derecha e izquierda de una parte de cubierta (35d)
 desde la unidad contadora (35), y está posicionado para cubrir la unidad contadora (35) desde sus lados derecho e
 izquierdo y su lado superior.
3. Un vehículo de acuerdo con la reivindicación 1 ó 2, en el que la cubierta está construida de tal manera que el
 20 conductor puede mirar hacia delante a través de la ventana (36g).
4. Un vehículo de acuerdo con una de las reivindicaciones 1 a 3, en el que la cubierta es una cubierta oscura con
 transmitancia reducida.
5. Un vehículo de acuerdo con una de las reivindicaciones 1 a 4, en el que la cubierta incluye una pantalla inferior
 (38) dispuesta para cubrir la ventana (36g) de la visera del contador (36) y una pantalla superior (39) dispuesta para
 25 formar una superficie por encima de la pantalla inferior (38) y, preferentemente, continua a la misma.
6. Un vehículo de acuerdo con la reivindicación 5, en el que la transmitancia de la pantalla inferior (38) es más baja
 30 que la transmitancia de la pantalla superior (39).
7. Un vehículo de acuerdo con la reivindicación 5 ó 6, en el que se proporciona un soporte de apoyo (27) para
 sujetar la pantalla superior (39), y en el que, preferentemente, el soporte de apoyo (27) está cubierto alrededor por la
 visera del contador (36).
 35
8. Un vehículo de acuerdo con la reivindicación 7, en el que el soporte de apoyo (27) está formado en una forma de
 arco sustancialmente convexo en el que una parte central (27c) en la dirección de la anchura del vehículo está
 posicionada por encima de ambos extremos del soporte de apoyo (27).
9. Un vehículo de acuerdo con la reivindicación 8, en el que ambos extremos del soporte de apoyo (27) forman
 40 soportes del espejo retrovisor (27b).
10. Un vehículo de acuerdo con una de las reivindicaciones 1 a 9, en el que la unidad contadora (35) desde su parte
 superior está cubierta por un parte de cubierta (35d) que, preferentemente, se extiende oblicuamente hacia delante y
 45 hacia abajo.
11. Un vehículo de acuerdo con la reivindicación 10, en el que la parte de la cubierta (35d) está distanciada de la
 cubierta que cubre una parte delantera de la ventana (36g) de la visera del contador (36).

[FIG. 1]

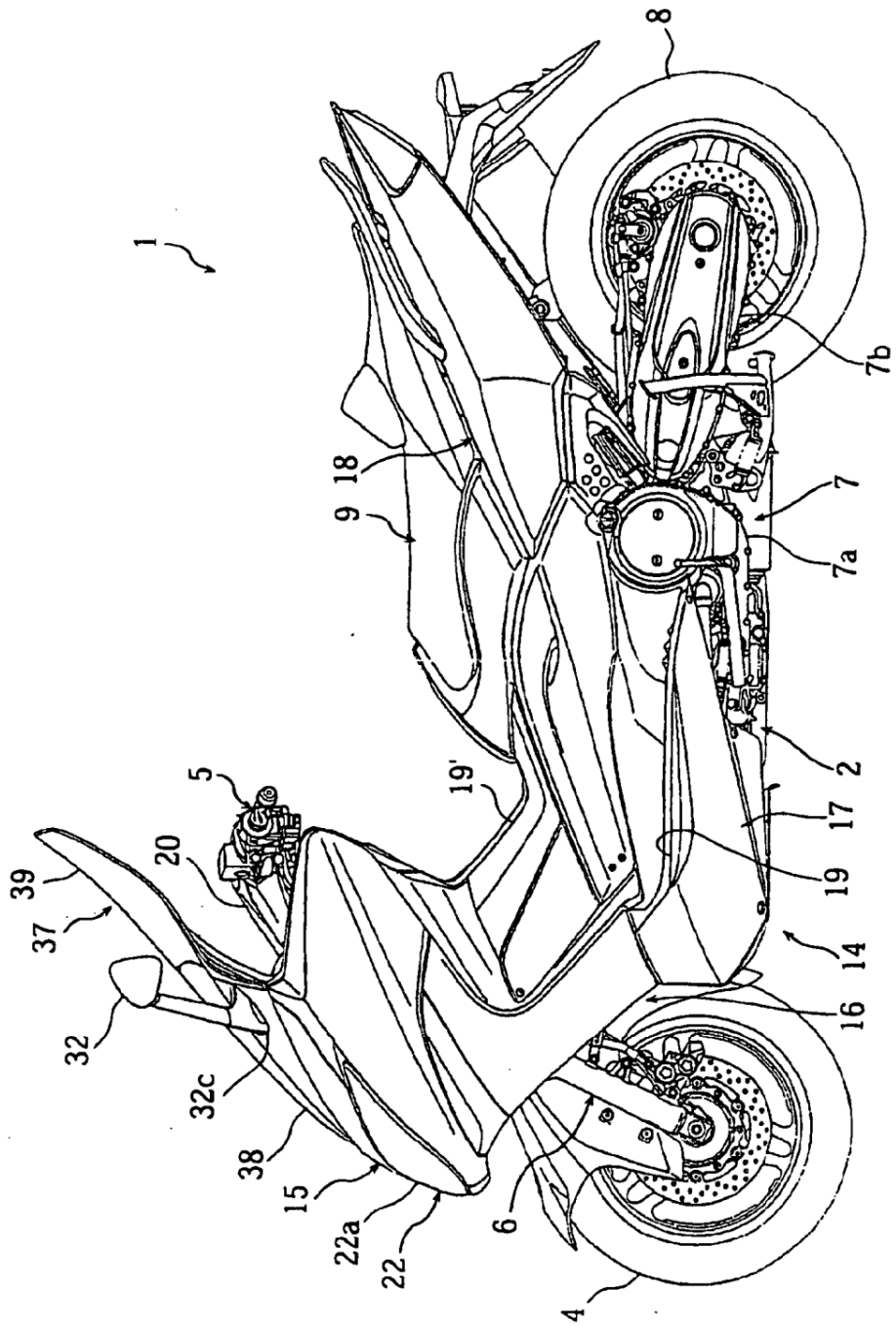

[FIG. 2]

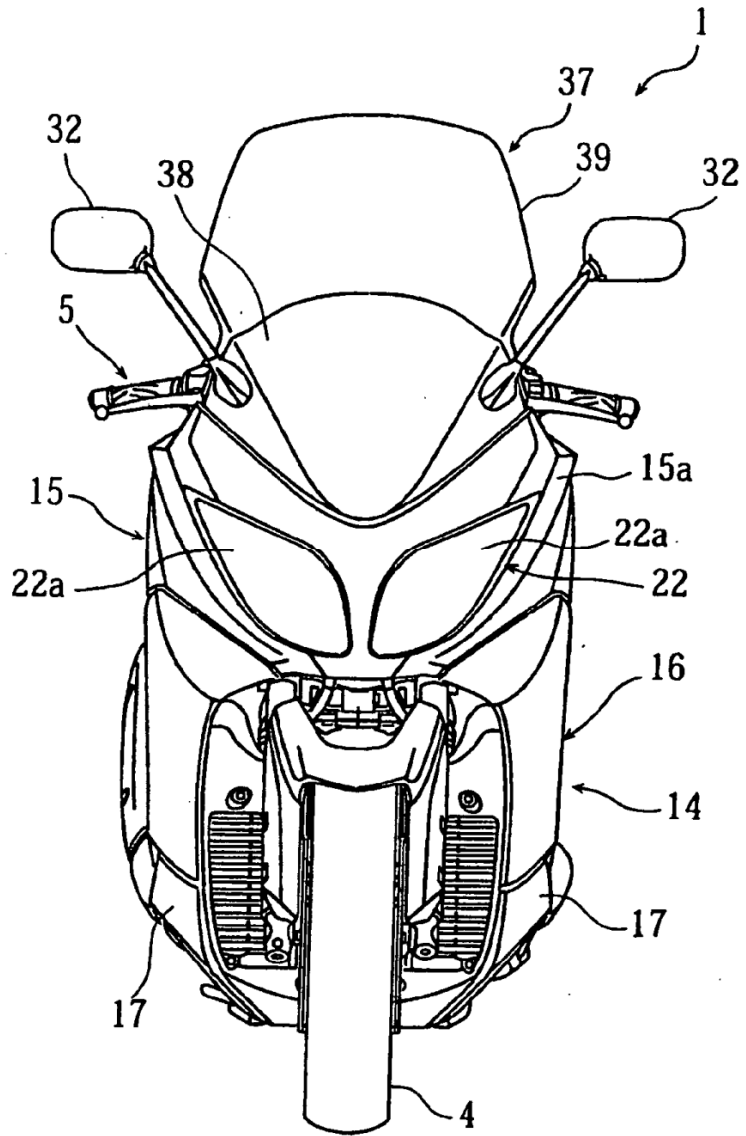

[FIG. 3]

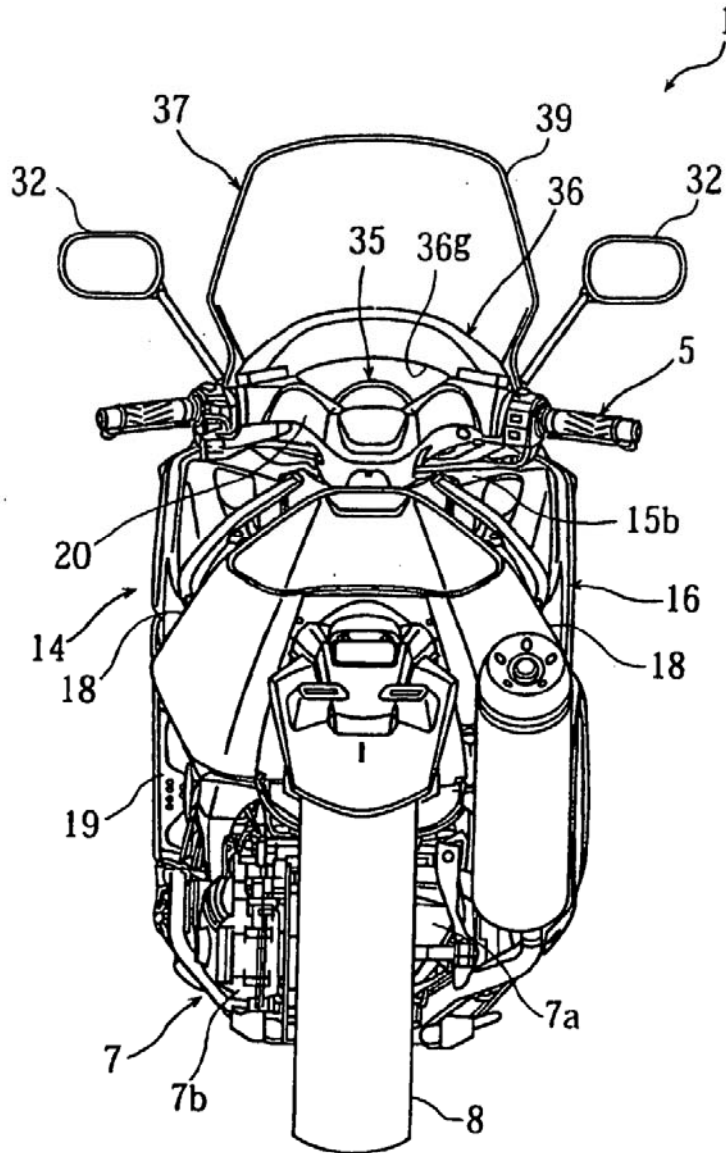

[FIG. 5]

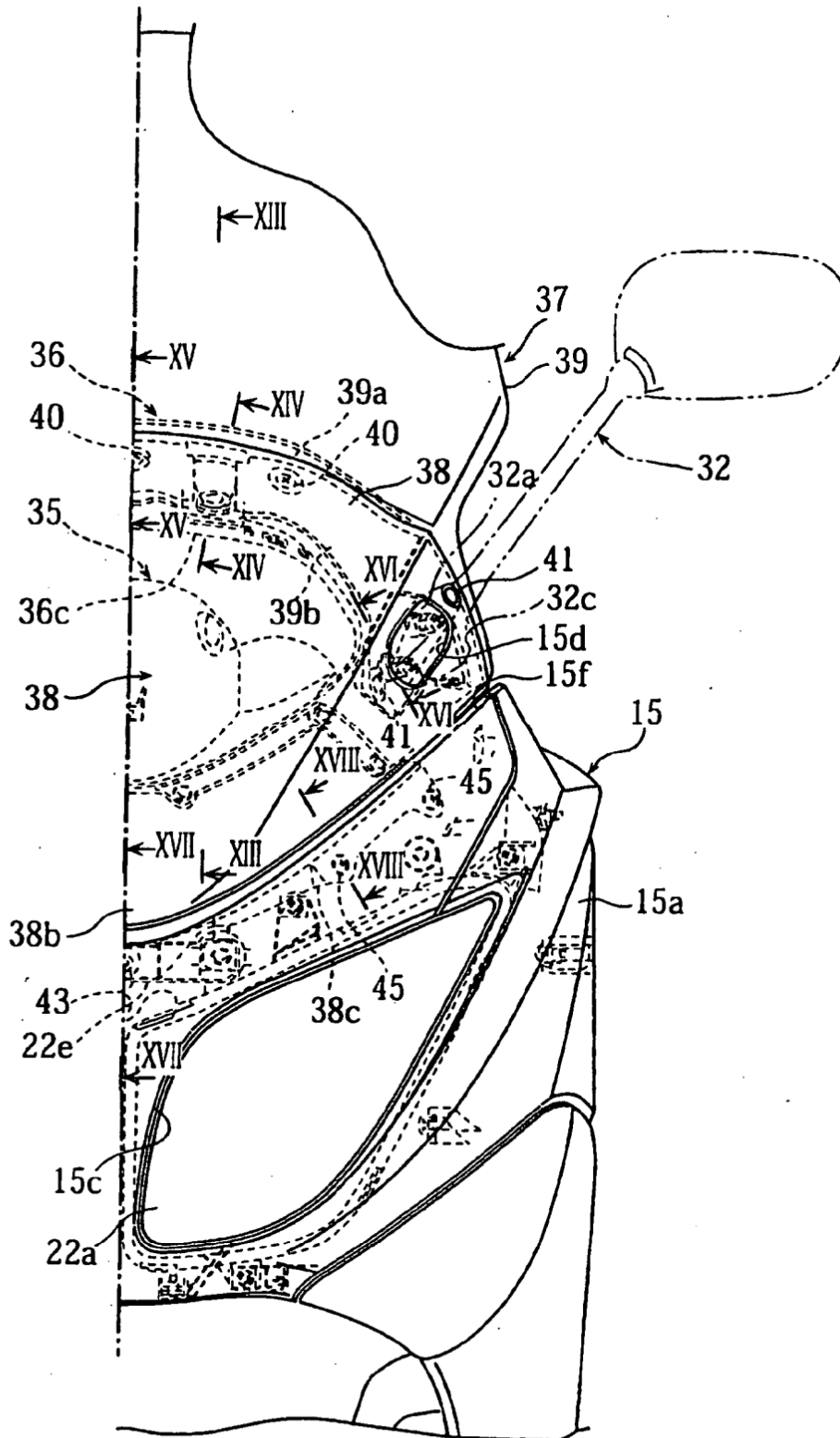

[FIG. 6]

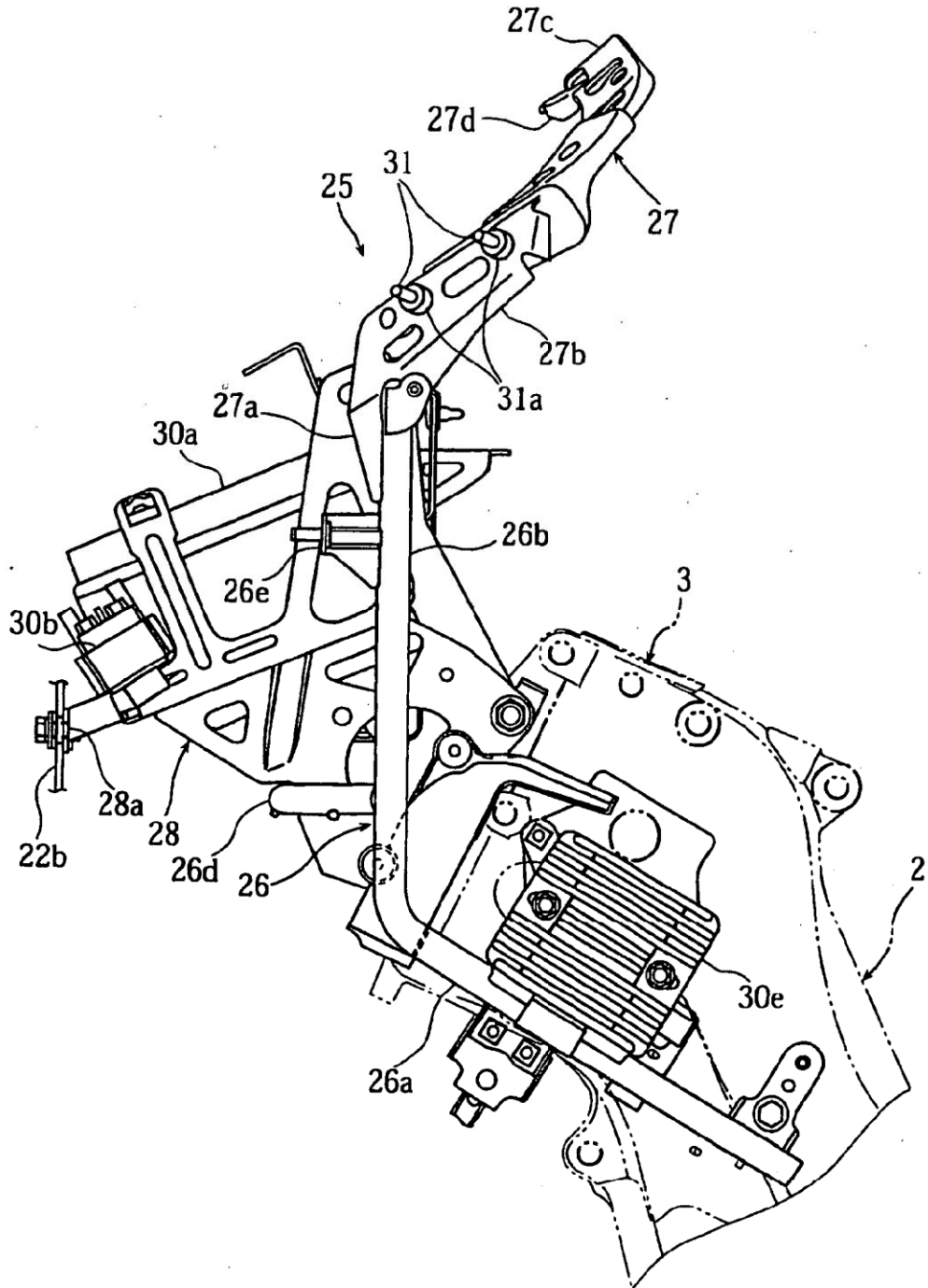

[FIG. 7]

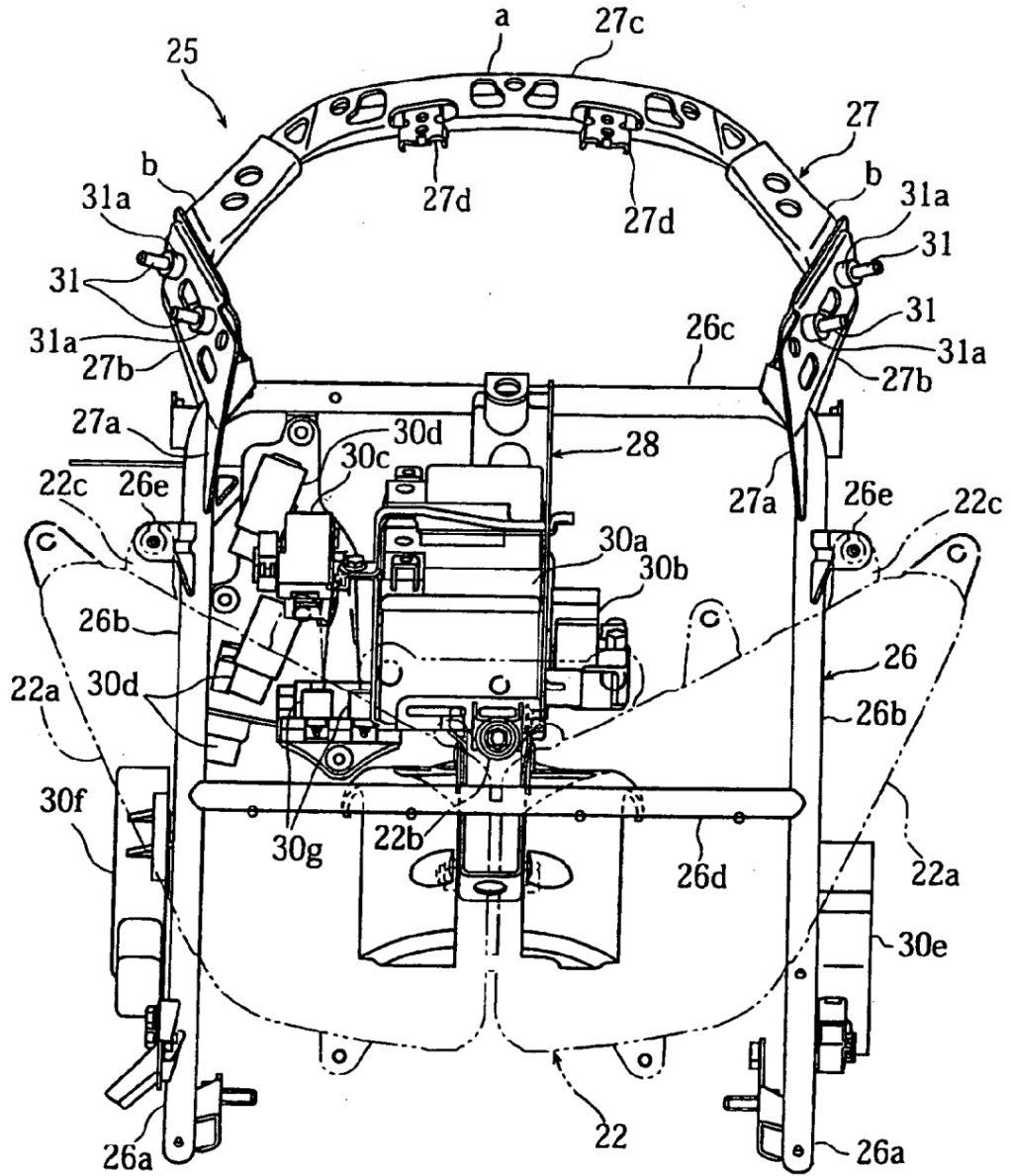

[FIG. 8]

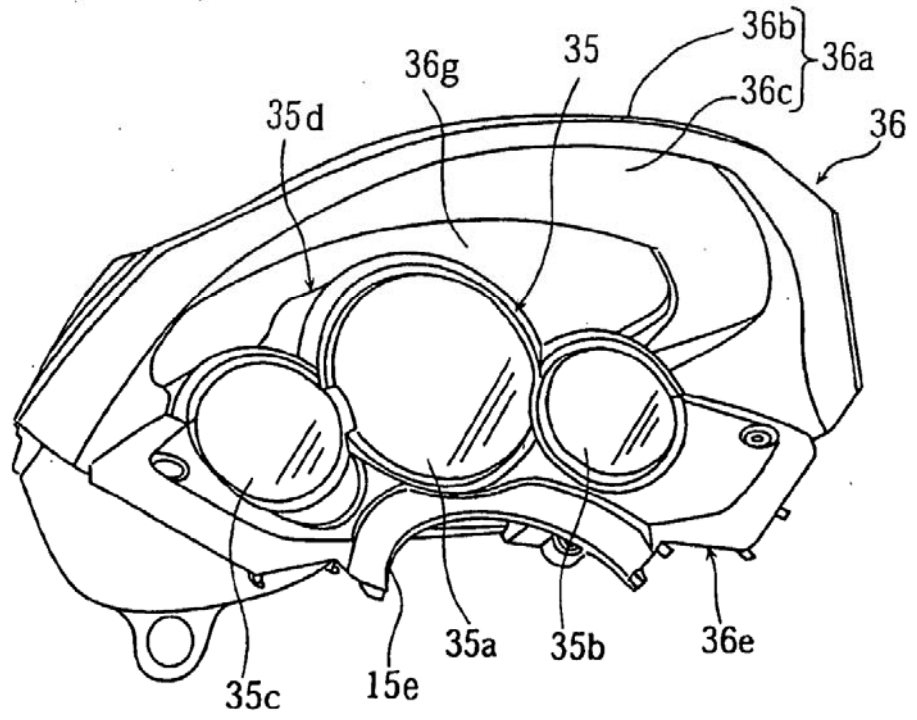

[FIG. 9]

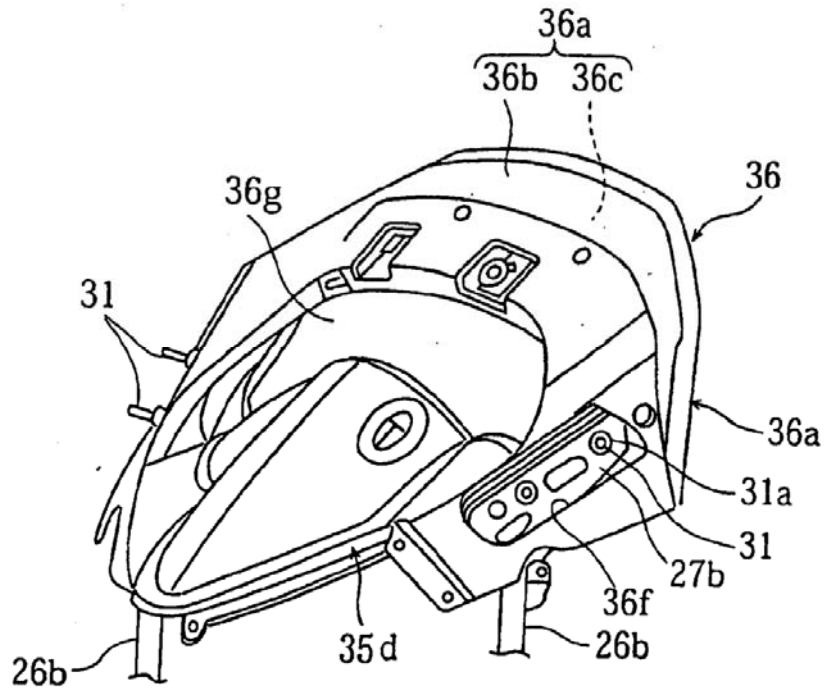

[FIG. 11]

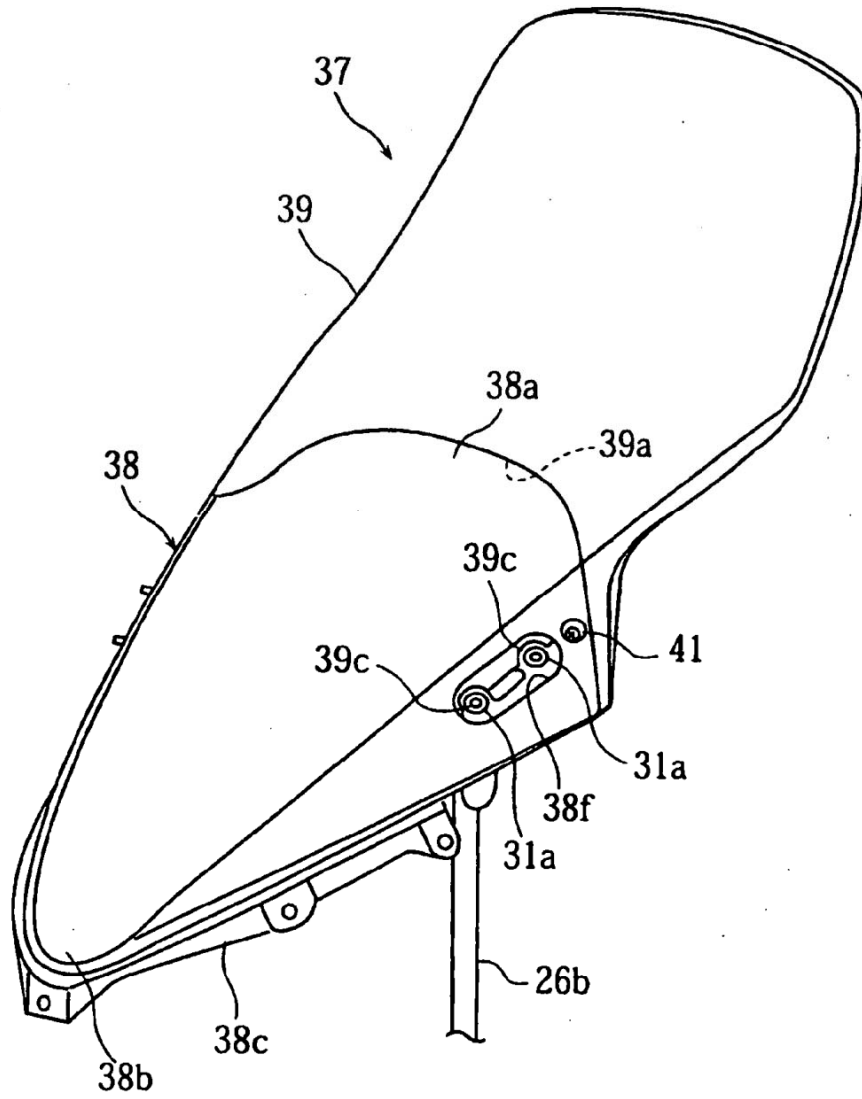

[FIG. 12]

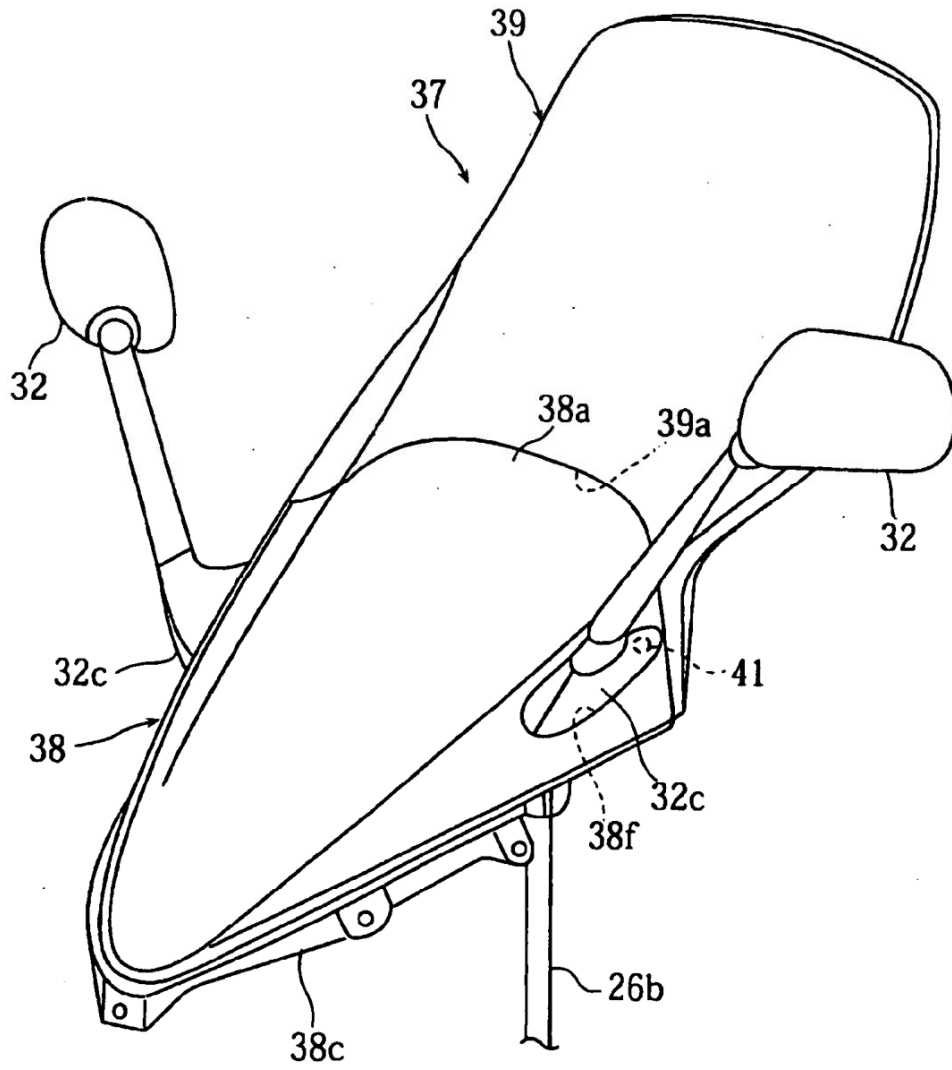

[FIG. 13]

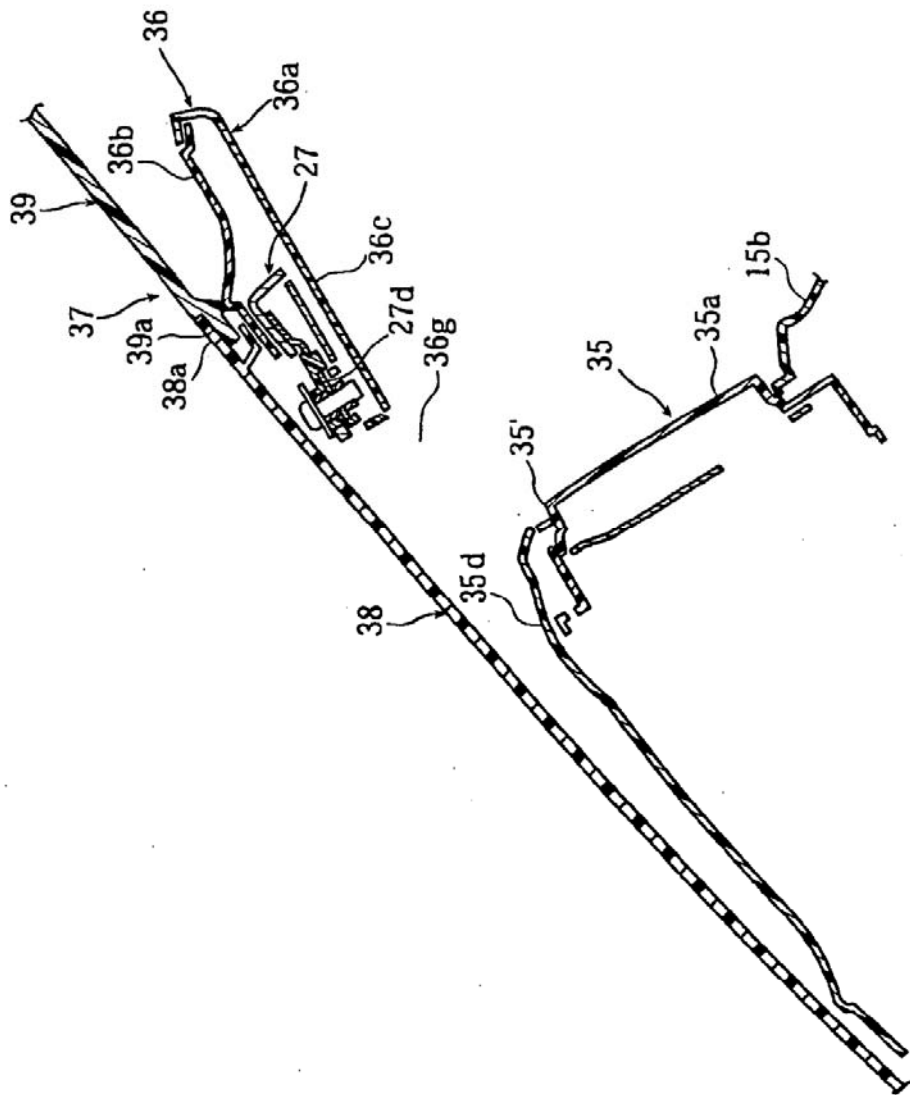

[FIG. 14]

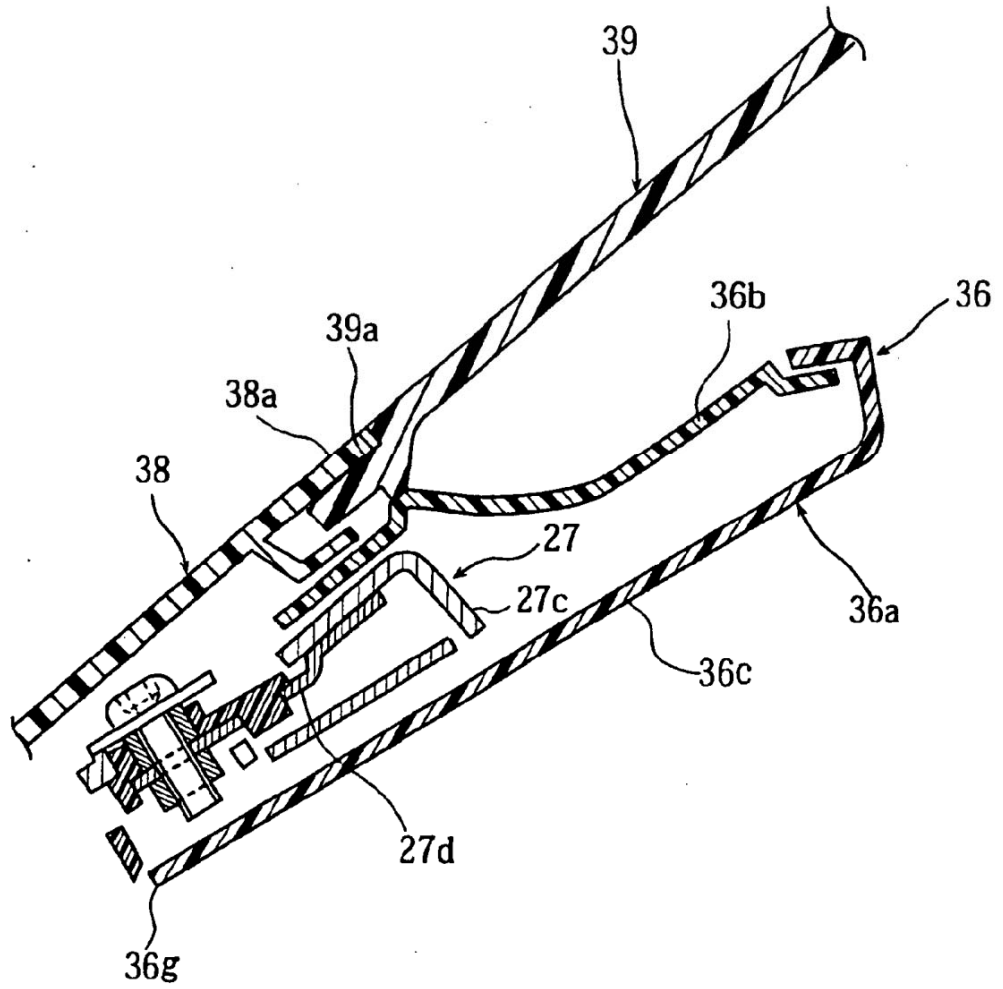

[FIG. 15]

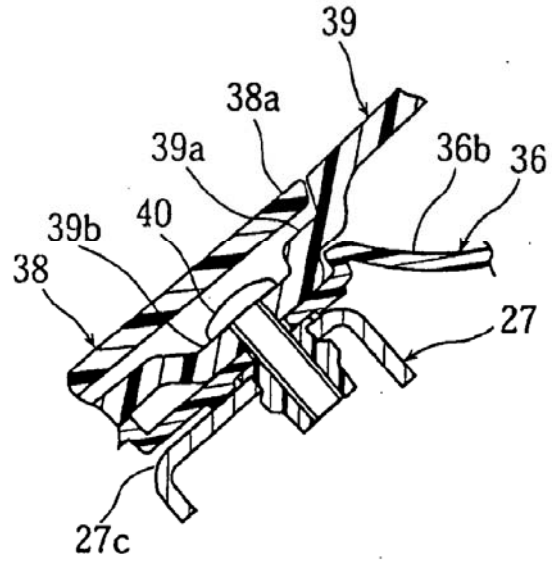

[FIG. 16]

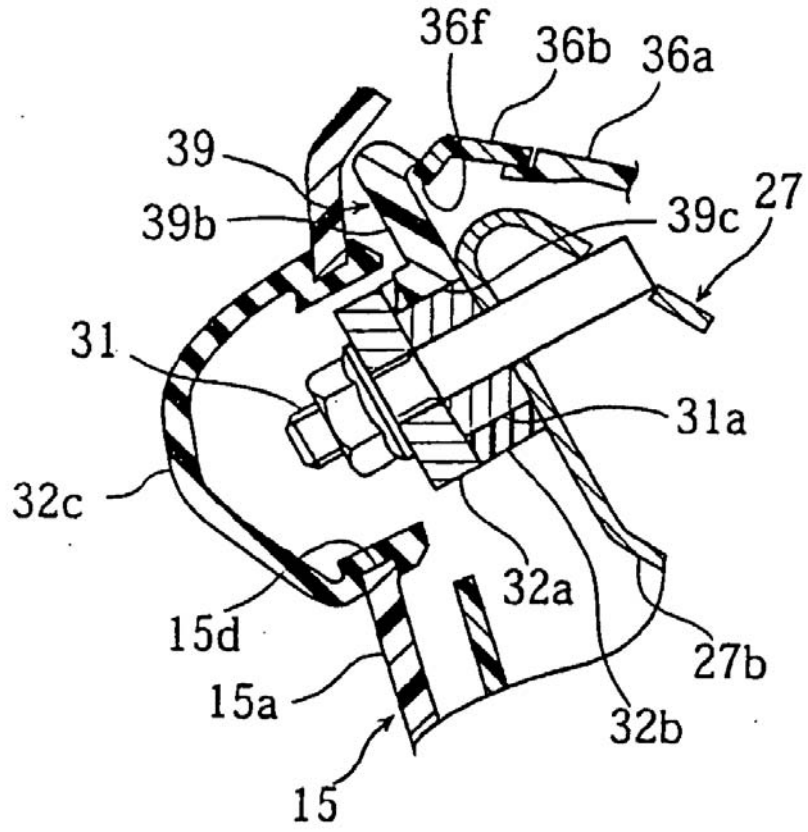

[FIG. 17]

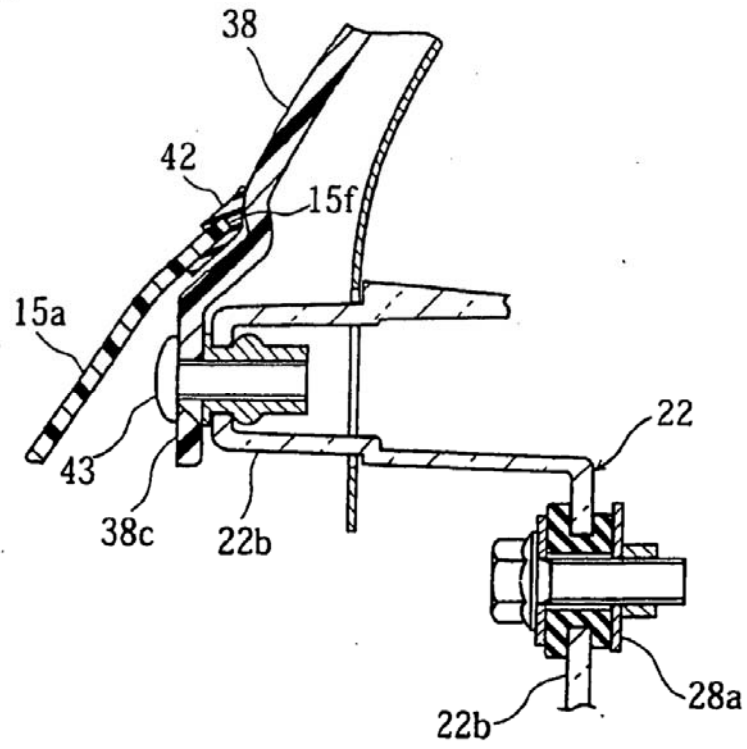

[FIG. 18]

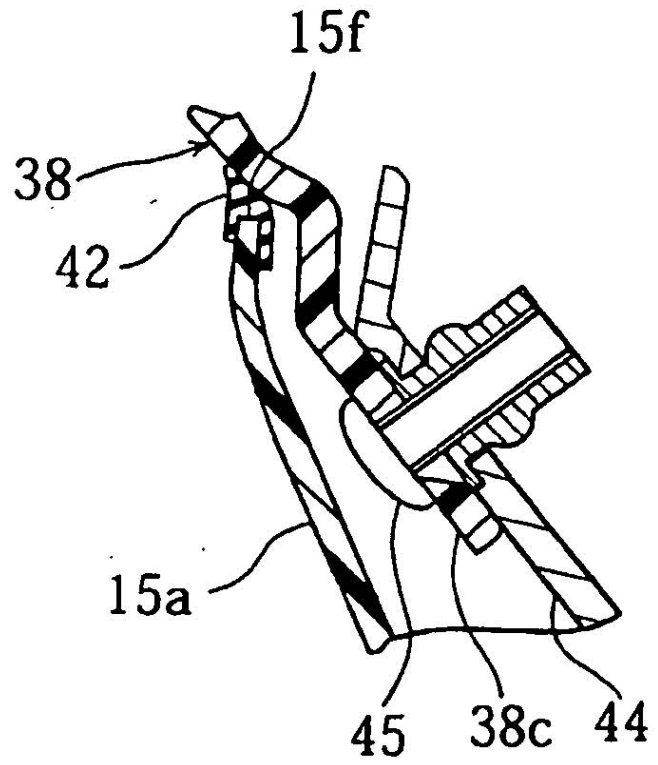

[FIG. 19]

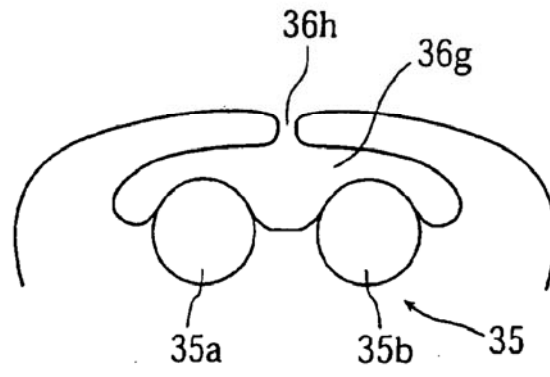

[FIG. 20]

