

RZECZPOSPOLITA

POLSKA



Urząd Patentowy
Rzeczypospolitej Polskiej

⑫ **OPIS OCHRONNY** ⑰ **PL** ⑪ **61825**
WZORU UŻYTKOWEGO ⑬ **Y1**

⑳ Numer zgłoszenia: **113467**

⑤① Intel⁷:

F04B 53/20

㉒ Data zgłoszenia: **19.08.2002**

⑤④

Wkładka filtra pompy, zwłaszcza do pralek automatycznych

④③

Zgłoszenie ogłoszono:

23.02.2004 BUP 04/04

④⑤

O udzieleniu prawa ochronnego ogłoszono:

30.12.2005 WUP 12/05

⑦③

Uprawniony z prawa ochronnego:

AMICA WRONKI S.A., Wronki, PL

⑦②

Twórca wzoru użytkowego:

Jerzy Sokołowski, Wronki, PL
Jarosław Kwiatek, Wronki, PL

⑤⑦

PL 61825 Y1

**Wkładka filtra pompy, zwłaszcza
do pralek automatycznych**

Przedmiotem wzoru użytkowego jest wkładka filtra pompy, zwłaszcza do pralek automatycznych przeznaczona do filtrowania kąpieli piorącej wypompowywanej bądź będącej w obiegu zamkniętej pralki.

Służy przede wszystkim do zatrzymania wewnątrz filtra pompki elementów stałych takich jak guziki, skrawki materiału, spinacze, gwoździe mogące przytrzeć węże transportowe pralki, zablokować wirnik pompki, zablokować zawór przesterowania co w konsekwencji może doprowadzić do uszkodzenia tych podzespołów.

Znane są wkładki filtra pompy wykonane z tworzywa sztucznego w postaci płytki z otworami okrągłymi umieszczone w zasobniku w dolnej części automatycznej pralki bębnowej.

Znana jest również z polskiego opisu patentowego nr 116416 wkładka filtracyjna, zwłaszcza do odmulników charakteryzująca się tym, że w rozłączonym zasobniku osadzonym na końcu wylotowym dowolnego odmulnika doszczelnianym przez uszczelkę znajduje się wkładka filtracyjna o powierzchniach wielostozkowych współcentrycznych, których krawędzie usytuowane są prostopadle do kierunku przepływu cieczy.

Zastrzeżenia ochronne

1. Wkładka filtra pompy, zwłaszcza do pralek automatycznych z tworzywa sztucznego, znamienna tym, że stanowi ją cylindryczna tuleja mająca na bocznej powierzchni /1/ otwarte ku górze trapezowe szczeliny /2/ rozszerzające się ku górze i z przeciwnej strony trapezowe występy /3/ zbieżne ku dołowi, przy czym od strony wewnętrznej są współosiowo usytuowane na całym obwodzie wypukłe występy /4/.
2. Wkładka według zastrzeżenia 1, znamienna tym, że występy /4/ mają kształt półkolisty i są nieco dłuższe od otwartych trapezowych szczelin /2/.

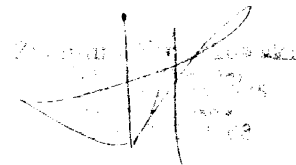
A handwritten signature in black ink is written over a faint, rectangular stamp. The signature is stylized and appears to be a name. The stamp contains some illegible text, possibly a date or a reference number.

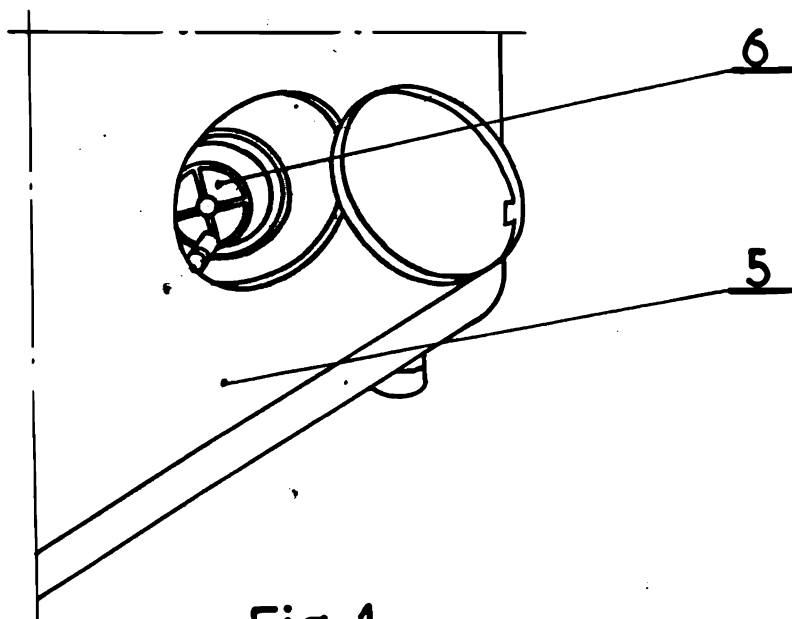

Fig. 1

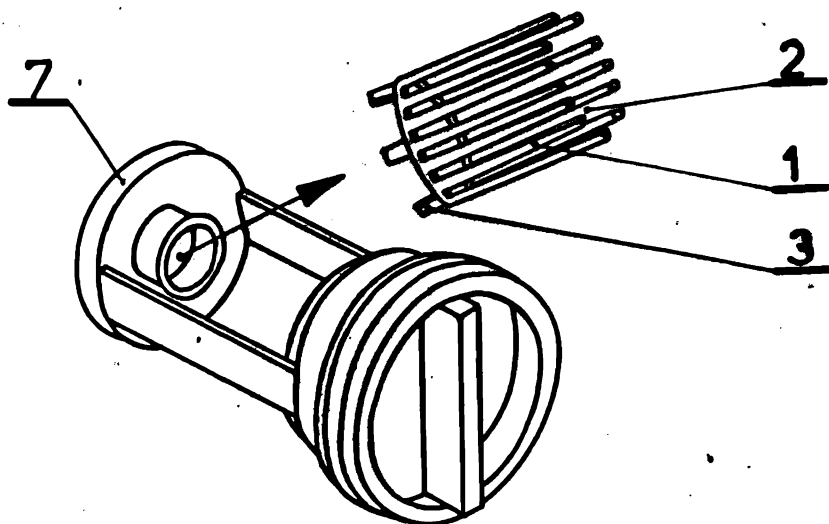

Fig. 2

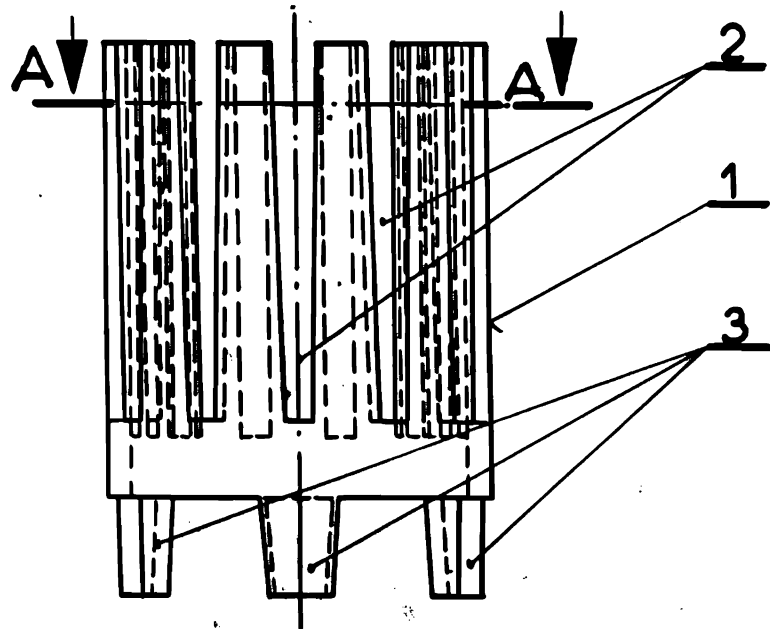

Fig. 3

A-A

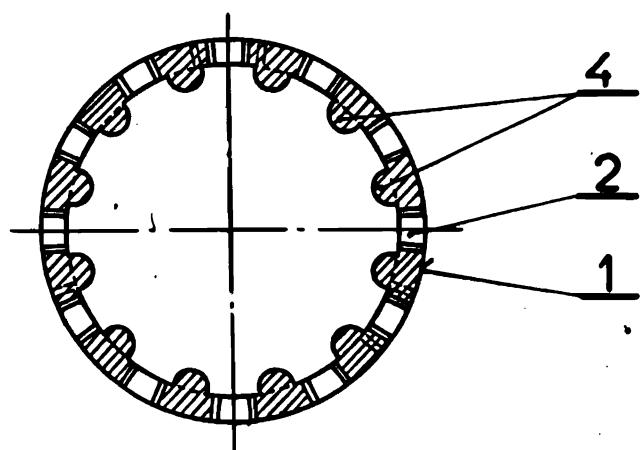

Fig. 4