

19



OFICINA ESPAÑOLA DE  
PATENTES Y MARCAS

ESPAÑA



11 Número de publicación: **2 992 758**

51 Int. Cl.:

**A47J 37/12** (2006.01)

12

TRADUCCIÓN DE PATENTE EUROPEA

T3

86 Fecha de presentación y número de la solicitud internacional: **14.10.2021 PCT/EP2021/078387**

87 Fecha y número de publicación internacional: **21.04.2022 WO22079140**

96 Fecha de presentación y número de la solicitud europea: **14.10.2021 E 21793904 (0)**

97 Fecha y número de publicación de la concesión europea: **18.09.2024 EP 4228484**

54 Título: **Cubeta de freidora y freidora eléctrica que comprende dicha cubeta**

30 Prioridad:

**15.10.2020 FR 2010581**

45 Fecha de publicación y mención en BOPI de la traducción de la patente:

**17.12.2024**

73 Titular/es:

**SEB S.A. (100.0%)  
112 Chemin du Moulin CarronCampus SEB  
69130 Ecully, FR**

72 Inventor/es:

**SCHWARTZ, DELPHINE y  
PAIN, FRÉDÉRIC**

74 Agente/Representante:

**ELZABURU, S.L.P**

**ES 2 992 758 T3**

Aviso: En el plazo de nueve meses a contar desde la fecha de publicación en el Boletín Europeo de Patentes, de la mención de concesión de la patente europea, cualquier persona podrá oponerse ante la Oficina Europea de Patentes a la patente concedida. La oposición deberá formularse por escrito y estar motivada; sólo se considerará como formulada una vez que se haya realizado el pago de la tasa de oposición (art. 99.1 del Convenio sobre Concesión de Patentes Europeas).

DESCRIPCIÓN

Cubeta de freidora y freidora eléctrica que comprende dicha cubeta

La presente invención se refiere al campo técnico de las freidoras para preparar alimentos fritos en un baño de fritura. El baño de fritura puede ser un baño de aceite o un baño de grasa fundida.

5 La presente invención se refiere más particularmente a una cubeta de freidora utilizada para contener el baño de fritura y los alimentos que van a freírse.

La presente invención también se refiere a una freidora eléctrica que comprende dicha cubeta.

10 La presente invención se refiere en particular, pero no exclusivamente, a una freidora eléctrica que comprende un dispositivo de calentamiento eléctrico por inmersión previsto para sumergirse en el baño de fritura contenido en la cubeta, o un dispositivo de calentamiento eléctrico por inducción previsto para calentar la cubeta por inducción. El documento FR 2794959 A1 describe una cubeta de freidora.

15 En el caso de las cubetas de freidora hechas de material metálico embutido, se han observado fenómenos de deformación brusca de las paredes laterales. Estos fenómenos se deben a la importante amplitud térmica del baño de fritura, a la expansión térmica del material metálico, así como a la liberación de las tensiones generadas durante la operación de embutición. Estos fenómenos pueden generar ruidos agobiantes, como chasquidos o incluso salpicaduras de aceite. Estos fenómenos son particularmente molestos cuando se utiliza la cubeta de freidora sin tapa durante la cocción, particularmente cuando los alimentos cargados de aceite se disponen en la cesta encima del baño de fritura.

Un objeto de la presente invención es limitar las deformaciones bruscas de una cubeta de freidora hecha de material metálico embutido.

20 Estos objetos se consiguen con una cubeta de freidora hecha de material metálico embutido, que presenta un fondo y varios lados conectados al fondo mediante redondeos, presentando al menos uno de los lados al menos una embutición lateral rigidizadora que forma un rebaje lateral que se extiende en una dirección, debido a que dicho al menos uno de los lados presenta al menos otra embutición lateral rigidizadora que forma otro rebaje lateral que se extiende en otra dirección, y a que dicha al menos una embutición lateral rigidizadora cruza dicha al menos otra embutición lateral rigidizadora. En otras palabras, dicha embutición lateral rigidizadora se extiende a ambos lados de dicha otra embutición lateral rigidizadora, y dicha otra embutición lateral rigidizadora se extiende a ambos lados de dicha embutición lateral rigidizadora. Estas disposiciones permiten mejorar la rigidez de dicho lado y limitar los fenómenos de deformación brusca.

30 Dicha al menos una embutición lateral rigidizadora y dicha al menos otra embutición lateral rigidizadora pueden extenderse hacia el interior de la cubeta de freidora. De hecho, es más fácil realizar embuticiones hacia el interior de la cubeta que hacia el exterior de la cubeta.

35 Dicha al menos una embutición lateral rigidizadora y dicha al menos otra embutición lateral rigidizadora pueden extenderse exclusivamente por los lados. Cada superficie embutida permite oponerse a la propagación de la deformación. Dicha al menos una embutición lateral rigidizadora y dicha al menos otra embutición lateral rigidizadora pueden estar rodeadas por partes no embutidas de los lados. En efecto, la rigidez la proporcionan las crucetas, es decir, los cruces entre una embutición lateral rigidizadora y otra embutición lateral rigidizadora.

La dirección y la otra dirección pueden presentar un ángulo comprendido entre 60° y 120°, y preferiblemente entre 80° y 100°.

La dirección y la otra dirección pueden ser en particular perpendiculares.

40 La otra dirección puede extenderse paralela al fondo.

La dirección puede extenderse perpendicular al fondo.

45 Varios lados, y preferiblemente todos los lados, pueden presentar dicha al menos una embutición lateral rigidizadora y dicha al menos otra embutición lateral rigidizadora. Esta disposición permite reducir más significativamente los fenómenos de chasquido o de deformación brusca durante el aumento de temperatura o el enfriamiento del baño de fritura contenido en la cubeta de freidora.

Todos los lados pueden presentar otras dos embuticiones laterales rigidizadoras que se extienden paralelas al fondo. Esta disposición ayuda a reducir los fenómenos de chasquido o de deformación brusca durante el aumento de temperatura o el enfriamiento del baño de fritura contenido en la cubeta de freidora.

50 La cubeta de freidora puede ser paralelepípedica. Las cubetas de freidoras paralelepípedicas se ven más afectadas por los fenómenos de chasquido o de deformación brusca durante el aumento de temperatura o el enfriamiento del baño de fritura contenido en la cubeta de freidora que las cubetas de freidoras que presentan una pared lateral redondeada o incluso circular.

Dos lados opuestos pueden presentar dos embuticiones laterales rigidizadoras que se extienden perpendiculares al fondo. Esta disposición ayuda a reducir los fenómenos de chasquido o de deformación brusca de los lados mayores de una cubeta de freidora paralelepípedica durante el aumento de temperatura o el enfriamiento del baño de fritura contenido en la cubeta de freidora.

5 Una de las otras dos embuticiones laterales rigidizadoras de dichos dos lados opuestos puede presentar una altura mayor entre las embuticiones laterales rigidizadoras que en el exterior de las embuticiones laterales rigidizadoras. Esta disposición ayuda a reducir aún más los fenómenos de chasquido o de deformación brusca de los lados mayores de una cubeta de freidora paralelepípedica durante el aumento de temperatura o el enfriamiento del baño de fritura contenido en la cubeta de freidora.

10 El fondo puede presentar al menos una embutición inferior rigidizadora que forma un rebaje inferior que se extiende en una primera dirección y al menos otra embutición inferior rigidizadora que forma otro rebaje inferior que se extiende en una segunda dirección, cruzando dicha al menos una embutición inferior rigidizadora dicha al menos otra embutición inferior rigidizadora. Esta disposición ayuda a reducir los fenómenos de chasquido o de deformación brusca del fondo de una cubeta de freidora durante el aumento de temperatura o el enfriamiento del baño de fritura contenido en la cubeta de freidora.

15 La cubeta de freidora puede estar hecha de acero inoxidable. Este material se usa comúnmente para las cubetas de freidoras y presenta la ventaja de un aumento menos rápido de temperatura en las paredes de la cubeta, lo que retrasa el aumento de temperatura del aceite del fondo de la cubeta. Sin embargo, este material presenta el inconveniente de ser más propenso a los fenómenos de deformación brusca durante el aumento de temperatura o el enfriamiento del baño de fritura contenido en la cubeta de freidora que otros materiales, como, en particular, el acero esmaltado.

20 Estos objetos también se logran con una freidora eléctrica que comprende una cubeta de freidora y un dispositivo eléctrico calefactor, en donde la cubeta de freidora cumple al menos una de las características antes mencionadas.

Según una realización, el dispositivo eléctrico calefactor puede ser un dispositivo de calentamiento eléctrico por inmersión configurado para sumergirse en un baño de fritura contenido en la cubeta de freidora.

25 Según otra realización, el dispositivo eléctrico calefactor puede ser un dispositivo de calentamiento eléctrico por inducción previsto para calentar la cubeta de freidora por inducción.

La freidora eléctrica puede incluir una carcasa exterior que presenta una abertura superior, estableciéndose la cubeta de freidora en la carcasa exterior. La cubeta de freidora puede incluir entonces un reborde perimetral exterior, y la carcasa exterior puede incluir entonces un borde superior, descansando el reborde perimetral exterior sobre el borde superior.

30 La invención se comprenderá mejor mediante el análisis de un ejemplo de realización, tomado a modo de ejemplo en absoluto limitativo, ilustrado en las figuras adjuntas, en donde:

- [fig. 1] la figura 1 es una vista en perspectiva y despiezada de un ejemplo de realización de una freidora eléctrica que incluye una cubeta de freidora según la invención,
- [fig. 2] la figura 2 es una vista en perspectiva superior de la cubeta de freidora ilustrada en la figura 1,
- 35 - [fig. 3] la figura 3 es una vista en perspectiva inferior de la cubeta de freidora ilustrada en las figuras 1 y 2,
- [fig. 4] la figura 4 es una vista en perspectiva superior de la cubeta de freidora ilustrada en las figuras 1, 2 y 3, que muestra una parte del fondo de la cubeta de freidora,
- [fig. 5] la figura 5 es una vista en perspectiva superior de la cubeta de freidora ilustrada en las figuras 1, 2, 3 y 4, que muestra el fondo de la cubeta de freidora.

40 La freidora eléctrica 1 ilustrada en la figura 1 comprende una cubeta de freidora 2 y un dispositivo eléctrico calefactor 3. La cubeta de freidora 2 está configurada para contener el baño de fritura y los alimentos que van a freírse.

En el ejemplo de realización ilustrado en la figura 1, el dispositivo eléctrico calefactor 3 es un dispositivo de calentamiento eléctrico por inmersión configurado para sumergirse en el baño de fritura contenido en la cubeta de freidora 2.

45 Como variante, el dispositivo eléctrico calefactor 3 podría ser en particular un dispositivo de calentamiento eléctrico por inducción previsto para calentar la cubeta de freidora 2 por inducción.

50 En el ejemplo de realización ilustrado en la figura 1, la freidora eléctrica 1 incluye una carcasa exterior 4 que presenta una abertura superior 40. La carcasa exterior 4 presenta un borde superior 41 que delimita la abertura superior 40. El borde superior 41 es plano. La cubeta de freidora 2 está montada de forma extraíble con respecto a la carcasa exterior 4. Según una realización preferida, la cubeta de freidora 2 incluye un reborde perimetral exterior 20. En la configuración de uso de la freidora 1, la cubeta de freidora 2 se establece en la carcasa exterior 4. El reborde perimetral exterior 20 descansa sobre el borde superior 41. En el ejemplo de realización ilustrado en la figura 1, la freidora eléctrica 1 comprende una cesta de cocción 5 y una tapa 6. La tapa 6 se puede utilizar para cocinar o para almacenar.

En el ejemplo de realización ilustrado en la figura 1, la freidora eléctrica 1 comprende una bandeja de drenaje 7 configurada para recoger la materia grasa contenida en la cubeta de freidora 2. Para este propósito, la cubeta de freidora 2 incluye un dispositivo de drenaje 21, como mejor puede verse en las figuras 3 y 5.

5 La cubeta de freidora 2 está hecha de material metálico embutido. En particular, la cubeta de freidora 2 puede estar hecha de acero inoxidable. Como variante, la cubeta de freidora 2 podría estar hecha en particular de acero esmaltado o de aluminio.

10 La cubeta de freidora 2 puede incluir marcas de nivel 27. La cubeta de freidora 2 presenta, por ejemplo, un espesor del orden de 0,6 mm. Preferiblemente, la tolerancia en el espesor de la cubeta de freidora 2 es de  $\pm 0,1$  mm. Como se ve mejor en las figuras 2 a 5, la cubeta de freidora 2 presenta un fondo 22 y varios lados 23 conectados al fondo 22 mediante redondeos 24. Los lados 23 adyacentes están conectados entre sí mediante otros redondeos 25.

En la cubeta de freidora 2 según la invención, al menos uno de los lados 23 presenta una embutición lateral rigidizadora 8 que forma un rebaje lateral que se extiende en una dirección, así como otra embutición lateral rigidizadora 9 que forma otro rebaje lateral que se extiende en otra dirección, y dicha embutición lateral rigidizadora 8 cruza dicha otra embutición lateral rigidizadora 9.

15 Las marcas de nivel 27 pueden extenderse en una de las embuticiones laterales rigidizadoras 8 y/o en una de las otras embuticiones laterales rigidizadoras 9. Sin embargo, las marcas de nivel 27 se realizan preferentemente en superficies planas. Si se desea, las marcas de nivel 27 se extienden exclusivamente en una de las embuticiones laterales rigidizadoras 8 y/o en una de las otras embuticiones laterales rigidizadoras 9.

20 Más particularmente en el ejemplo de realización ilustrado en las figuras, todos los lados 23 presentan al menos una de las embuticiones laterales rigidizadoras 8 y al menos una de las otras embuticiones laterales rigidizadoras 9. Como se ve mejor en las figuras 4 y 5, todas las embuticiones laterales rigidizadoras 8 y todas las otras embuticiones laterales rigidizadoras 9 están rodeadas por partes no embutidas de los lados 23.

25 Más particularmente en el ejemplo de realización ilustrado en las figuras, la dirección y la otra dirección son perpendiculares. La dirección se extiende perpendicular al fondo 22 y la otra dirección se extiende paralela al fondo 22.

30 Más particularmente en el ejemplo de realización ilustrado en las figuras, la cubeta de freidora 2 es paralelepípedica. En otras palabras, la cubeta de freidora 2 presenta cuatro lados 23 opuestos dos a dos. Al margen de las embuticiones laterales rigidizadoras 8 y de las otras embuticiones laterales rigidizadoras 9, los lados 23 pueden presentar una geometría plana. Como se ve claramente en las figuras 2 a 5, las embuticiones laterales rigidizadoras 8 y las otras embuticiones laterales rigidizadoras 9 se extienden en el interior de la cubeta de freidora 2. Las embuticiones laterales rigidizadoras 8 y las otras embuticiones laterales rigidizadoras 9 se extienden exclusivamente por los lados 23.

35 Más particularmente en el ejemplo de realización ilustrado en las figuras, todos los lados 23 presentan otras dos embuticiones laterales rigidizadoras 9 que se extienden paralelas al fondo 22. Los lados 23 comprenden dos primeros lados 23 opuestos que presentan dos embuticiones laterales rigidizadoras 8 que se extienden perpendiculares al fondo 22. Una de las otras dos embuticiones laterales rigidizadoras 9 de dichos dos lados opuestos 23 presenta una altura mayor entre las embuticiones laterales rigidizadoras 8 que en el exterior de las embuticiones laterales rigidizadoras 8. Los lados 23 comprenden dos segundos lados 23 opuestos que presentan una única embutición lateral rigidizadora 8 que se extiende perpendicular al fondo 22. En un mismo lado, las otras embuticiones laterales rigidizadoras 9 se extienden perpendiculares a la embutición lateral rigidizadora 8 o a las embuticiones laterales rigidizadoras 8.

40 Más particularmente en el ejemplo de realización ilustrado en las figuras, el fondo 22 presenta embuticiones inferiores rigidizadoras 28 que cruzan otras embuticiones inferiores rigidizadoras 29. Cada una de las embuticiones inferiores rigidizadoras 28 forma un rebaje inferior que se extiende en una primera dirección. Cada una de las otras embuticiones inferiores rigidizadoras 29 forma otro rebaje inferior que se extiende en una segunda dirección. La primera dirección y la segunda dirección son perpendiculares. La primera dirección y la segunda dirección se extienden cada una paralela o perpendicular a cada uno de los lados. Las embuticiones inferiores rigidizadoras 28 y las otras embuticiones inferiores rigidizadoras 29 se extienden hacia el interior de la cubeta de freidora 2. Como se ve mejor en las figuras 4 y 5, el fondo 22 presenta cuatro embuticiones inferiores rigidizadoras 28 que cruzan cada una otras dos embuticiones inferiores rigidizadoras 29.

50 Como variante, la dirección y la otra dirección no son necesariamente perpendiculares. La dirección y la otra dirección pueden presentar en particular un ángulo comprendido entre  $60^\circ$  y  $120^\circ$ , y preferiblemente comprendido entre  $80^\circ$  y  $100^\circ$ .

Como variante, la otra dirección no se extiende necesariamente paralela al fondo 22.

Como variante, la dirección no se extiende necesariamente perpendicular al fondo 22.

Como variante, la dirección y la otra dirección no son necesariamente idénticas para todos los lados 23.

## ES 2 992 758 T3

Como variante, todas las embuticiones laterales rigidizadoras 8 y todas las otras embuticiones laterales rigidizadoras 9 no se extienden necesariamente hacia el interior de la cubeta de freidora 2. Al menos una de las embuticiones laterales rigidizadoras 8 y/o al menos una de las otras embuticiones laterales rigidizadoras 9 puede(n) extenderse en particular hacia el exterior de la cubeta de freidora 2.

- 5 Como variante, todas las embuticiones laterales rigidizadoras 8 y todas las otras embuticiones laterales rigidizadoras 9 no están necesariamente rodeadas por partes no embutidas de los lados 23.

- 10 Como variante, todas las embuticiones laterales rigidizadoras 8 y todas las otras embuticiones laterales rigidizadoras 9 no se extienden necesariamente exclusivamente por los lados 23. Al menos una de las embuticiones laterales rigidizadoras 8 y/o al menos una de las otras embuticiones laterales rigidizadoras 9 puede(n) alcanzar en particular al menos uno de los redondeos 24 y/o uno de los otros redondeos 25.

Como variante, no todos los lados 23 presentan necesariamente al menos una de las embuticiones laterales rigidizadoras 8 y al menos una de las otras embuticiones laterales rigidizadoras 9.

Como variante, al menos uno de los lados 23 puede presentar al menos una de las embuticiones laterales rigidizadoras 8 y al menos una de las otras embuticiones laterales rigidizadoras 9.

- 15 Como variante, el fondo 22 no presenta necesariamente al menos una embutición inferior rigidizadora 28 formando un rebaje inferior que se extiende en una primera dirección y al menos otra embutición inferior rigidizadora 29 formando otro rebaje inferior que se extiende en una segunda dirección, con dicha al menos una embutición inferior rigidizadora 28 cruzando dicha al menos otra embutición inferior rigidizadora 29.

- 20 La cubeta de freidora 2 se utiliza como una cubeta de freidora tradicional. Durante el aumento de temperatura o el enfriamiento del baño de fritura contenido en la cubeta de freidora 2, las embuticiones laterales rigidizadoras 8 y las otras embuticiones laterales rigidizadoras 9 permiten dar rigidez a los lados 23 de la cubeta de freidora 2 y evitar los fenómenos de chasquido o de deformación brusca de los lados 23 provenientes de la expansión térmica del material de la cubeta de freidora 2. Las embuticiones inferiores rigidizadoras 28 y las otras embuticiones inferiores rigidizadoras 29 permiten dar rigidez al fondo 22 de la cubeta de freidora 2 y evitar los fenómenos de chasquido o de deformación brusca del fondo 22 provenientes de la expansión térmica del material de la cubeta de freidora 2. Se mejoran la seguridad y la comodidad de uso de la cubeta de freidora 2.

La presente invención no queda limitada en modo alguno al ejemplo de realización descrito ni a sus variantes, sino que abarca numerosas modificaciones, siempre que no salgan del ámbito de las reivindicaciones.

REIVINDICACIONES

- 5 1. Cubeta de freidora (2) hecha de material metálico embutido, que presenta un fondo (22) y varios lados (23) conectados al fondo (22) mediante redondeos (24), presentando al menos uno de los lados (23) al menos una embutición lateral rigidizadora (8) que forma un rebaje lateral que se extiende en una dirección, caracterizada por que dicho al menos uno de los lados (23) presenta al menos otra embutición lateral rigidizadora (9) que forma otro rebaje lateral que se extiende en otra dirección, y por que dicha al menos una embutición lateral rigidizadora (8) cruza dicha al menos otra embutición lateral rigidizadora (9).
- 10 2. Cubeta de freidora (2) según la reivindicación 1, caracterizada por que dicha al menos una embutición lateral rigidizadora (8) y dicha al menos otra embutición lateral rigidizadora (9) se extienden hacia el interior de la cubeta de freidora (2).
3. Cubeta de freidora (2) según una de las reivindicaciones 1 o 2, caracterizada por que dicha al menos una embutición lateral rigidizadora (8) y dicha al menos otra embutición lateral rigidizadora (9) se extienden exclusivamente por los lados (23).
- 15 4. Cubeta de freidora (2) según una de las reivindicaciones 1 a 3, caracterizada por que dicha al menos una embutición lateral rigidizadora (8) y dicha al menos otra embutición lateral rigidizadora (9) están rodeadas por partes no embutidas de los lados (23).
5. Cubeta de freidora (2) según una de las reivindicaciones 1 a 4, caracterizada por que la dirección y la otra dirección presentan un ángulo comprendido entre 60° y 120°, y preferiblemente comprendido entre 80° y 100°.
- 20 6. Cubeta de freidora (2) según una de las reivindicaciones 1 a 5, caracterizada por que la dirección y la otra dirección son perpendiculares.
7. Cubeta de freidora (2) según una de las reivindicaciones 1 a 6, caracterizada por que la otra dirección se extiende paralela al fondo (22).
8. Cubeta de freidora (2) según una de las reivindicaciones 1 a 7, caracterizada por que la dirección se extiende perpendicular al fondo (22).
- 25 9. Cubeta de freidora (2) según una de las reivindicaciones 1 a 8, caracterizada por que varios lados (23) presentan dicha al menos una embutición lateral rigidizadora (8) y dicha al menos otra embutición lateral rigidizadora (9).
10. Cubeta de freidora (2) según una de las reivindicaciones 1 a 9, caracterizada por que todos los lados (23) presentan dicha al menos una embutición lateral rigidizadora (8) y dicha al menos otra embutición lateral rigidizadora (9).
- 30 11. Cubeta de freidora (2) según una de las reivindicaciones 1 a 10, caracterizada por que todos los lados (23) presentan otras dos embuticiones laterales rigidizadoras (9) que se extienden paralelas al fondo (22).
12. Cubeta de freidora (2) según una de las reivindicaciones 1 a 11, caracterizada por ser paralelepípedica.
13. Cubeta de freidora (2) según la reivindicación 12, caracterizada por que dos lados (23) opuestos presentan dos embuticiones laterales rigidizadoras (8) que se extienden perpendiculares al fondo (22).
- 35 14. Cubeta de freidora (2) según la reivindicación 13, caracterizada por que una de las otras dos embuticiones laterales rigidizadoras (9) de dichos dos lados (23) opuestos presenta una altura mayor entre las embuticiones laterales rigidizadoras (8) que en el exterior de las embuticiones laterales rigidizadoras (8).
- 40 15. Cubeta de freidora (2) según una de las reivindicaciones 1 a 14, caracterizada por que el fondo (22) presenta al menos una embutición inferior rigidizadora (28) que forma un rebaje inferior que se extiende en una primera dirección y al menos otra embutición inferior rigidizadora (29) que forma otro rebaje inferior que se extiende en una segunda dirección, cruzando dicha al menos una embutición inferior rigidizadora (28) dicha al menos otra embutición inferior rigidizadora (29).
16. Cubeta de freidora (2) según una de las reivindicaciones 1 a 15, caracterizada por estar hecha de acero inoxidable.
17. Freidora eléctrica (1) que comprende una cubeta de freidora (2) y un dispositivo eléctrico calefactor (3), caracterizada por que la cubeta de freidora (2) es según una de las reivindicaciones 1 a 16.
- 45 18. Freidora eléctrica (1) según la reivindicación 17, caracterizada por que el dispositivo eléctrico calefactor (3) es un dispositivo de calentamiento eléctrico por inmersión configurado para sumergirse en un baño de fritura contenido en la cubeta de freidora (2).
19. Freidora eléctrica (1) según la reivindicación 17, caracterizada por que el dispositivo eléctrico calefactor (3) es un dispositivo de calentamiento eléctrico por inducción previsto para calentar la cubeta de freidora (2) por inducción.

20. Freidora eléctrica (1) según una de las reivindicaciones 17 a 19, caracterizada por incluir una carcasa exterior (4) que presenta una abertura superior (40) y por que la cubeta de la freidora (2) se establece en la carcasa exterior (4).

21. Freidora eléctrica (1) según la reivindicación 20, caracterizada por que la cubeta de freidora (2) incluye un reborde perimetral exterior (20), por que la carcasa exterior (4) incluye un borde superior (41), y por que el reborde perimetral exterior (20) descansa sobre el borde superior (41).

5

[fig.1]

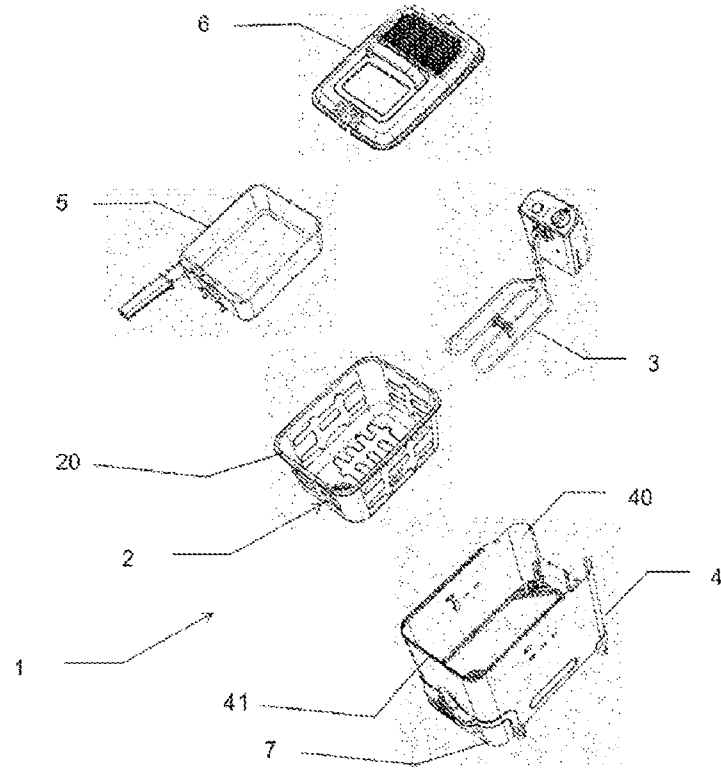

[fig.2]

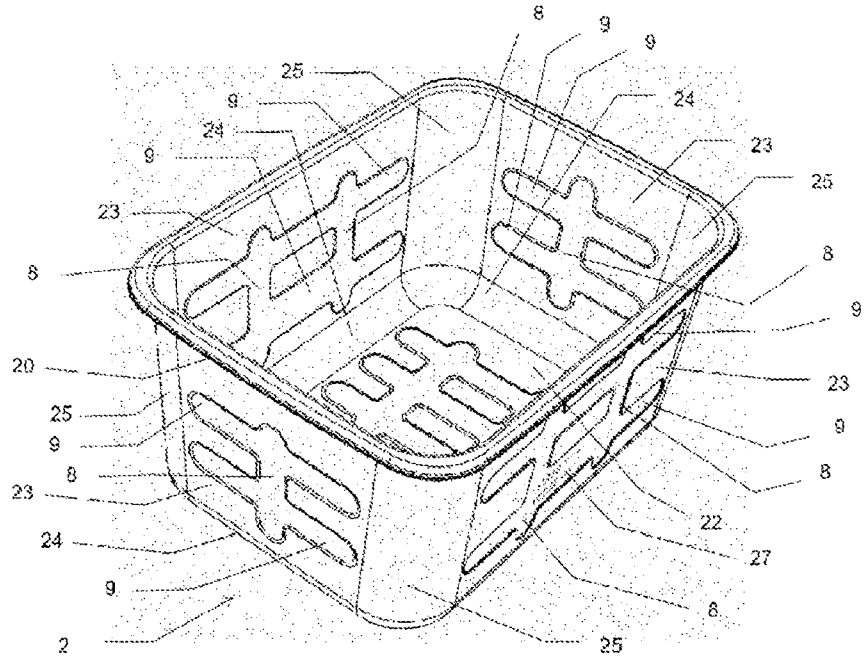



[fig.4]

