

(19)
(12)

(KR)
(A)

(51) 。 Int. Cl. 7
H01L 23/02

(11)
(43)

2002 - 0006343
2002 01 19

(21) 10 - 2000 - 0039957
(22) 2000 07 12

(71) .
957

(72) 1256 209 - 1310

(74)
:

(54)

evice) 가 CCD(Charge Coupled D

1

, CCD, ,

1 ,
 2 ,
 3 ,
 4 ,
 5 .

< >

12 : 14 :
 15 : 16 :
 17 : 18 :
 20 : 22 :
 24 : 26 :
 28 : 30 :
 32 :
 100,200,300,400 :

CCD(Charge Coupled Device)
 CCD

가

CCD

CCD

5

(34)

(24) ,

(36)

(24)

(38) ,

(36)

(34)

(40) ,

(36)

(40)

(12)

, (12)
 (12)

(24)

가

(24)

가 가 , 가
 ,
 , CCD
 ,
 (16) (15) (12) , (12) (1
 5) (18) (24) , (24)
 (15) (26)
 , (17) (15) (14), (44) , (44)
 (30) (15) , (15) (44)
 (28) (32), (30)
 , (32) (12)가
 , (24) (18) (20)가
 , (20)가 (24) (18)
 (22)
 (12) (16)
 (24) (18) (24)
 (12) (15) (26)
 , (26) (24) (18) (20)
 , (18) (24) (20)
 (20)가 (24) (18) (22)
 ,
 1 (100)
 (12) , (12) (16)
 (14) , (14) (18) (24) ,
 (14) (15) (26)

(14) (17) , (17) (15)
 , (17) (15) .
 , (14) (15) (24) (18)
 , (12) 가
 , (12) (14) (Sawing)
 , (14) (12) .
 , (14) (15) (18)
 (24) .
 , (24) (14) (15) (26)
 , 1 (100)가 .
 2 .
 (200) , (12) , (12) ,
 (14) (12) (16) (14) ,
 (15) (18) (24) ,
 (15) (26) , (18)
 18) (14) (18) (20)가 , (20)가 (24) (18)
 (12) (14) (14) (14) (14) .
 (22) .
 (14) , (12) (S
 awing) , (14) .
 , (14) (14) (14) (22) ,
 (14) (15) (18) (24)
 , (18) (18) , (18) ,
 (18) (20) .
 , (24) (14) (15) (26)
 2 (200)가 .

(300) (32) , (32)
 (12) , (32)
 (15) (18) (24) , (18) (20) , (20)가
 (18) (22) , (24)
 (32) (15) (26) .

(15) , (15) (32) (44) , (44)
 (44) , (30) (15)
 5) , (26) (18) (30) (1)

(12) 가 , (12)가 (32)
 (32)
 4 .

(12) , (12)
 (12) (28) ,
 (30) .

(24) (30) (30) (28) (24) ,
 (400)가 (26) , 4

(32) (400) , (30) (28) (14)
 (400)

(57)

1.

;

;

;

2.

1 ,

3.

1 , , ,

4.

1 3 ,

가

5.

1 ,

가

6.

1 ,

7.

;

;

가

;

;

8.

7 ,

9.

;

;

;

10.
9
11.
9

1

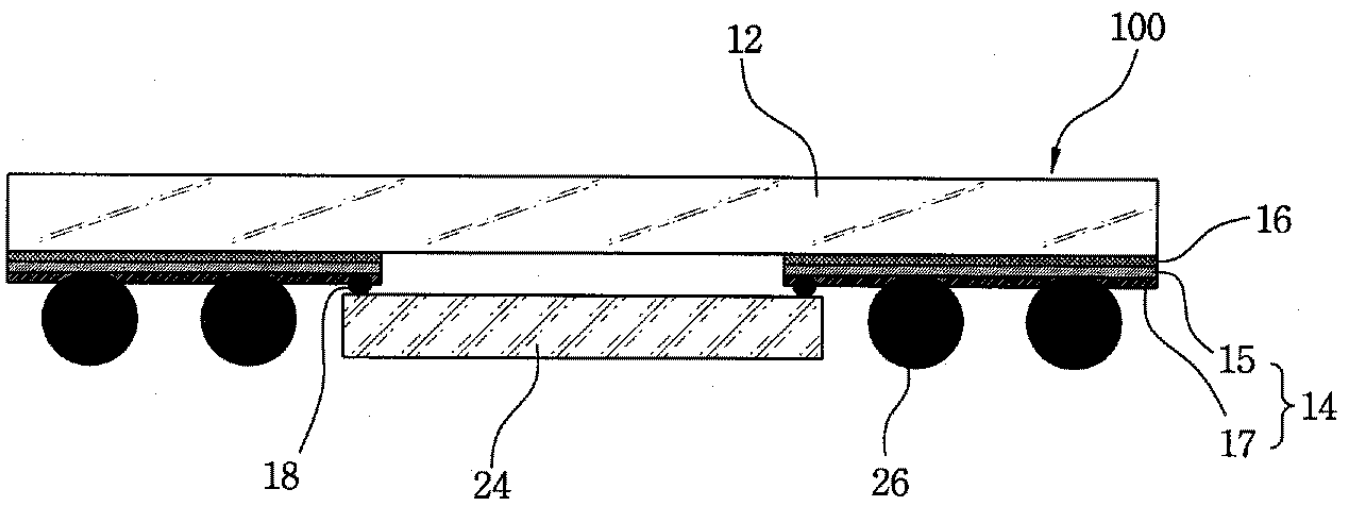

2

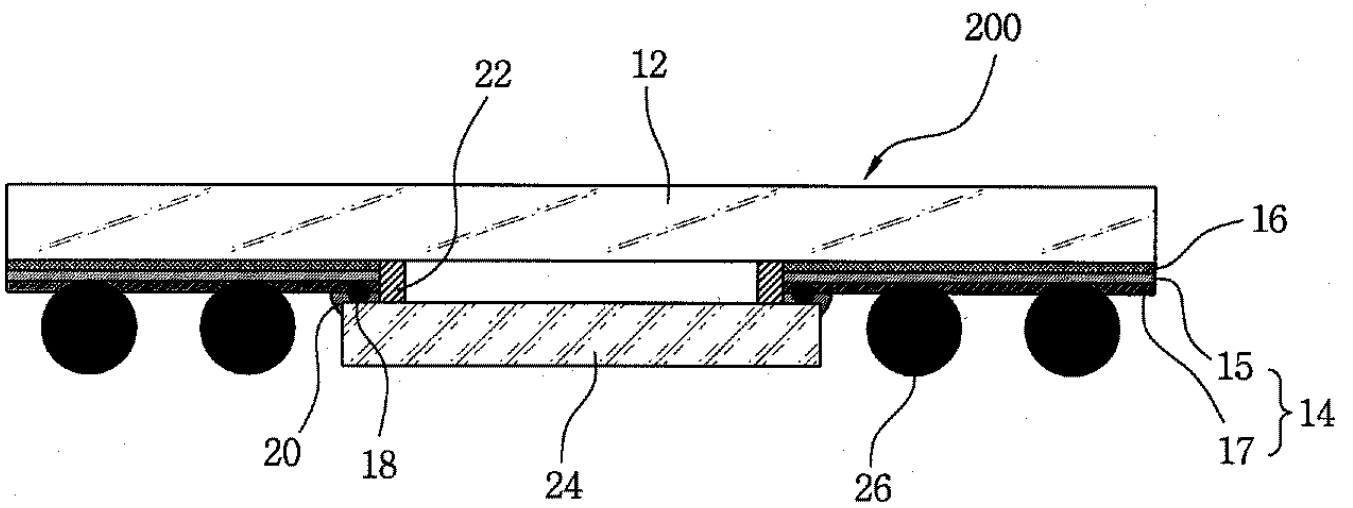

3

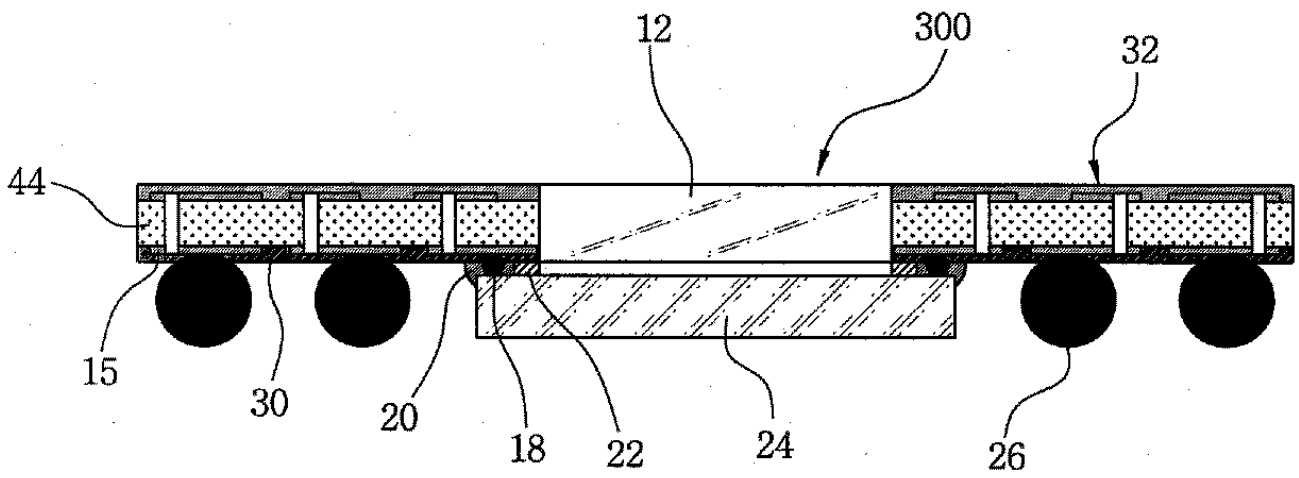

4

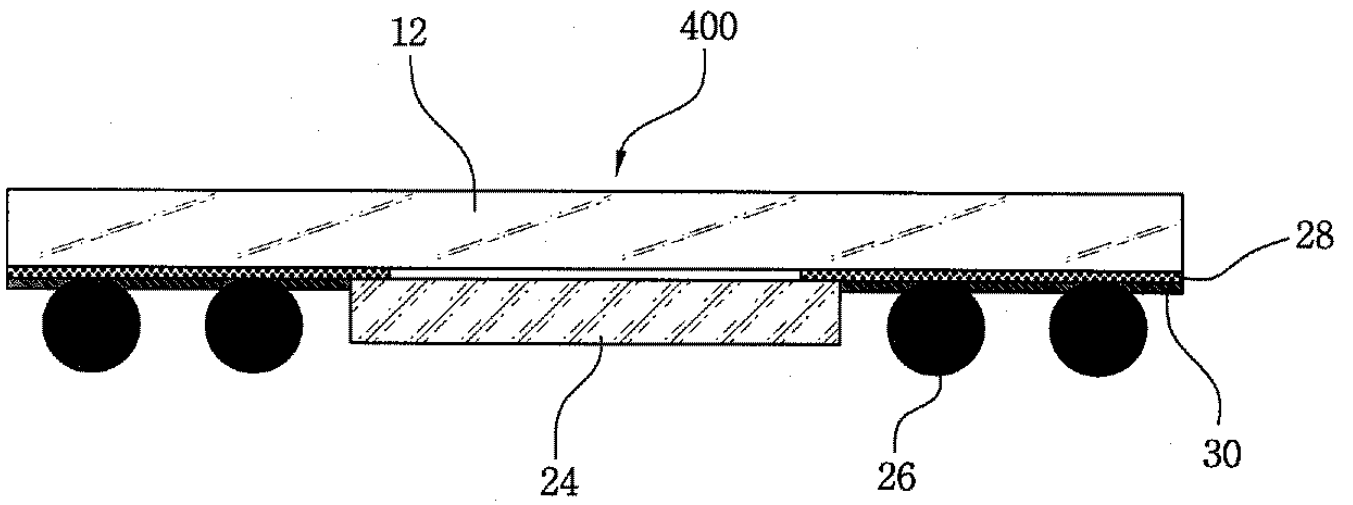

5

